



Great Wall

HAVAL H6

РУКОВОДСТВО ПО ЭКСПЛУАТАЦИИ

По соображениям безопасности и комфорта необходимо внимательно изучить руководство и постоянно хранить его в автомобиле.

22 ноября 2011 г.

Благодарим за выбор автомобиля HAVAL H6, разработанного и изготовленного компанией Great Wall Motor Limited, и приветствуем Вас в сообществе автолюбителей – владельцев автомобилей марки Great Wall. Мы надеемся, что превосходные эксплуатационные характеристики автомобиля доставят Вам немало приятных ощущений во время поездки.

В данном руководстве описаны характеристики автомобиля и приведены инструкции, обеспечивающие его надлежащую и безопасную эксплуатацию. Для удобства водителя и пассажиров, в целях безопасного и правильного вождения автомобиля просьба внимательно изучить это руководство, прежде чем сесть за руль, и в дальнейшем строго выполнять все приведенные в нем инструкции.

Данное руководство распространяется на все модели серии HAVAL H6. При этом следует иметь в виду, что владелец автомобиля конкретной модели может обнаружить в тексте руководства описание некоторых функций и частей, которые отсутствуют в его автомобиле.

В случае перепродажи автомобиля необходимо передать руководство покупателю, так как оно является обязательным элементом комплектации автомобиля.

Помимо руководства по эксплуатации изготовитель также выпустил другую техническую документацию для автомобилей этой серии. Мы рекомендуем также изучить эту документацию, так как в ней содержится важная информация по эксплуатации и техническому обслуживанию автомобиля.

Содержание

Обозначения.	5
Об этом руководстве.	6
Инструкции по использованию руководства.	7
Общие рисунки.	8
1. Основы безопасного движения.	11
2. Основные операции.	66
3. Системы управления автомобилем и его оборудованием.	76
4. Внутреннее оборудование салона.	161
5. Системы обеспечения безопасности и комфорта.	183
6. Рекомендации по оптимальной эксплуатации.	200
7. Техническое обслуживание.	212
8. Порядок действий в аварийных ситуациях.	269

Данное руководство состоит из восьми глав.

Глава 1: "Основы безопасности движения" – имеет особое значение, эту главу необходимо изучить особенно внимательно.

В этой главе в сводном виде представлены потенциальные риски серьезных повреждений и возгораний, а также приведены общие меры предосторожности, включая меры, направленные на предотвращение происшествий. Вся эта информация является критически важной, ее необходимо особенно внимательно изучить и усвоить.

Глава 2: Основные операции. В этой главе приводится краткое сводное описание основных действий, связанных с управлением автомобилем и его эксплуатацией, то есть приведены базовые инструкции и рекомендации, необходимые для нового владельца, впервые использующего данный автомобиль.

Глава 3: Системы управления автомобилем. В этой главе приведены инструкции по закрыванию и открыванию дверных замков ключом, регулированию положения кресел и ремней безопасности, работе двигателя, а также по переключению передач, управлению приборами и выключателями.

Глава 4: Внутреннее оборудование салона. В данной главе описаны операции управления кондиционером, акустической системой и другими внутренними устройствами в салоне автомобиля (включая, например, солнцезащитные щитки, лампы для чтения и т.д.).

Глава 5: Системы безопасности и меры предосторожности. Описаны функции подушек безопасности, антиблокировочной системы, и т.д., а также связанные с этими системами меры предосторожности.

Глава 6: Рекомендации по оптимальной эксплуатации. В этой главе описаны различные операции, выполняемые в зависимости от времени года и в целях экономичной эксплуатации автомобиля.

Глава 7: Техническое обслуживание. В этой главе содержатся инструкции по техническому обслуживанию автомобиля и описание процедур проверки его состояния.

Глава 8: Действия в аварийных ситуациях. В этой главе описаны действия в случае возникновения неисправностей, при разрыве шин и в других аварийных ситуациях.

Обозначения.

Обозначения, связанные с безопасностью.

* ПРЕДУПРЕЖДЕНИЕ: После данного слова следуют инструкции касательно обязательных или, наоборот, запрещенных действий, которые необходимо выполнять для уменьшения риска получения и степени тяжести травм. Невыполнение соответствующих инструкций или игнорирование предупреждений могут привести к тяжелым травмам.

* ВНИМАНИЕ: После данного слова следуют инструкции касательно обязательных или, наоборот, запрещенных действий, которые необходимо выполнять во избежание материального ущерба. Невыполнение обозначенных таким образом требований может привести к повреждению автомобиля, его оборудования или другого имущества.



Этот символ – перечеркнутый круг – обозначает "не делать", "не допускается", "строго запрещено" и так далее.

* ПРЕДУПРЕЖДЕНИЕ: Самостоятельное внесение изменений в конструкцию автомобиля не допускается. Такие изменения могут влиять на эксплуатационные характеристики, особенно на показатели безопасности и долговечности автомобиля. Кроме того, при этом могут быть нарушены соответствующие национальные правила и нормы. Изготовитель освобождается от гарантийных обязательств в отношении неисправностей или ухудшения эксплуатационных показателей автомобиля в результате произвольного внесения изменений в его конструкцию.

* ВНИМАНИЕ: В данное руководство включена вся последняя информация об изделии по состоянию на дату публикации. В процессе непрерывного совершенствования своих изделий изготовитель периодически вносит изменения в их конструкцию. В этой связи возможны некоторые расхождения между описанием в данном руководстве и фактической конструкцией или конфигурацией автомобиля. Компания Great Wall Motor Limited оставляет за собой право внесения изменений без предварительного уведомления, и не принимает обязательств по модификации автомобилей, изготовленных или проданных до внесения изменений.

Никакие данные, рисунки или описания в настоящем руководстве не могут использоваться в качестве основания для предъявления претензий.

Об этом руководстве.

Что необходимо знать, приступая к изучению данного руководства.

▲ Функции или компоненты, обозначенные этим символом, в процессе серийного производства устанавливаются только на некоторых моделях, не входят в базовую комплектацию, предназначены в качестве дополнительных опций для некоторых моделей, либо поставляются для конкретных рынков сбыта.

Особые примечания: Некоторые функции или компоненты, упомянутые в данном руководстве, только запланированы в будущем или используются для автомобилей, предназначенных для конкретных регионов эксплуатации.

<Иллюстративная часть>

Рисунки в данном руководстве используются в дополнение к описательной части и предназначены для лучшего понимания текста. Некоторые рисунки выполнены схематично, и не вполне соответствуют фактическому виду приобретенного автомобиля, например, иллюстрации к описанию вариантов столкновения.

<Содержание>

Общее содержание настоящего руководства приведено в его начале. Подробное содержание приведено в начале каждой главы. Заголовки в содержании перечислены в порядке их следования в тексте.

Инструкции по использованию руководства.

Основные инструкции по использованию руководства.

▲ Функции или компоненты, обозначенные этим символом, в процессе серийного производства устанавливаются только на некоторых моделях, не входят в базовую комплектацию, предназначены в качестве дополнительных опций для некоторых моделей, либо поставляются для конкретных рынков сбыта.

Темы:
аннотации, отображающие основное содержание текущей главы.

Заголовок
Упорядочены по уровням

Rear seat adjustment

Handle for seatback adjustment

Handle for seatback adjustment

Adjusting the Seat

Heating the seat electrically ▲

Warning: Please observe the following precautions when the front heater is in use.

The following persons using such heaters may feel drowsy and even get scalded in lower temperature (e.g. arthritis and diabetes), so special care should be taken:

1. Those who are too infant, young, old, ill or disabled.
2. Those who have skin allergy.
3. Those who are over tired.
4. Those who are under the influence of alcohol or medication (e.g. sleeping pills, cold medicine).

Do not use heat-insulative pile blanket or cushion together, because there are risks of scald in low temperature and damage to seats from seat overheated.

Do not use the heater when you are sleeping, because there is a risk of scald from seat overheated.

Attention: Never put any uneven weights on the seat or plunge any sharp objects, such as needle and nail, into the seat.

- 1) Never put any uneven weights onto the seat or plunge any sharp objects, such as needle and nail, into the seat, otherwise the seat may get damaged.
- 2) Do not use benzene, gasoline and other organic matters to clean the seats, otherwise the heater and the seat skin may get damaged.
- 3) Do not use the storage battery for too long with the engine shut down, otherwise the battery may have power lack.

Tips

Working Conditions

The function is available when the key is in ON position or when the engine is in operation.

seat locked
to confirm
located in

110

111

Внимание
См. объяснение обозначений.

Основное описание операций.
Подробное описание действий или операций, связанных с эксплуатацией автомобиля.

Предупреждения.
См. описание выше.

Полезные советы.
Описание некоторых важных подробностей, которые полезно знать владельцу автомобиля.

Общие рисунки.

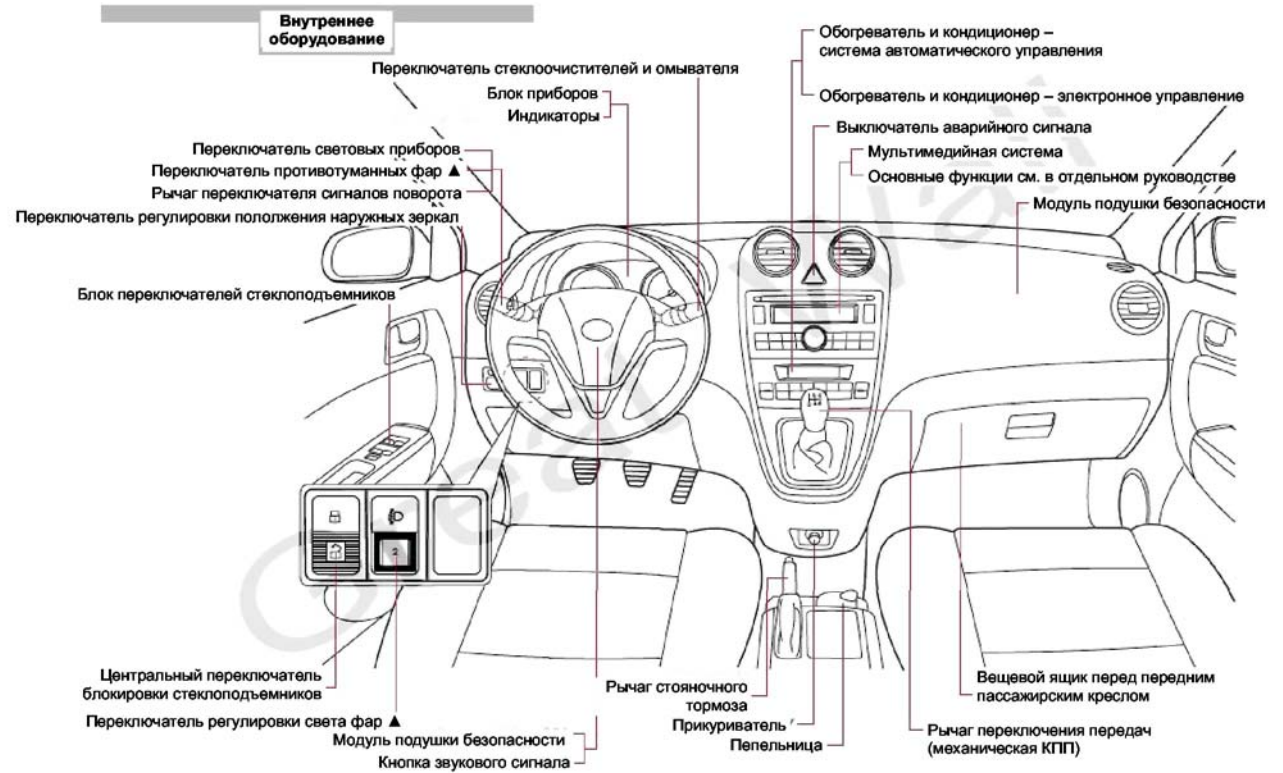

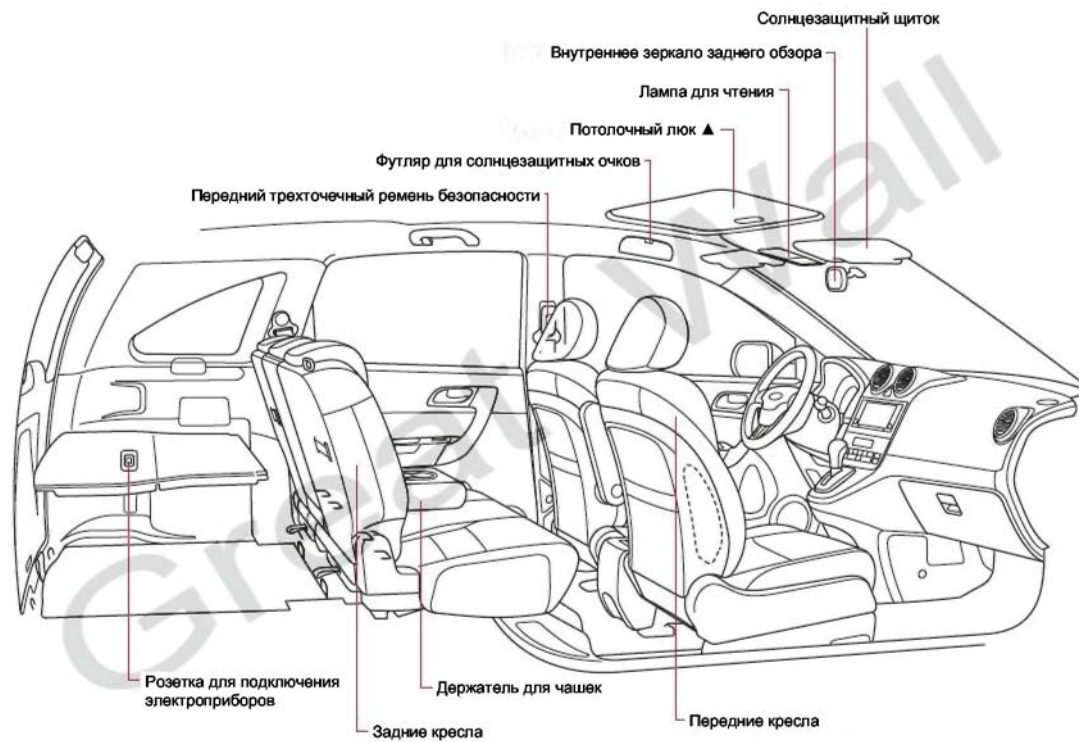

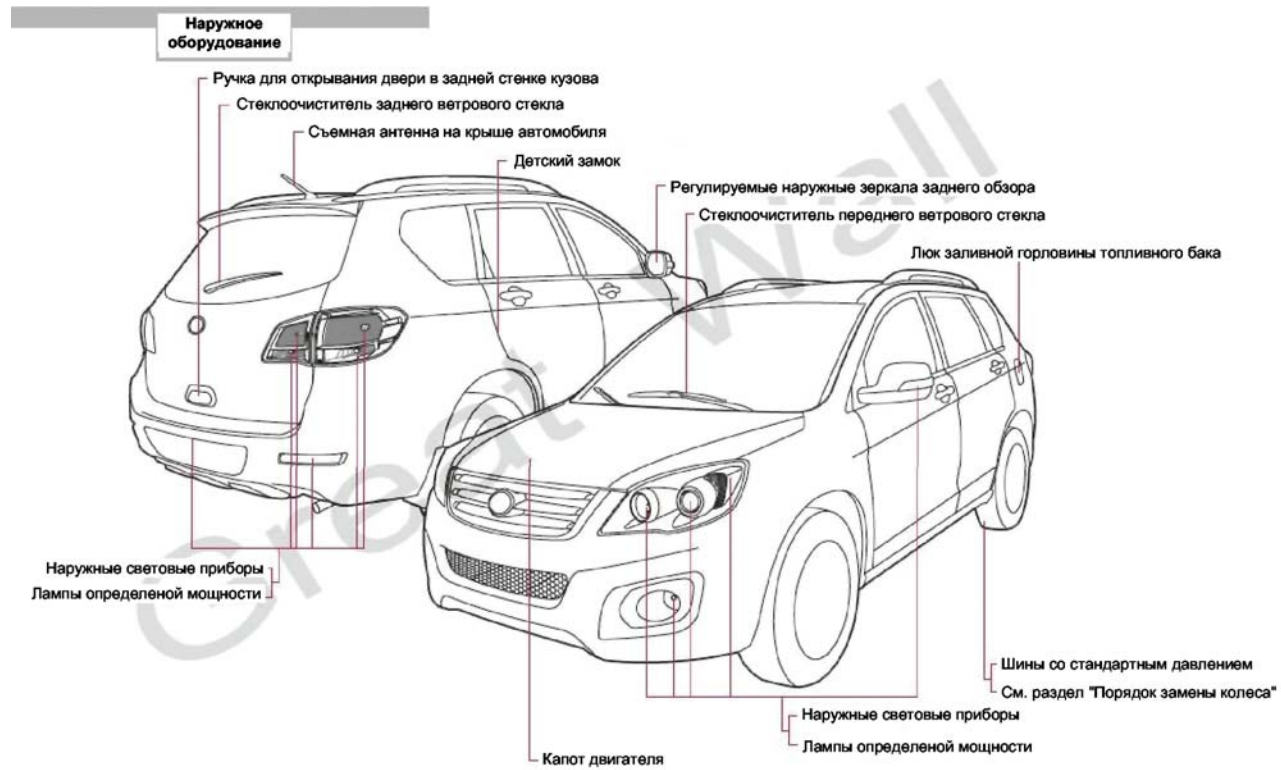

1. Основы безопасного движения.

Безопасное и удобное управление автомобилем. 12	Система силовой трансмиссии.....50
■ Потребность в техническом обслуживании. 12	■ Примечания касательно автомобилей, оборудованных автоматической коробкой переключения передач (АКПП).....50
■ Подготовка перед началом движения. 13	Техническое обслуживание.....52
■ Меры безопасности при заправке топливом. 16	■ Примечания касательно контроля и технического обслуживания.....52
■ Меры предосторожности во время движения..... 18	■ Инструкции касательно колес и шин.53
■ Действия при возникновении нештатной ситуации в процессе движения. 23	■ Инструкции касательно аккумулятора.57
■ Остановка и автомобиля и постановка его на стоянку. 26	■ Инструкции касательно домкрата.58
■ Контроль выпуска отработавших газов. 28	Перегрев двигателя и аварийные ситуации.60
■ Вождение автомобиля с детьми в салоне. 29	■ Порядок действий при перегреве двигателя.60
Системы безопасности..... 33	■ Действия в аварийной ситуации.....60
■ Инструкции касательно кресел. 33	Прочие примечания.....62
■ Инструкции касательно детских кресел. 35	
■ Инструкции касательно ремней безопасности. 38	
■ Инструкции касательно подушек безопасности. ... 43	
■ Примечания касательно антиблокировочной системы, оборудованной электронной системой распределения тормозного усилия..... 48	

Безопасное и удобное управление автомобилем.

■ Потребность в техническом обслуживании.

- Техническое обслуживание является обязательной составляющей процесса эксплуатации автомобиля.
- Пользователь автомобиля самостоятельно несет ответственность за его ежедневное и периодическое техническое обслуживание.

Ежедневный осмотр и техническое обслуживание.

Подробная информация касательно ежедневного и периодического технического обслуживания содержится в отдельном "Руководстве по ремонту и техническому обслуживанию".

Регулярное техническое обслуживание необходимо для обеспечения безопасной эксплуатации и защиты окружающей среды.

При проведении периодического технического обслуживания необходимо использовать

специальный ремонтный инструмент, заменяемые части и рекомендованные технические жидкости. Кроме того, отработавшие части и технические жидкости подлежат утилизации в соответствии с законодательно предусмотренными нормами. Поэтому в таких случаях рекомендуется обращаться на уполномоченную станцию технического обслуживания Great Wall Motor.



- Техническое обслуживание – это одна из мер, предназначенных для диагностики, подтверждения и обеспечения эксплуатационной пригодности автомобиля.

Регулярное техническое обслуживание является обязательным условием

эксплуатации автомобиля. Своевременный ремонт и замена соответствующих частей критически необходимы для поддержания автомобиля в нормальном состоянии.

- При отсутствии регулярного технического обслуживания, прежде всего, возникает недостаточная смазка двигателя, либо происходит деградация моторного масла, что быстро приводит к повреждению элементов его конструкции. Такие части как накладки тормозных колодок и тормозные диски в процессе эксплуатации непрерывно подвержены абразивному износу. При чрезмерном износе утрачивается эффективность торможения, в результате чего резко повышается вероятность возникновения происшествий с тяжелыми последствиями.

При обнаружении отсутствия или неудовлетворительного состояния любых частей в процессе ежедневного технического обслуживания необходимо немедленно обратиться на уполномоченную станцию

технического обслуживания Great Wall Motors.

- Технический осмотр и обслуживание автомобиля следует выполнять только на уполномоченной станции технического обслуживания Great Wall Motors.

■ Подготовка перед началом движения.

Пред выездом необходимо выполнить перечисленные ниже требования и операции. Несоблюдение этого требования может стать причиной серьезных происшествий с тяжелыми последствиями.

- Не запускать двигатель, просунув руку в салон автомобиля снаружи.

Такие действия могут стать причиной несчастного случая. Запускать двигатель, только расположившись в водительском кресле.

- Перед началом движения необходимо убедиться, что все двери полностью и надежно закрыты.

Неплотно закрытая дверь может внезапно открыться во время движения, что может привести к

серьезным происшествиям. Если любая из дверей автомобиля открыта или закрыта неплотно, горит индикатор открытой двери. (См. описание ниже).

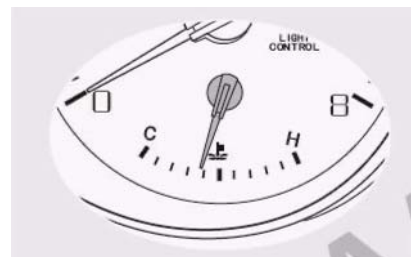

- Не следует резко нажимать на педаль газа прежде, чем стрелка указателя температуры жидкости в системе охлаждения не сдвинется от нулевого положения.

1. При недостаточном прогреве двигателя процесс сгорания топлива носит неустановившийся характер. Вследствие этого разгон холодного двигателя может привести к повреждению каталитического преобразователя.

2. Как только стрелка указателя температуры стронется из крайнего положения, двигатель можно считать достаточно прогретым.



- Необходимо своевременно очищать наружную поверхность кузова от налипшего снега или опавшей листвы.

Если на ветровом стекле автомобиля накопился снег, не начинать движения до его полного удаления. Снег на капоте начнет таять в процессе движения по мере увеличения температуры двигателя. Вода, образовавшаяся в результате таяния снега, будет оказывать коррозионное воздействие на лакокрасочное покрытие кузова. Снег, оставшийся на стеклоочистителях ветрового стекла, может "приморозить" щетки стеклоочистителей к поверхности стекла, в результате чего движение стеклоочистителя будет заблокировано, что может привести к повреждению электропривода.

Вода в процессе таяния снега, накопившегося на крыше, при торможении может стекать на ветровое стекло под воздействием силы инерции, ухудшая обзор для водителя. Снег, сорвавшийся с поверхности кузова в процессе движения, может попадать на другие автомобили, что также создает угрозу безопасности движения. Заднее ветровое стекло также играет важную роль для обзора. Поэтому, во избежание проблем, связанных с безопасностью движения, его также необходимо своевременно очищать от налипшего снега и грязи.

Рекомендуется очищать автомобиль от снега в процессе прогрева двигателя.



- Отрегулировав на стоянке положение колеса рулевого управления, необходимо убедиться, что оно не заблокировано.



- Не размещать посторонние предметы в ногах у водителя и под сиденьем водительского кресла.

Предметы под ногами или под сиденьем кресла во время движения могут попасть в промежуток между полом и педалью сцепления или газа, заблокировав управление этими педалями, что может привести к серьезным происшествиям. Кроме того, такие предметы могут мешать регулированию положения кресла или препятствовать надежной фиксации кресла в заданном положении, что также может стать причиной тяжелых происшествий.



- Не использовать подкладки по ноги, не предусмотренные для данного автомобиля.

Использование простых или одноразовых ковриков или подкладок для ног чрезвычайно опасно, в основном – в связи с помехами управлению педалями. Такие коврики, как правило, тонкие и очень мягкие. В процессе движения они сползают с места и закрывают педали под ногами водителя. Попадая под рычаг педали, такой коврик изменяет ход педали, затрудняя управление торможением и переключением муфты сцепления. Накрывая педаль сверху, он создает помехи нажатию на педаль, что существенно затрудняет управление автомобилем, особенно в аварийной ситуации.

Независимо от того, насколько привлекательным и удобным кажется любой предмет, должно выполняться главное условие – он не должен препятствовать нормальному управлению автомобилем. Следует приобретать подкладки под ноги, напольные коврики и другие принадлежности только высокого качества. Исходя из соображений безопасности, лучше вообще не пользоваться напольными ковриками, чем приобретать изделия низкого качества.



- Не размещать никакие предметы непосредственно на сиденьях переднего и заднего пассажирских кресел.

Во время аварийного торможения или при резком маневре незакрепленные предметы на

сиденьях могут разлетаться по салону, травмируя пассажиров и повреждая оборудование. Кроме того, такие предметы могут отвлекать внимание водителя, что также может стать причиной серьезных происшествий.

Все вещи в багажном отсеке должны быть размещены устойчиво.



- Не следует размещать в автомобиле канистры с топливом или баллоны с аэрозолями.

При воспламенении от случайного источника может возникнуть сильный пожар.

- Если перед началом движения открывался капот двигателя, необходимо убедиться, что он плотно закрыт и надежно зафиксирован замком.

Неплотно открытый капот может внезапно подняться во время движения, в результате чего может произойти серьезная авария.



- Ниже перечислены первичные признаки неисправностей в автомобиле. Продолжение движения после обнаружения таких признаков может привести не только к ухудшению эксплуатационных показателей автомобиля, но и к опасным происшествиям. Поэтому в таких случаях необходимо немедленно обратиться на уполномоченную станцию технического обслуживания Great Wall Motor.

1). Ненормальный шум, специфический запах или ощутимая вибрация.

- 2). Ненормальные ощущения при вращении колеса рулевого управления.
- 3). Быстрый расход тормозной жидкости.
- 4). Следы утечки технических жидкостей под автомобилем.
- 5). Отклонения от нормального режима работы приборов, указателей, индикаторов или ламп.



- Управление автомобилем в состоянии алкогольного опьянения категорически запрещено.

Управление автомобилем в состоянии алкогольного опьянения категорически запрещено законами и нормативными актами любых государств.

Управление автомобилем под воздействием алкоголя крайне опасно, так как даже в незначительных дозах алкоголь рассеивает внимание водителя, влияет на его реакцию и способность принимать адекватные решения, что зачастую приводит к серьезным происшествиям с тяжелыми последствиями.

- Проверить пространство под автомобилем и двигательный отсек на предмет обнаружения мелких животных (мышей, кошек и т.п.).

При запуске двигателя мелкие животные могут попасть под лопасти вентилятора или приводные ремни, заблокировав работу систем двигателя.

■ Меры безопасности при заправке топливом.

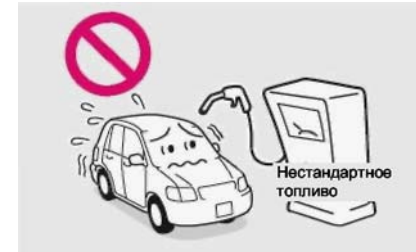

Во избежание несчастных случаев и тяжелых травм при заправке автомобиля топливом необходимо строго соблюдать приведенные ниже инструкции.

- Использовать только рекомендованные в спецификации марки и сорта топлива.

> Для бензиновых двигателей использовать неэтилированный бензин с дорожным октановым числом не ниже 93.

> Для дизельных двигателей выбирать дизельное топливо, соответствующее времени года и местным климатическим условиям.

> Использование низкокачественного или неправильного топлива приводит к ухудшению рабочих характеристик двигателя. В результате этого возникают такие явления как детонация, падение мощности и т.п. Продолжительная работа на таком топливе может привести к полному отказу двигателя, повреждению частей топливной системы и утечке топлива. С учетом всех этих факторов необходимо заправлять автомобиль только

высококачественным топливом, соответствующим спецификации.



• Заправляя автомобиль топливом, водитель обязан строго соблюдать следующие инструкции.

- > Предварительно выключить двигатель.
- > Закрыть все двери, поднять все стекла.
- > Не курить и не разводить огонь поблизости от автомобиля.
- > Кроме того, необходимо строго соблюдать все правила, предусмотренные на данной заправочной станции.
- > Прежде чем открыть люк и крышку заливной горловины топливного бака, необходимо коснуться открытой металлической поверхности, чтобы

разрядить статический заряд, накопившийся в теле. При воздушном электростатическом пробое может возникнуть искрение, что может привести к воспламенению топлива или его паров и пожару.



> Открывая крышку заливной горловины топливного бака, следует удерживать ее за ручку, медленно поворачивая в заданном направлении.

При отвинчивании крышки может быть слышен свистящий звук выходящих паров. Полностью снимать крышку можно только после того, как свистящий звук прекратится.

При открывании крышки в жаркую погоду под воздействием высокого избыточного давления внутри бака может произойти выброс топлива,

что может привести к получению травм.

> В процессе заправки не следует возвращаться в салон автомобиля, касаться других людей или предметов, накапливающих статическое электричество. (Такие действия могут привести к повторному накоплению электростатического заряда).

> Не разрешать посторонним лицам и персоналу заправочной станции без средств защиты от статического электричества приближаться к заливной горловине топливного бака.



> Закрывая заливную горловину топливного бака после заправки, поворачивать крышку в правую сторону до звука щелчка, подтверждающего полное закрытие.

> Использовать только стандартные крышки Great Wall Motors, предусмотренные специально для данной модели автомобиля. Использование любых других крышек для заливной горловины топливного бака категорически запрещено.

- Не вдыхать пары топлива в процессе заправки.

Топливо содержит компоненты, опасные для организма человека, поэтому обращаться с топливом необходимо осторожно.

■ Меры предосторожности во время движения.

Управляя автомобилем во время движения, необходимо строго соблюдать приведенные ниже инструкции. Любое нарушение этих инструкций может стать причиной серьезных происшествий, которые могут привести к получению тяжелых травм и даже гибели людей.



- Не выключать двигатель во время движения.

Если в процессе движения возникает аварийная ситуация, при которой необходимо выключить двигатель, переводить ключ в замке зажигания только в положение ACC (I).

При выключенном двигателе усилители тормозных механизмов и рулевого привода не функционируют должным образом. Снижение эффективности торможения и затрудненное управление автомобилем могут стать причиной различных происшествий.

При переводе ключа в замке зажигания в положение LOCK (0) во время движения может произойти потеря зажигания в двигателе или блокирование колеса рулевого управления, что в любом случае

связано с высоким риском возникновения серьезных происшествий.



- Не регулировать положение колеса рулевого управления, зеркал заднего обзора и кресла водителя во время движения автомобиля.

Такие действия отвлекают от управления автомобилем. Кроме того, может произойти резкое смещение кресла, что может повлечь самые серьезные последствия.

- Не водить автомобиль со сложенными зеркалами заднего обзора.

Без зеркал заднего обзора водителю будет трудно быстро оценивать обстановку позади автомобиля. Такая ситуация также чревата серьезными происшествиями.



- Не вести автомобиль с постоянно нажатой педалью тормоза или затянутым рычагом стояночного тормоза.

В такой ситуации происходит ускоренный абразивный износ накладок тормозных колодок и перегрев тормозных механизмов, в результате чего эффективность торможения снижается со всеми вытекающими последствиями.



При движении на спуске необходимо дополнительно применять торможение двигателем.

В результате частого нажатия на педаль тормоза в процессе движения под уклон тормозные механизмы быстро перегреваются, что может привести к резкому снижению эффективности торможения и серьезным происшествиям.

- Во время движения двигатель автомобиля должен постоянно работать.

> При выключенном двигателе усилители тормозных механизмов и рулевого привода не функционируют должным образом. Снижение эффективности торможения и затрудненное управление автомобилем могут стать причиной различных происшествий.

> Категорически запрещено выключать двигатель и пускать автомобиль накатом при движении на спуске. Такой режим движения связан с высоким риском возникновения серьезных происшествий с тяжелыми последствиями.



- Не держать колесо рулевого управления продолжительное время в повернутом до отказа положении.

> Система рулевого привода с гидравлическим усилителем.

Если слишком долго удерживать колесо рулевого управления в повернутом до отказа положении, можно повредить насос усилителя рулевого управления. При резком повороте колеса рулевого управления на большой угол происходит резкий скачок давления в насосе гидравлического усилителя, что может привести к разрыву манжеты и разрушению механизма насоса. В результате этого система усилителя рулевого управления выходит из строя, управление автомобилем значительно затрудняется, что резко повышает риск возникновения

дорожно-транспортных происшествий. Другая опасность заключается в том, что когда передние колеса повернуты на предельный угол, конец главной оси может задевать рулевую тягу. По этому причине при повороте колеса рулевого управления на полный угол часто слышен скрежет.

Если колесо рулевого управления в процессе выполнения маневра оказалось повернуто до отказа, рекомендуется слегка отпустить его для разгрузки механизма гидравлического усилителя от чрезмерного давления.



- В процессе движения не следует пользоваться сотовыми или мобильными телефонами, не подключенными к соответствующей системе автомобиля.

Такие действия во время движения запрещены правилами дорожного движения в большинстве стран.

При вызове по телефону водитель сосредоточивается на содержании разговора и отвлекается от управления автомобилем, что часто приводит к происшествиям.

Если водителю необходимо воспользоваться мобильным телефоном, не подключенным к автомобильной системе, он должен предварительно остановить автомобиль в разрешенном безопасном месте.



- Следует особенно осторожно вести автомобиль по дороге с неровной поверхностью.

При движении в следующих условиях необходимо снизить скорость и вести

автомобиль предельно осторожно во избежание повреждения бампера и ходовой части:

- 1). При переезде порогов, например, при въезде на стоянку.
- 2). При движении по крутому подъему или спуску (например, в многоэтажных гаражах), на крутых поворотах и т.п.
- 3). При движении по участку дороги с "лежащими полицейскими", либо при постановке автомобиля на стоянку у бордюрного ограждения.
- 4). При движении по ухабистой дороге, "гребенке", дороге с рытвинами и т.п.
- 5). При движении по участку дороги в выемке.
- 6). При переезде с горизонтального участка на наклонный участок дороги.



- Следует особенно осторожно вести автомобиль по мокрой, заснеженной, покрытой льдом и вообще по любой скользкой дороге.

В результате резкого торможения, разгона и маневрирования на скользкой поверхности сцепление шин с дорожным покрытием может быть нарушено, в результате чего водитель может потерять управление автомобилем со всеми вытекающими последствиями.

При переключении на повышенную или пониженную передачу частота вращения двигателя может резко изменяться, что может вызвать боковой занос автомобиля и привести к серьезным происшествиям.

В холодную погоду необходимо снижать скорость движения при

переезде мостов, затененных участков или других мест, в которых быстро образуется наледь.



- Осторожно переезжать через заводненные участки дороги.

При движении по заводненной дороге присутствует высокий риск потери зажигания в двигателе, короткого замыкания в электрических цепях, попадания воды в компоненты электрооборудования, что может привести к серьезным повреждениям и авариям. В случае если в результате небрежного управления автомобилем при движении по заводненной дороге заглох двигатель, необходимо обратиться на уполномоченную станцию технического обслуживания Great Wall Motors для устранения отказа и выполнения следующих проверок:

1. Проверка эффективности торможения.

2. Проверка качества и количества моторного масла, трансмиссионного масла в коробке переключения передач и дифференциале (если в жидкости наблюдается белая эмульсия, значит, в нее попала вода, и жидкость подлежит замене).

3. Смазка вала трансмиссии, подшипников, соединений и других предусмотренных точек.



- Если автомобиль застрял.

Если автомобиль застрял в снегу, грязи, песке, необходимо действовать следующим образом:

- 1). Выключить двигатель и затянуть рычаг стояночного тормоза.

2). Расчистить пространство вокруг колес автомобиля от грязи, снега или песка.

3). Подложить деревянные колодки, камни или другие подходящие предметы, чтобы улучшить сцепление шин и увеличить тяговое усилие.

4). Запустить двигатель.

5). Плавно нажимая на педаль газа, аккуратно вывести автомобиль из ямы, в которой он застрял.

* ПРЕДУПРЕЖДЕНИЕ: При попытках высвободить застрявший автомобиль, "раскачивая" его вперед и назад, необходимо предварительно убедиться в отсутствии людей и препятствий вокруг автомобиля. При подталкивании автомобиля необходимо быть особенно осторожным, так как застрявший автомобиль при попытках вывести его из ямы не только перемещается вперед, но и откатывается назад.

* ВНИМАНИЕ: Во избежание повреждения коробки переключения передач и других частей при выталкивании автомобиля необходимо выполнять следующие инструкции:

- Не нажимать на педаль газа при переводе рычага переключения передач и перед включением любой передачи переднего или заднего хода.

- Если автомобиль не удастся вывести после нескольких попыток, необходимо использовать другие методы, например, буксирование тягачом.



- После мойки автомобиля или пересечения водной преграды необходимо слегка нажать на педаль тормоза для проверки эффективности торможения.

При попадании воды на поверхность накладок тормозных колодок эффективность торможения снижается, что может стать причиной серьезных происшествий.

При снижении эффективности тормозных механизмов необходимо особенно внимательно следить за окружающей обстановкой и вести автомобиль предельно осторожно. Слегка нажимать на педаль тормоза и отпускать ее для нагрева и ускорения просушки тормозного механизма до тех пор, пока не появится ощущение восстановления нормальной эффективности торможения.



- Во время движения все пассажиры должны быть пристегнуты ремнями безопасности. Нельзя вставать с сидений и перемещаться по салону автомобиля.

Не пристегнутый ремнями пассажир может сильно удариться головой или телом и получить серьезные травмы при резком торможении.



- Не высовывать руки и голову в открытые окна и потолочный люк во время движения.

При резком торможении высунувшийся из окна или люка пассажир может сильно удариться о раму окна, получить тяжелые травмы и даже погибнуть.

Не садиться под открытым потолочным люком во избежание прижатия крышей автомобиля или выбрасывания наружу в аварийной ситуации, что может привести к получению тяжелых травм или даже гибели.



- Прежде чем закрыть окно или потолочный люк, необходимо убедиться, что никто из пассажиров не высовывается из окна или люка.

• Пассажиры могут получить тяжелые травмы в результате зажатия головы, рук или других частей тела при закрывании окна или люка.

- Вещевой ящик во время движения должен быть плотно закрыт.

При резком разгоне вещи могут быть выброшены из ящика, что может привести к происшествиям.



- Во время движения на приборной панели не должно находиться никаких предметов.

Посторонние предметы могут создавать помехи обзору водителя. Кроме того, они могут срываться с панели при резком разгоне или торможении, в результате чего водитель может потерять управление автомобилем, а пассажиры – получить травмы.

■ Действия при возникновении нештатной ситуации в процессе движения.

Если во время движения возникает неисправность или непредвиденная ситуация, необходимо следовать приведенным ниже инструкциям.

Это поможет избежать серьезных происшествий с тяжелыми последствиями.



• Если загорается или начинает мигать любой аварийный индикатор, необходимо немедленно остановить автомобиль в безопасном месте.

Если загорается аварийный индикатор, продолжение движения связано с риском возникновения серьезных происшествий или повреждений двигателя и других систем. Далее следует принять меры, исходя из назначения и режима работы аварийного индикатора. Подробная информация по этому поводу приведена в разделе "Аварийные индикаторы и предупреждающие сигналы" (ниже по тексту руководства).



• Если загорается аварийный индикатор отказа в тормозной системе, необходимо немедленно прекратить движение.

Если загорелся аварийный индикатор, необходимо остановить автомобиль в безопасном месте и связаться с уполномоченной станцией технического обслуживания Great Wall Motors.

Если при работающем двигателе и отпущенном стояночном тормозе одновременно загораются аварийные индикаторы тормозной системы и антиблокировочной системы, это означает наличие неисправностей не только в антиблокировочной, но и в ходовой тормозной системе. В такой ситуации необходимо немедленно обратиться на уполномоченную станцию технического обслуживания Great Wall Motors.

• Если заглох двигатель, необходимо действовать спокойно.

При выключении двигателя также выключаются усилитель тормозного механизма и гидравлический усилитель рулевого привода, в результате чего снижается эффективность торможения и значительно затрудняется вращение колеса рулевого управления. При этом не происходит полного отказа тормозной системы, просто при нажатии педали тормоза требуется существенно большее усилие. При остановке двигателя следует остановить автомобиль у обочины в безопасном месте.



• При разрыве или проколе шины во время движения водитель должен действовать хладнокровно.

Прочно удерживая колесо рулевого управления, плавно нажимать на педаль тормоза для замедления и остановки автомобиля. Не допускать резкого торможения или маневрирования, в результате чего можно потерять управление автомобилем.

Ниже перечислены основные признаки разрыва или прокола шины:

- 1). Трудно удерживать колесо рулевого управления в устойчивом положении.
- 2). Возникает тряска при движении автомобиля.
- 3). Кузов автомобиля наклоняется в одну сторону.

При разрыве шины необходимо немедленно прекратить движение.

Продолжение движения в такой ситуации связано с высоким риском возникновения дорожно-транспортных происшествий. Кроме того, это чревато серьезными повреждениями шин, колес, а также частей подвески и кузова. Необходимо немедленно установить запасное колесо взамен колеса с поврежденной шиной. Подробная информация по этому поводу

приведена в разделе "Порядок действий при разрыве шины" ниже по тексту руководства.

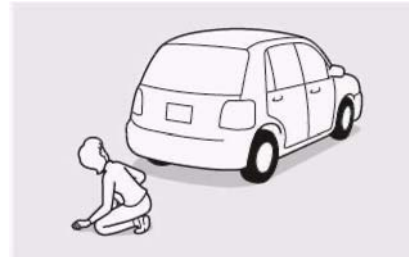

- После сильного удара по нижней части кузова, шине или колесу необходимо остановить автомобиль в безопасном месте для проверки.

Осмотреть автомобиль и поверхность под ним на предмет обнаружения признаков утечки топлива и технических жидкостей, а также деформации или повреждений частей подвески, приводной системы, шин или колес. Продолжение движения в случае возникновения повреждений или неисправностей может повлечь серьезные происшествия.

При обнаружении утечки или повреждений не следует пытаться устранить их самостоятельно. В этом

случае рекомендуется обратиться на уполномоченную станцию технического обслуживания Great Wall Motors.



- При превышении предела износа накладок тормозных колодок дискового тормозного механизма индикатор износа касается поверхности диска. При этом раздается резкий звук, предупреждающий водителя о необходимости замены накладок.

Скрежет или другой звук от трения в процессе движения является признаком предельного износа накладок тормозных колодок. При появлении таких звуков следует отвести автомобиль на ближайшую уполномоченную станцию технического обслуживания Great Wall Motors для проверки и замены накладок.

Продолжение вождения автомобиля после появления предупреждающих звуков приводит к значительному истиранию тормозных дисков и повреждению тормозных механизмов, в результате чего существенно снижается эффективность торможения со всеми вытекающими последствиями.

* **ВНИМАНИЕ:** Вождение автомобиля с изношенными накладками тормозных колодок приводит к повреждению тормозных дисков, замена которых связана с большими расходами. Кроме того, для поддержания прежней тормозной дистанции придется значительно интенсивнее нажимать на педаль тормоза.

* **ПРЕДУПРЕЖДЕНИЕ:** Эффективность торможения автомобиля с изношенными накладками тормозных колодок значительно снижается. Вождение автомобиля в таком состоянии связано с высоким риском серьезных происшествий. Поэтому рекомендуется регулярно проверять остаточную толщину накладок.

■ **Остановка и автомобиля и постановка его на стоянку.**

При остановке автомобиля и постановке его на стоянку необходимо соблюдать перечисленные ниже правила.

Нарушение этих правил может стать причиной тяжелых травм и даже гибели людей.

- Перед выходом автомобиля необходимо затянуть рычаг стояночного тормоза и выключить двигатель.

Во избежание угона автомобиля заблокировать замки всех дверей.

Во избежание хищения вещей из салона не следует оставлять в автомобиле ценные вещи.

Высадить всех пассажиров из автомобиля и выполнить следующие инструкции:

- > Если автомобиль оборудован автоматической коробкой переключения передач, перевести рычаг переключения в положение стояночной передачи.

- > Если автомобиль, оборудованный механической коробкой

переключения передач, остановлен на подъеме, перевести рычаг переключения в положение первой передачи.

- > Если автомобиль, оборудованный механической коробкой переключения передач, остановлен на спуске, перевести рычаг переключения в положение передачи заднего хода.

- > Затянуть рычаг стояночного тормоза, потянув его вверх на себя до отказа.

- > Выключить двигатель.

- > Плотнo закрыть и запереть все двери.

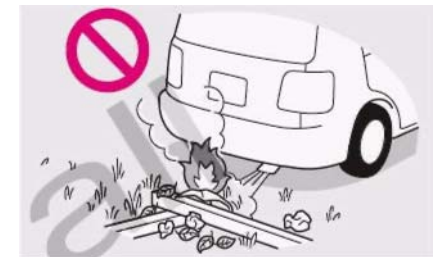

- Не останавливать автомобиль поблизости от легковоспламеняющихся предметов.

Легковоспламеняющиеся предметы позади автомобиля или рядом с выхлопной трубой могут стать причиной пожара.

Если позади автомобиля находятся деревянные предметы, необходимо выдержать расстояние до них не менее 30 см. Если расстояние до препятствия будет недостаточным, под воздействием горячих выхлопных газов может произойти выцветание лакокрасочного покрытия, деформация частей и даже пожар.

Не водить автомобиль и не останавливать его на поверхности, покрытой сухой травой или с большим количеством бумажных обрезков. Отработавшие газы двигателя нагреваются до очень высокой температуры и при контакте с легковоспламеняемыми материалами могут вызвать их возгорание.



- Не оставлять двигатель работающим в режиме холостого хода во время продолжительной стоянки.

При продолжительной работе двигателя в таком режиме может произойти перегрев и прожиг выхлопной трубы и даже возникнуть пожар.



- При постановке автомобиля на стоянку в жаркую погоду не следует оставлять внутри салона очки,

зажигалки, аэрозольные баллончики, банки с газированными напитками и т.п.

Воздух и поверхности внутри салона во время стоянки сильно нагреваются, в результате чего может произойти самовоспламенение и утечка газа в зажигалке, взрыв газа в аэрозольном баллончике или разрыв банки с напитком.

При разрыве банки с газированным напитком вытекающая жидкость может попасть в электрические системы автомобиля, вызвав короткое замыкание.

Под воздействием высокой температуры пластмассовые части очков могут расплавиться и прилипнуть к поверхности, на которой они находятся.



- Если водитель намерен отдохнуть в салоне автомобиля, он должен предварительно выключить двигатель.

Во время отдыха водитель может непреднамеренно задеть рычаг переключения передач или нажать на педаль газа. Если двигатель при этом работает, автомобиль может резко стронуться с места со всеми вытекающими последствиями. Кроме того, в результате перегрева двигателя и вспомогательных систем может произойти возгорание и пожар в автомобиле.

И, наконец, при повреждении выхлопной трубы или в условиях недостаточной вентиляции отработавшие газы, содержащие монооксид углерода, могут попасть внутрь салона, а воздействие этого газа может вызвать сильное отравление и даже гибель людей.

■ Контроль выпуска отработавших газов.

Во избежание тяжелого отравления токсичными газами необходимо соблюдать перечисленные ниже правила и рекомендации.

Нарушение этих правил может стать причиной тяжелых травм и даже гибели людей.



- Не запускать двигатель на продолжительное время в условиях недостаточно эффективной вентиляции.

В местах с плохой вентиляцией, например, в гараже, накапливаются отработавшие газы, содержащие монооксид углерода, который может вызвать сильное отравление и даже гибель людей.



- Выключать двигатель после остановки автомобиля на заснеженной дороге или в снежную погоду.

Так как вокруг выхлопной трубы образуется барьер из накопившегося снега, отработавшие газы, содержащие монооксид углерода, могут попасть вовнутрь салона, что может привести к сильному отравлению и даже гибели людей.

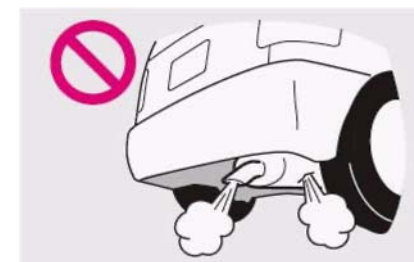

- Регулярно проверять состояние выхлопной трубы.

В случае обнаружения коррозионного растрескивания выхлопной трубы, повреждения соединительных частей или необычных звуков в системе выпуска необходимо немедленно обратиться на уполномоченную станцию технического обслуживания Great Wall Motors для проверки и ремонта автомобиля. При движении автомобиля с неисправной системой выпуска отработавшие газы, содержащие монооксид углерода, могут проникать вовнутрь салона, вызывая сильное отравление и даже гибель людей.



- Не водить автомобиль с открытой дверью багажника.

Отработавшие газы, содержащие монооксид углерода, будут попадать

через открытую дверь вовнутрь салона, что может стать причиной сильного отравления и даже гибели людей.

- Перед началом движения необходимо убедиться, что дверь в задней стенке кузова плотно и надежно закрыта.



- При ощущении запаха выхлопных газов в салоне автомобиля необходимо принять следующие меры:

> Открыть все окна, проверить дверь багажника, убедиться, что она плотно закрыта.

> Включить систему кондиционирования в режиме циркуляции с подачей наружного воздуха, установить максимальный расход воздуха на выпуске из

дефлекторов, чтобы обеспечить эффективный приток свежего воздуха в салон автомобиля.

> Как можно скорее обратиться на уполномоченную станцию технического обслуживания Great Wall Motor для выяснения и устранения причины.

Пренебрежительное отношение к этому может стать причиной сильного отравления угарным газом и даже гибели людей.

■ Вождение автомобиля с детьми в салоне.

Если во время движения в салоне автомобиля находятся дети, необходимо соблюдать перечисленные ниже правила.

Нарушение этих правил может стать причиной тяжелых травм и даже гибели людей.



- Детей следует размещать только на заднем сиденье.

Ребенок в переднем пассажирском кресле будет отвлекать внимание водителя от управления автомобилем. Случайное касание ребенком средств управления автомобилем во время движения может привести к серьезным происшествиям. Кроме того, ребенок на заднем сиденье максимально защищен в случае столкновения.

Если на заднем сиденье автомобиля находятся дети, необходимо заблокировать детские замки задних боковых дверей во избежание их случайного открывания детьми во время движения.



- Также как и взрослых пассажиров, детей необходимо пристегивать ремнями безопасности.

> Взрослые пассажиры во время движения не должны держать детей на руках, так как при резком торможении или столкновении ребенка практически невозможно удержать руками, и он может получить тяжелые травмы.

> Даже находясь на заднем сиденье, дети должны быть пристегнуты ремнями безопасности. (См. подробное описание ниже в разделе "Пристегивание ремнем безопасности").



> Если ребенок слишком маленький, и пристегнутый ремень касается его шеи или челюсти и не может надежно удерживать бедра, необходимо посадить ребенка в специальное детское кресло соответствующего размера.



- Не позволять детям играть с ремнями, предназначенными для фиксации детского кресла.

Для фиксации детского кресла используются ремни безопасности.

Если ремень безопасности используется с этой целью, его можно вытянуть на полную длину. В этом случае ремень работает только на растяжение (режим блокировки). (См. описание ниже в разделе "Крепление детского кресла").

Ребенок, играя с ремнем, может намотать его вокруг шеи, вытянув на полную длину. Так как в таком положении ремень уже не может вытягиваться, это может привести к удушью и гибели ребенка.

Если в такой ситуации невозможно отстегнуть ремень, его необходимо перерезать ножом или ножницами.



- Не позволять детям играть с замками дверей, переключателями управления стеклоподъемниками или потолочным люком.

При этом голова, шея, руки или другие части тела ребенка могут оказаться зажатыми закрывающимися стеклами и панелями, и ребенок может получить тяжелые травмы.

Не открывать двери салона во время движения, так как ребенок может выпасть из автомобиля через открытую дверь со всеми вытекающими последствиями.

Во избежание случайного открывания детьми дверей или окон следует использовать детские замки и переключатели блокировки стеклоподъемников (см. соответствующее описание ниже). Прежде чем закрыть окно или потолочный люк, необходимо убедиться, что никто из пассажиров не высовывается из окна или люка.



- Если все взрослые пассажиры выходят из автомобиля, они должны забрать с собой детей.

> Ребенок в салоне автомобиля в жаркую погоду может серьезно пострадать и даже погибнуть от солнечного удара и обезвоживания организма.

> Дети, оставшись без присмотра в салоне автомобиля, могут играть со спичками, зажигалками, прикуривателем и другими источниками огня, что может привести к возгоранию и пожару.



> Если ключ в замке зажигания находится в положении ON (II), или работает двигатель, дети, играя с переключателями управления стеклоподъемниками и потолочным люком, могут получить тяжелые травмы головы, шеи и других частей

тела в результате удара или зажатия панелями. Кроме того, случайное касание ребенком средств управления автомобилем в такой ситуации может привести к серьезным происшествиям. Поэтому, если ключ в замке зажигания находится в положении ON (II), либо работает двигатель, категорически запрещено оставлять детей внутри салона без присмотра, даже на короткое время.

Системы безопасности.

■ Инструкции касательно кресел.

Необходимо соблюдать перечисленные ниже инструкции в отношении правильного использования кресел автомобиля.

Нарушение этих правил может стать причиной тяжелых травм и даже гибели людей.



- Отрегулировать кресло таким образом, чтобы положение водителя в кресле обеспечивало удобное управление автомобилем.

Неправильное положение водителя может привести к ошибкам при выполнении операций управления со всеми вытекающими последствиями. Кроме того, неправильная регулировка кресла не позволит в

полной мере использовать защитные функции ремней и подушек безопасности, подголовников и других устройств. Подробное описание правильного положения водителя во время движения см. ниже в соответствующем разделе.



- Категорически запрещено регулировать положение кресла водителя во время движения.

В процессе регулировки может произойти неожиданное резкое смещение кресла, что может привести к потере управления автомобилем и серьезным происшествиям.

- Не размещать никакие предметы под передними креслами.

Предметы под сиденьем могут препятствовать надежной фиксации кресла в отрегулированном положении, в результате чего кресло может сместиться во время движения.



- Не откидывать спинку кресла на слишком большой угол во время движения.

Если спинка кресла сильно откинута назад, поясная секция ремня безопасности смещается с поясницы, и пассажир может выскользнуть из-под ремня вниз, что может повлечь сильные повреждения внутренних органов, тяжелые травмы и даже гибель при столкновении или сильном ударе по автомобилю с задней стороны.



- Не подкладывать никакие предметы, например, подушки, между спиной водителя и спинкой кресла.

Такие предметы влияют на положение водителя в кресле. Кроме того, при этом снижается эффективность защитных функций ремней безопасности и подголовников, в результате чего повышается риск получения и увеличивается степень тяжести травм при столкновении.



- Не снимать подголовники кресел во время движения.

Без подголовника голова водителя или пассажира не будет защищена от удара при столкновении, что может привести к получению тяжелых травм и даже гибели людей.

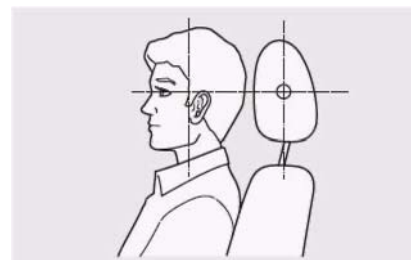

- Правильно отрегулировать положение подголовников.

Если положение подголовника отрегулировано правильно, голова пассажира опирается на подголовник по центру затылка (на уровне глаз).

*** ПРЕДУПРЕЖДЕНИЕ:**

- Неправильно выбранное положение подголовника снижает эффективность его защитной функции, что может стать причиной получения тяжелых травм при столкновении.

- Перед началом движения необходимо проверить наличие и отрегулировать положение подголовников на всех креслах.

- При использовании обогревателей сидений можно получить низкотемпературные ожоги (эритемы и волдыри) вследствие перегрева, что следует всегда иметь в виду, если автомобиль оборудован системой подогрева кресел.

- Во избежание получения низкотемпературных ожогов в результате продолжительного перегрева следует особенно осторожно применять систему подогрева для следующих категорий пассажиров:

- 1). Дети, пожилые люди, больные и инвалиды.
- 2). Люди с чувствительной кожей.
- 3). Люди в состоянии переутомления.
- 4). Люди в состоянии алкогольного опьянения или под воздействием сильнодействующих препаратов, таких как снотворное или средства от обморожения.

- Не закрывать сиденья с подогревом полотенцами, подушками или другими предметами, изготовленными из материалов с низкой теплопроводностью. Это может привести к перегреву и ожогам, а также вывести из строя систему подогрева.

- Не включать систему подогрева кресел на время сна, так как при этом можно с высокой вероятностью получить низкотемпературные ожоги в результате продолжительного перегрева.

■ Инструкции касательно детских кресел.

Необходимо соблюдать перечисленные ниже инструкции в отношении правильного использования детских кресел автомобиля.

Нарушение этих правил может стать причиной тяжелых травм и даже гибели людей.

- Маленьких детей, которых невозможно правильно пристегнуть ремнями безопасности, необходимо усаживать в специальные безопасные детские кресла. Размер кресла подбирается в соответствии с возрастом и ростом ребенка.

Конструкция специальных кресел для самых маленьких детей разработана таким образом, чтобы надежно удерживать голову и шею ребенка. Шея у грудного ребенка слабая, а голова большая относительно размера туловища. Поэтому для такого возраста разработаны специальные кресла.

Дети более старшего возраста также отличаются от взрослых формой тела. У них меньше размер бедер, поэтому для них не подходят стандартные ремни безопасности, применяемые для взрослых. Поясной ремень безопасности у таких детей не удерживается на бедрах, а смещается на живот. Вследствие этого при столкновении ремень сильно давит на живот, что приводит к получению тяжелых травм и даже гибели детей.

Ребенка всегда необходимо размещать в автомобиле в специальном детском кресле, соответствующем его возрасту.



- Если для установки детского кресла используется специальный рычаг и верхний фиксатор, соответствующие стандартной конфигурации крепления ISO FIX, для правильной и надежной установки такого кресла необходимо внимательно изучить инструкции изготовителя.

Неправильно установленное и плохо закрепленное детское кресло не будет обеспечивать необходимый уровень защиты ребенка, что может привести к получению тяжелых травм и даже гибели при столкновении.

• Критерии для выбора детского кресла.

Для установки детских кресел, соответствующих стандарту ISO FIX, а также кресел для грудных и маленьких детей, оборудованных верхним фиксатором, необходимо установить специальный рычаг.			
	Вес	Рост	Приблизительный возраст
Кресло для грудных детей	До 9 кг	До 70 см	Грудные дети до 9 месяцев
Кресло для младенцев	9-18 кг	70-100 см	9 месяцев – 4 года
Для категорий, не указанных в таблице выше:			
	Вес	Рост	Приблизительный возраст
Кресло для грудных детей	До 10 кг	До 70 см	Грудные дети до 12 месяцев
Кресло для младенцев	9-18 кг	70-100 см	9 месяцев – 4 года
Кресло для детей старшего возраста	15-32 кг	100-135 см	4 года – 10 лет



- Детское кресло необходимо надежно закрепить во время установки.

Детское кресло должно надежно установлено в правильном положении и направлении. Неправильно установленное детское кресло не может в полной мере обеспечить предусмотренные для него защитные функции, что может привести к тяжелым травмам и даже гибели людей при аварийном торможении и столкновении.

- Детские кресла безопасности устанавливаются на заднем сиденье автомобиля.

Заднее кресло является наиболее безопасным местом для размещения детей и подростков во время движения. Кроме того, заднее кресло, как правило, оборудовано специальными устройствами, предназначенными для установки детских кресел. (См. описание ниже в разделе "Крепление детского кресла").

Не рекомендуется устанавливать детское кресло непосредственно позади кресла водителя с учетом того, что водительское кресло

устанавливается в положение, удобное для водителя, поэтому за ним может оставаться мало свободного места. Поэтому оптимальное место для установки детского кресла безопасности – на заднем сиденье за передним пассажирским креслом.

- Если при установке кресла для грудных или старших детей используется специальный рычаг, необходимо убедиться в отсутствии посторонних предметов вокруг этого рычага и в том, что ремень безопасности не застревает.

Если рядом с рычагом находятся посторонние предметы или застревает ремень безопасности, кресло не будет надежно закреплено, что очень опасно во время движения.

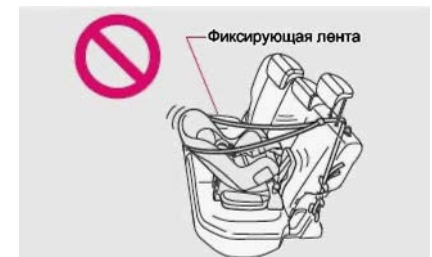

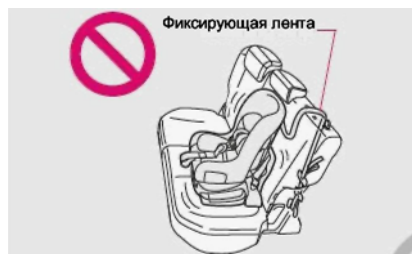

• При установке детского кресла необходимо плотно затянуть ремень безопасности, закрепив его фиксатором.

Ослабленный ремень может стать причиной получения тяжелых травм и даже гибели ребенка при столкновении.

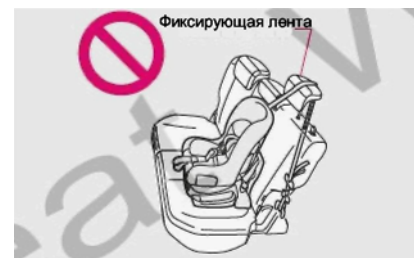
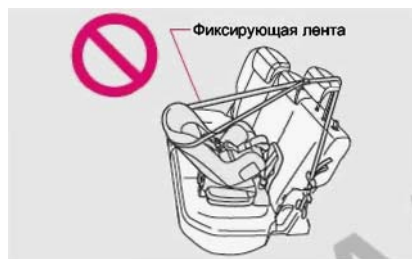

• Если детское кресло устанавливается на кресле с подголовниками, ремень безопасности, используемый для крепления, необходимо пропустить под подголовником.

Используемый для крепления ремень нельзя пропускать поверх подголовника, так как при этом детское кресло не будет надежно закреплено и не обеспечит необходимый уровень защиты в аварийной ситуации.



• Если детское кресло устанавливается на кресле с подголовниками, не следует опускать подголовник до упора после фиксации ремня безопасности, используемого для крепления детского кресла.

Ремень в этом случае будет прижат подголовником и не будет подтягиваться, в результате чего крепление кресла будет ослаблено. При столкновении плохо закрепленное детское кресло может сместиться и даже сорваться с автомобильного кресла со всеми вытекающими последствиями.



• Когда детское кресло не используется, его необходимо прочно закрепить на сиденье либо уложить в багажник.

Если кресло останется в салоне в незафиксированном положении, оно может ударить водителя или пассажиров при резком торможении.

■ **Инструкции касательно ремней безопасности.**

Необходимо соблюдать перечисленные ниже инструкции в отношении правильного использования ремней безопасности.

Несоблюдение этих правил может привести к получению тяжелых травм и даже гибели людей.



• Все пассажиры и водитель во время движения должны быть правильно пристегнуты ремнями безопасности.

Если ремень не пристегнут или надет неправильно, тело пассажира будет значительно смещаться в любую сторону при резком торможении или столкновении. Кроме того, при срабатывании подушки безопасности пассажир в результате резкого смещения вперед получит сильный удар со всеми вытекающими последствиями.

Не будучи пристегнутым ремнем безопасности, в аварийной ситуации можно даже вылететь из автомобиля наружу, получив тяжелые травмы.

Ответственность за соблюдение правил использования ремней безопасности несет водитель. Перед началом движения он должен надеть

ремень сам и лично убедиться в том, что все пассажиры в салоне также правильно пристегнуты ремнями безопасности в соответствии с приведенным ниже описанием.



• Прежде чем надеть ремень безопасности, необходимо принять правильную позу в кресле. Положение пассажира с пристегнутым ремнем безопасности описано ниже.



- Ремень не должен задевать шею и проходить под рукой пассажира.

Плечевая секция ремня безопасности должна проходить посередине плеча пассажира.

Если ремень надет неправильно, в случае столкновения могут сильно пострадать живот и другие уязвимые части тела.

- Необходимо точно отрегулировать фиксатор ремня безопасности (см. описание ниже).

Правильно надетый ремень безопасности не должен касаться шеи или проходить слишком близко от нее. Он должен быть расположен посередине плеча пассажира.



- Поясная секция ремня безопасности должна лежать как можно ниже на бедрах.

Если поясная секция ремня сползет с бедер вверх, в случае столкновения живот и другие уязвимые части тела будут подвержены значительному ударному воздействию и могут сильно пострадать.



- Одним ремнем безопасности может быть пристегнут только один человек.

Если одним ремнем безопасности пристегнуто, например, два человека, ремень не будет равномерно распределять нагрузку при столкновении. Кроме того, пристегнутые одним ремнем пассажиры в аварийной ситуации ударят друг друга.



• Как и остальные пассажиры, беременные женщины также должны пристегиваться ремнями безопасности.

> Но они также должны обратиться к наблюдающему врачу за специальными консультациями по этому поводу.

• Методы использования ремней безопасности для беременных женщин в целом аналогичны общепринятым. Однако в данном случае необходимо особенно внимательно следить за тем, чтобы поясная секция ремня была расположена как можно ниже и обязательно проходила под животом.

Плечевая секция ремня должна проходить через плечо и грудь, но не по животу.

• Если ремень будет надет неправильно, при резком торможении или столкновении живот будет сильно прижат, что может причинить тяжелые травмы как матери, так и ребенку.

• Больных также необходимо пристегивать ремнями безопасности. Но при этом необходимо дополнительно получить и соблюдать специальные рекомендации лечащего врача.



• Надетый ремень безопасности не должен быть перекручен или ослаблен. Скоба ремня должна быть прочно зафиксирована в замке.

Даже при условии, что водитель принял правильную позу в кресле, скрученный, ослабленный или не пристегнутый ремень безопасности не обеспечит необходимый уровень защиты в аварийной ситуации, что может привести к тяжелым последствиям.

- Скрученный ремень безопасности не обеспечивает равномерное и эффективное распределение ударной энергии при столкновении автомобиля, в результате чего увеличивается риск и степень тяжести последствий аварийной ситуации.

- Скрученный ремень необходимо распрямить перед надеванием.

Если деформированный ремень восстановить невозможно, следует обратиться на уполномоченную станцию технического обслуживания Great Wall Motors.



- Не ослаблять натяжение ремня безопасности, зафиксировав ремень прищепками или шпильками.

При ослаблении натяжения ремня безопасности и его фиксации в

ослабленном положении возникает зазор между телом и ремнем. В результате этого при резком торможении или столкновении грудь пассажира сильно ударяется о ремень, что связано с повышенным риском получения тяжелых травм. Кроме того, водитель может сильно удариться головой о колесо рулевого управления или получить сильный удар по лицу от раскрывшейся подушки безопасности.



- Скобу на ремне необходимо до упора вставить в корпус замка, при этом должен быть слышен характерный щелчок, подтверждающий надежную фиксацию скобы в замке.

Не допускать попадания грязи и посторонних предметов внутрь корпуса замка, так как они будут мешать надежной фиксации скобы, а

плохо закрепленный ремень безопасности связан с повышенным риском тяжелых последствий при аварии.

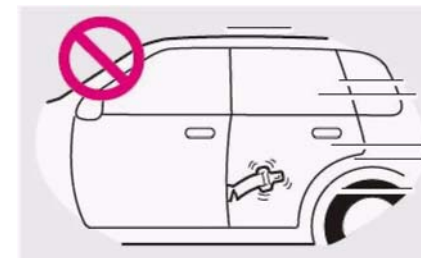

- Беречь ремни безопасности от повреждений, не пользоваться поврежденными ремнями безопасности.

Поврежденный ремень безопасности не обеспечит необходимый уровень защиты в аварийной ситуации, что может привести к тяжелым последствиям, включая гибель людей.

Следить за тем, чтобы ремни безопасности и скобы замков не были зажаты креслами или дверьми во избежание повреждения ремней.



• В случае пореза или истирания ремня, либо отказа механизма замка или натяжного устройства, ремень безопасности необходимо заменить в сборе со всеми принадлежностями. Не пользоваться ремнями безопасности с повреждениями и после сильного столкновения при аварии, даже при отсутствии заметных повреждений. Такие ремни не могут обеспечить ожидаемый уровень защиты при столкновении.

Поврежденный ремень может разорваться под воздействием ударной нагрузки при аварии. Кроме того, механизм ремней безопасности в таком состоянии также не способен функционировать нормально.

Если ремень безопасности не обеспечивает предусмотренный уровень защиты, его необходимо заменить на аналогичное новое

оригинальное изделие производства Great Wall Motors.



• Не снимать, не разбирать, не устанавливать самостоятельно и не вносить изменений в конструкцию системы ремней безопасности.

Неправильно выполненные операции могут привести к снижению защитной эффективности ремней безопасности со всеми вытекающими последствиями.

Если требуется установить, демонтировать или заменить любые части системы ремней безопасности, необходимо обратиться к квалифицированным специалистам уполномоченной станции технического обслуживания Great Wall Motors.

• Ниже приведены инструкции касательно использования ремней безопасности с механизмом предварительного натяжения. Во избежание тяжелых происшествий необходимо строго соблюдать эти инструкции, в противном случае механизм предварительного натяжения не будет обеспечивать эффективную защиту.

Правильно надеть ремень безопасности.

Отрегулировать кресло таким образом, чтобы положение водителя в кресле обеспечивало удобное управление автомобилем.

• Не снимать, не разбирать, не устанавливать самостоятельно и не вносить изменений в конструкцию системы ремней безопасности с механизмом предварительного натяжения.

При обнаружении любых отклонений от нормального функционирования системы ремней безопасности с механизмом предварительного натяжения необходимо обращаться на уполномоченную станцию технического обслуживания Great

Wall Motors для проверки и ремонта системы.



- Не использовать бензол, бензин или другие органические растворители для чистки ремней безопасности. Также не допускается использование красителей или отбеливателей.

Под воздействием этих веществ происходит деградация материала изготовления, в результате чего ремень безопасности не обеспечит необходимый уровень защиты в аварийной ситуации, что может привести к тяжелым последствиям, включая гибель людей.

Для чистки ремней следует использовать нейтральные моющие средства, растворенные в теплой воде. После влажной чистки

необходимо полностью высушить ремни перед использованием.

■ Инструкции касательно подушек безопасности.

Необходимо соблюдать перечисленные ниже инструкции в отношении правильного использования подушек безопасности.

Несоблюдение этих правил может привести к получению тяжелых травм и даже гибели людей.

Подушки безопасности представляют собой вспомогательную систему, устанавливаемую дополнительно к системе ремней безопасности. Они не заменяют ремни безопасности.

Подушки безопасности могут обеспечить необходимый уровень защиты в аварийной ситуации только при условии, что водитель или пассажир принял правильное положение в кресле, правильно надел и пристегнул ремень безопасности. В противном случае можно даже получить дополнительные травмы от сильного удара при срабатывании системы подушек безопасности. Описание

порядка использования ремней безопасности см. выше.



- Отрегулировать положение кресла, удобно расположиться в кресле, оперевшись на спинку.

Части тела, расположенные слишком близко к модулю подушки безопасности, могут сильно пострадать от сильного удара при срабатывании модуля.

- Водитель.

> Расположиться в кресле и отрегулировать его положение таким образом, чтобы было удобно управлять автомобилем. При этом следует разместиться как можно дальше от колеса рулевого управления.

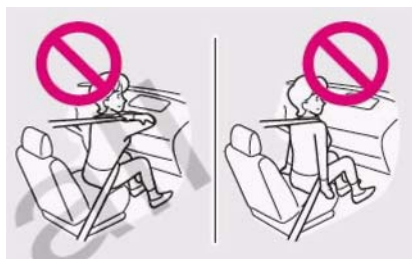

- Пассажир в переднем кресле.

Во время движения должен находиться на максимально возможном удалении от пассажирского модуля подушки безопасности и опираться на спинку кресла. Не следует сидеть на передней кромке сиденья слишком близко к приборной панели.

Подробное описание правильного положения водителя во время движения см. ниже в соответствующем разделе.



- Не ставить предметы на колени, также не должно быть никаких предметов между пассажиром и модулем подушки безопасности.

При срабатывании модуля подушки безопасности такой предмет сильно ударит пассажира по лицу, причинив тяжелые травмы.



- Не разрешать детям стоять перед приборной панелью, не брать детей на руки на переднем пассажирском кресле во время движения.

В таком положении ребенок получит сильный удар раскрывшейся подушкой безопасности при срабатывании модуля.



- Не прислоняться к двери и стойкам, не приближаться к кромке крыши салона.

В таком положении при срабатывании бокового модуля подушки безопасности можно получить сильный удар по голове. Особое внимание следует обращать на поведение детей во время движения.



• Ниже приводятся инструкции, которые необходимо соблюдать при проведении ремонта и технического обслуживания автомобиля.

Несоблюдение этих инструкций может привести к нарушению нормального функционирования системы подушек безопасности. Кроме того, в определенных условиях модули могут неожиданно раскрыться и причинить тяжелые травмы людям.

• Демонтаж, разборку, изменение конструкции и установку частей системы подушек безопасности, а также любые ремонтные операции в зоне приборной панели и вещевого ящика необходимо выполнять только по согласованию со специалистами уполномоченной станции технического обслуживания Great

Wall Motors, а лучше – при их участии.

Неправильно выполненные операции могут привести к нарушению нормального функционирования системы, а также к непредвиденной детонации модулей и раскрытию подушек.

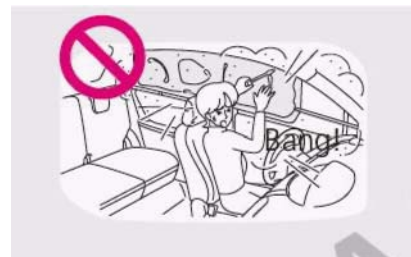

• Если требуется заменить щиток на переднем кресле и при этом демонтировать и установить модуль подушки безопасности, необходимо предварительно получить консультации у специалистов уполномоченной станции технического обслуживания Great Wall Motors. Изменение конструкции передних кресел не допускается.

• При демонтаже или монтаже передних и задних стоек кузова, а также как кромки крыши не следует

разбирать или демонтировать части, непосредственно прилегающие к модулю боковой подушки безопасности.



• Не вносить изменения в конструкцию подвески. При изменении высоты автомобиля или степени жесткости подвески резко возрастает вероятность ошибочного срабатывания модулей подушек безопасности.



- Перед выполнением любых ремонтных работ в передней части автомобиля необходимо получить соответствующие консультации специалистов уполномоченной станции технического обслуживания Great Wall Motors. При неосторожном выполнении ремонтных операций можно повредить датчики и нарушить нормальное функционирование системы подушек безопасности. Кроме того, при достаточно сильном ударном воздействии на датчик во время ремонта модуль подушки безопасности может сработать, что связано с высоким риском получения травм.



- Ниже приведены инструкции, которые необходимо соблюдать при установке в автомобиле декоративных элементов.

Несоблюдение этих инструкций может привести к нарушению нормального функционирования системы подушек безопасности. Кроме того, в определенных условиях модули могут неожиданно раскрыться и причинить тяжелые травмы людям.

- Не крепить никакие предметы, не наклеивать клейкую ленту в зоне установки модулей подушек безопасности.

Такие предметы могут помешать нормальному срабатыванию модулей, что может повлечь тяжелые последствия.



- Во время движения на приборной панели и на панели между передними креслами не должно находиться никаких предметов, например, зонтов или коробочек. В

противном случае подушка безопасности пассажира на переднем кресле не сможет нормально раскрыться. Кроме того, при срабатывании модуля такие предметы будут разлетаться по салону.



- Для передних кресел можно использовать только оригинальные покрытия, например, специальные чехлы. Покрытия нестандартных размеров, разработанные и изготовленные без учета особенностей конструкции данного автомобиля, могут помешать нормальному раскрытию подушек безопасности. Кроме того, надевая чехлы на кресла, необходимо внимательно изучить и строго выполнять инструкции изготовителя чехлов.



- Не устанавливать на передних дверях и поблизости от них различные приспособления, например, держатели для чашек. Эти предметы будут разлетаться по салону при срабатывании бокового модуля подушки безопасности.



- Не устанавливать никакие декоративные элементы, не размещать телефоны и подобные предметы в зоне раскрытия боковых подушек безопасности, т.е. на

переднем ветровом стекле, боковых окнах, передних и задних стойках, кромках крыши, ручках над дверями. При срабатывании боковых модулей подушек безопасности такие предметы будут разлетаться по салону.

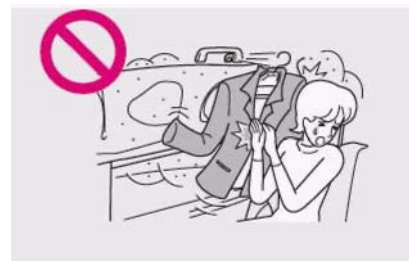

- Не цеплять вешалки для одежды, тяжелые и острые предметы на крючки для одежды и на ручки над задними дверями салона. Не вешать одежду на плечиках. При срабатывании боковых модулей подушек безопасности такие предметы будут разлетаться по салону.



- Перед установкой любых защитных ограждений или ветровых щитков на автомобиле спереди необходимо получить соответствующие консультации специалистов уполномоченной станции технического обслуживания Great Wall Motors. При неосторожном выполнении операций можно повредить датчики и нарушить нормальное функционирование системы подушек безопасности. Кроме того, при достаточно сильном ударном воздействии на датчик во время выполнения работ модуль подушки безопасности может неожиданно сработать, что связано с высоким риском получения травм.



- Не касаться никаких частей системы подушек безопасности сразу же после срабатывания модуля.

Части системы после активации нагреваются до очень высокой температуры, при контакте с ними после срабатывания модулей можно получить сильные и опасные ожоги.

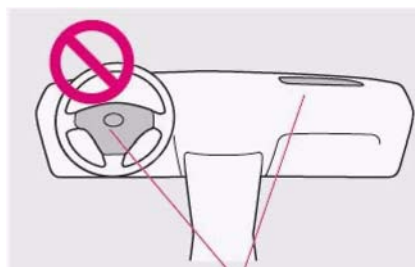

Места установки модулей подушек безопасности.



Места установки боковых модулей подушек безопасности.

- Не подвергать поверхности в местах установки модулей подушек безопасности сильному ударному воздействию.

Не стучать по панели крышки колеса рулевого управления, приборной панели, передним и задним стойкам кузова, кромке крыши и боковым щиткам передних кресел. Такие действия могут привести к нарушению нормального

функционирования системы подушек безопасности со всеми вытекающими последствиями.

■ **Примечания касательно антиблокировочной системы, оборудованной электронной системой распределения тормозного усилия.**

Ниже приведены инструкции, которые необходимо соблюдать в процессе эксплуатации автомобиля с антиблокировочной системой, оборудованной электронной системой распределения тормозного усилия.

Несоблюдение этих правил может привести к возникновению серьезных происшествий, угрожающих жизни и здоровью людей.

При управлении автомобилем не следует слишком полагаться на эффективность антиблокировочной системы и системы распределения тормозного усилия.

- Даже при активации антиблокировочной системы и системы распределения тормозного усилия устойчивость автомобиля и возможность маневрирования будут все же до некоторой степени

ограничены. Пренебрежение этим фактором может привести к серьезным происшествиям в результате небрежного вождения.

Поэтому водитель не должен воспринимать упомянутые системы, как панацею от всех бед на дороге. Их наличие не отменяет требования контролировать скорость движения, выдерживать безопасную дистанцию до других транспортных средств, вести автомобиль внимательно и осторожно.

Эффективность антиблокировочной системы и системы распределения тормозного усилия утрачивается при потере сцепления шин с поверхностью дороги, например, при образовании водяной подушки *.

* Водяная подушка – это пленка воды, которая может образоваться между шиной и поверхностью дороги в дождливую погоду, в результате чего полностью утрачивается сцепление шины с поверхностью.

- Ни антиблокировочная система, ни электронная система распределения тормозного усилия не предназначены для сокращения тормозной дистанции.

- В некоторых случаях тормозная дистанция автомобиля, оборудованного антиблокировочной системой и системой распределения тормозного усилия, может даже увеличиваться по сравнению с обычным автомобилем, например, в следующих условиях.

- > При движении по заснеженной дороге или дороге с гравийным покрытием.

- > При движении с установленными на колесах противобуксовочными цепями.

- > При переезде через пороги и уступы, например, через швы дорожного покрытия.

- > При движении по дорогам с поврежденным покрытием, например, по ухабистой дороге или "гребенке".

В этих условиях необходимо особенно внимательно контролировать скорость движения и выдерживать безопасную дистанцию до других транспортных средств.

- Не следует рассматривать систему распределения тормозного усилия в качестве устройства, способного повысить эффективность торможения. Поэтому необходимо постоянно следить за состоянием автомобиля, соблюдать правила дорожного движения и выдерживать безопасную дистанцию до других транспортных средств.

Система силовой трансмиссии.

■ Примечания касательно автомобилей, оборудованных автоматической коробкой переключения передач (АКПП).

Ниже приведены инструкции, которые необходимо соблюдать в процессе эксплуатации автомобиля, оборудованного АКПП.

Нарушение этих правил может стать причиной серьезных происшествий, тяжелых травм и даже гибели людей.



- Характерные особенности автомобилей с АКПП.
- Явление стягивания.

Если при работающем двигателе рычаг переключения передач находится в любом положении кроме Р и N, мощность двигателя

передается на ведущие колеса, и автомобиль медленно сдвигается с места, даже если водитель не нажимает на педаль газа. Это явление называется "стягиванием".

- АКПП – переключение с повышенной на пониженную передачу.

Если во время движения выжать до отказа педаль газа, коробка переключения передач автоматически включит пониженную передачу для разгона. Частота вращения двигателя при этом резко увеличится. Этот процесс называется переключением с повышенной на пониженную передачу.

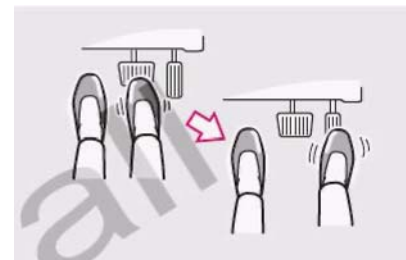

- Водитель должен четко запомнить положение педалей тормоза и газа, чтобы не перепутать педали во время движения.

> При ошибочном нажатии педали газа вместо педали тормоза автомобиль резко трогается с места, что может привести к аварии, получению тяжелых травм или даже гибели людей.



> При движении задним ходом водитель разворачивается назад, поэтому нажатие педалей несколько затрудняется. В этом положении необходимо особенно внимательно управлять педалями.

> Сразу же после начала движения рекомендуется остановить автомобиль и отрегулировать положение кресла, чтобы было удобно нажимать на педаль тормоза или газа.



- Обе педали – тормоза и газа – управляются правой ногой.

Если водитель нажимает на педаль тормоза левой ногой, его реакция при управлении торможением в аварийной ситуации замедляется, что может привести к серьезным последствиям.



- Не переводить рычаг переключения передач в положение N во время движения.

> Если рычаг переключения передач установлен в положение N, торможение двигателем невозможно, что может стать причиной серьезных происшествий.

> Кроме того, при продолжительном движении на нейтральной передаче происходит деградация гидравлической жидкости в АКПП, что приводит к отказу коробки.

- Не переводить рычаг переключения передач в положение P во время движения.

- Не переводить рычаг переключения передач в положение R во время движения вперед.



- Не нажимать на педаль газа во время стоянки автомобиля.

Если рычаг переключения передач находится в любом положении кроме P и N, автомобиль может резко стронуться с места со всеми вытекающими последствиями.

Техническое обслуживание.

■ Примечания касательно контроля и технического обслуживания.

Ниже приведены инструкции касательно контроля состояния и технического обслуживания автомобиля, которые необходимо строго соблюдать. Нарушение этих правил может стать причиной серьезных происшествий.

Подробная информация касательно контроля состояния и технического обслуживания автомобиля содержится в отдельном "Руководстве по ремонту и техническому обслуживанию".



- Перед работой в двигательном отсеке необходимо выключить двигатель. Не производить работы поблизости от источников огня.

Осторожно выполнять операции вблизи приводных ремней, вентиляторов и других подвижных частей при работающем двигателе во избежание затягивания рук, одежды и инструментов в приводные механизмы.

Даже после выключения двигателя температура жидкости в системе охлаждения в течение некоторого времени остается очень высокой. Поэтому крыльчатка охлаждения радиатора может неожиданно запуститься по сигналу датчика. Об этом необходимо всегда помнить, работая под капотом. Кроме того, не допускать разведения открытого огня и курения рядом с аккумулятором и топливными трубками. При случайном воспламенении может произойти взрыв.

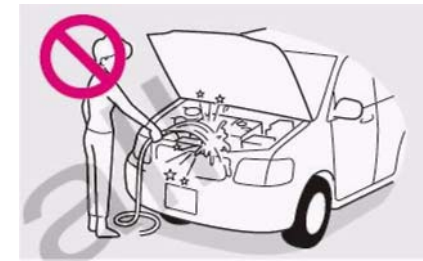

- Не допускать попадания воды в двигательный отсек.

Вода, попавшая в двигательный отсек, может вызвать короткое замыкание электрических цепей, в результате чего могут возникнуть неисправности в электрооборудовании и даже пожар.

- Не следует касаться частей двигателя, нагревающихся до высокой температуры, а также радиатора и выхлопной трубы сразу же после выключения двигателя.

При касании горячих металлических частей можно получить сильные ожоги. Также следует иметь в виду, что моторное масло и другие технические жидкости сравнительно долго сохраняют высокую

температуру после выключения двигателя.



- Не мыть салон автомобиля струей воды.

При попадании в акустическую систему и другое электрооборудование салона, а также в электрические цепи под напольным покрытием вода может вызвать короткое замыкание, что может привести к пожару.

- Во время мойки автомобиля следить за тем, чтобы вода не попадала в тормозные механизмы.

При попадании в тормозные механизмы вода может замерзнуть или вызвать коррозию частей, в результате чего части тормозной системы не смогут перемещаться в заданное положение, что не позволит

нормально управлять автомобилем во время движения.

- Не устанавливать плавкие предохранители, рассчитанные на более высокую нагрузку по току, чем предусмотрена для соответствующих цепей.

Это может привести к перегреву проводов, прожигу изоляции и т.д., постепенно повышая риск возникновения пожара в автомобиле.

- Регулярно проверять количество тормозной жидкости.

Недостаточное количество тормозной жидкости является одной из основных причин снижения эффективности торможения, что может привести к серьезным происшествиям.

- Не наливать жидкость в бачок омывателя стекол при работающем или горячем двигателе.

Жидкость для мойки стекол содержит спирт, который легко воспламеняется при попадании на горячие металлические части.

- После завершения проверки и технического обслуживания двигателя еще раз внимательно

осмотреть двигательный отсек на предмет обнаружения забытых инструментов, расходных материалов, ветоши и других посторонних предметов.

Предметы, забытые в двигательном отсеке во время технического обслуживания или мойки автомобиля, могут стать причиной отказов и повреждений частей двигателя и других систем. Более того, некоторые предметы могут загореться при повышении температуры внутри отсека в результате нагрева двигателя.

■ Инструкции касательно колес и шин.

Ниже приведены инструкции и рекомендации, имеющие отношение к колесам и шинам.

Невыполнение этих инструкций может стать причиной серьезных происшествий.

- Необходимо внимательно проверять все колеса во время ежедневного осмотра автомобиля.

- Владелец автомобиля самостоятельно несет

ответственность за проверку состояния шин и колес.

- Обязательные пункты проверки шин:

- > Давление накачки;

- > Осмотр на предмет обнаружения трещин или других механических повреждений;

- > Измерение глубины рисунка протектора;

- > Осмотр на предмет обнаружения ненормального износа (т.е. бокового истирания, неравномерного износа шин); Подробная информация касательно способов контроля состояния шин содержится в отдельном "Руководстве по ремонту и техническому обслуживанию".

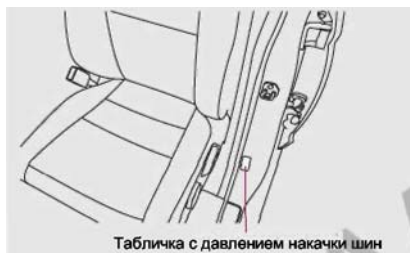

- Регулировка давления накачки шин производится на основе заданного давления (согласно спецификации).

Отрегулировать давление согласно заданным значениям, указанным на паспортной табличке, прикрепленной на двери со стороны водителя, либо в соответствии с рекомендованным давлением, указанным в спецификации (см. описание ниже в разделе "Шины").

Недостаточное давление накачки шин влияет на устойчивость автомобиля во время движения и, кроме того, приводит к боковому абразивному износу. В процессе движения с высокой скоростью возможен разрыв шины под воздействием продолжительной резонансной вибрации (явление "резонансной волны" *), что может привести к серьезным происшествиям. Поэтому во время ежедневного осмотра необходимо проверять и при необходимости регулировать давление накачки всех шин, включая шину запасного колеса.

* Явление непрерывной резонансной вибрации, возникающее при движении с высокой скоростью.



- Все колеса и шины, установленные на автомобиле, должны быть одного размера и с одинаковыми характеристиками.

Все колеса и шины должны быть одной марки, изготовлены на одном предприятии и иметь одинаковый рисунок протектора. Не устанавливать на автомобиль шины с различной степенью износа.

Если на автомобиле установлены шины с различной степенью износа, возникает разность в частоте вращения колес спереди и сзади, с правой и с левой стороны, в результате чего увеличивается нагрузка на части системы привода, такие как шестерни дифференциального механизма,

повышается температура смазки. В результате чего возникает утечка или эмульсификация масла, а при определенных условиях даже может возникнуть пожар.

- В перечисленных ниже условиях, если на автомобиле установлены шины с различной степенью износа, возникает перегрузка частей приводной системы, поэтому необходимо внимательно контролировать давление накачки шин.

- > Различное давление накачки шин четырех колес;

- > Давление накачки шин не соответствует заданному значению.

- На всех четырех колесах должны быть установлены шины с одинаковой степенью износа. Для продления срока эксплуатации шин рекомендуется периодически менять колеса местами (см. описание ниже).

- Не следует использовать для замены шины неизвестного происхождения или неизвестных изготовителей.

- Использование шин низкого качества или с различными характеристиками приводит к

ухудшению эксплуатационных показателей автомобиля, включая расход топлива, устойчивость во время движения, тормозную дистанцию и т.д. Кроме того, колеса с разными шинами вращаются с различной частотой, в результате чего датчики не способны корректно определить текущую скорость движения, что приводит к нарушению нормального функционирования следующих систем:

- > Антиблокировочной системы, оборудованной электронной системой распределения тормозного усилия;

- > Системы голосовой навигации GPS.



- Не допускать чрезмерного износа шин.

Не следует продолжать использовать шины после их истирания до метки износа (индикатора предельного износа), так как тормозная дистанция автомобиля с сильно изношенными шинами заметно увеличивается. Кроме того, автомобиль с таким шинами быстро выходит из-под контроля под воздействием водяной подушки *1, образующейся в дождливую погоду. Также высока вероятность разрыва изношенной шины. Если степень износа шины достигла допустимого предела, шину необходимо как можно скорее заменить.



*1 Водяная подушка – это пленка воды, которая может образоваться между шиной и поверхностью дороги в дождливую погоду, в результате чего полностью утрачивается сцепление шины с поверхностью.

*2 Рисунок приведен исключительно в справочных целях, поэтому изображение на рисунке может отличаться от фактического вида.

- Не использовать шины с порезами и трещинами с боковой стороны.

> При повреждении шины автомобиль утрачивает курсовую устойчивость, возникает ненормальная вибрация. Даже незначительные повреждения могут повлечь серьезные последствия, такие как разрыв шины или пробуксовка колес. Если во время движения ощущается ненормальная вибрация, необходимо как можно скорее обратиться на уполномоченную станцию технического обслуживания Great Wall Motors для проверки и, при необходимости, замены шин.

> Использование непригодных шин не только приводит к ухудшению эксплуатационных показателей

автомобиля, включая расход топлива, устойчивость на дороге, тормозную дистанцию и т.д., но и может стать причиной серьезных происшествий, а также выхода из строя других частей и систем автомобиля.

- В зимний период следует устанавливать шины того же размера и с теми же характеристиками, которые предусмотрены для обычных шин. После замены отрегулировать давление накачки шин до заданного значения.

В зимний период также следует использовать только стандартные шины. По соображениям безопасности не следует водить автомобиль с зимними шинами на слишком высокой скорости. Если на колеса установлены противобуксовочные цепи, необходимо вести автомобиль особенно осторожно, внимательно контролируя скорость движения.

- Скорость движения автомобиля с установленными противобуксовочными цепями не должна превышать 30 км/ч, либо другое значение, указанное изготовителем противобуксовочных цепей.

> При использовании противобуксовочных цепей следует избегать участков дороги с неровным покрытием, а также резких маневров и резкого торможения, при котором может произойти блокировка колес. В противном случае автомобиль может войти в занос и стать неуправляемым, что может привести к серьезным происшествиям. Кроме того, при активации антиблокировочной системы тормозная дистанция может увеличиться, что также необходимо учитывать, управляя автомобилем.



- При замене колес плотно затягивать гайки. Регулярно проверять затяжку гаек крепления колес.

> Ослабление затяжки гаек может привести к повреждению монтажных болтов колес или частей тормозных механизмов. Плохо закрепленное

колесо может сорваться во время движения со всеми вытекающими последствиями.

Замену колес предпочтительно выполнять на уполномоченной станции технического обслуживания Great Wall Motors, где для завинчивания гаек применяются динамометрические ключи, позволяющие точно отрегулировать момент затяжки.

> Не наносить смазку на гайки и болты во время установки колес. Превышение момента затяжки может привести к повреждению гайки или болта. При ослаблении затяжки колесо может сорваться во время движения, что может стать причиной серьезных происшествий.

- В случае обнаружения трещин или повреждений на болтах, гайках или вокруг монтажных отверстий на колесных дисках необходимо обратиться на уполномоченную станцию технического обслуживания Great Wall Motors для проверки и ремонта.

Если на упомянутых частях имеются трещины или повреждения, то независимо от момента затяжки

гайки неизбежно будут откручиваться, в результате чего колесо может сорваться с автомобиля во время движения.

- При пересечении порогов и уступов необходимо вести автомобиль как можно медленнее.

При движении с высокой скоростью по дороге с неровным покрытием, а также при пересечении порогов и уступов колеса и шины подвергаются сильному ударному воздействию, в результате чего они могут быть серьезно повреждены.

- Не задевать бордюрное ограждение во время движения.

Это может привести к повреждению шин или колес.

- Не касаться колесных дисков и частей тормозных механизмов сразу же после остановки автомобиля.

Металлические части колес и тормозных механизмов во время движения нагреваются до высокой температуры. При замене колеса можно получить ожог в результате неосторожного контакта с нагретыми металлическими частями.

■ Инструкции касательно аккумулятора.

Ниже приведены инструкции и рекомендации, имеющие отношение к аккумулятору.

Они помогут избежать серьезных происшествий с тяжелыми последствиями.



- При подключении внешних кабелей для зарядки аккумулятора обратить внимание на последовательность подключения и полярность контактов. (См. описание ниже в разделе "Разряженный аккумулятор").

Из аккумулятора выделяется горячий газ, который в определенных условиях может взорваться, причинив сильные ожоги и другие тяжелые травмы.

- Не приближаться к аккумулятору при работающем двигателе или в процессе зарядки.

В аккумуляторе содержится растворенная едкая и токсичная серная кислота, выброс которой возможен в определенных условиях в процессе зарядки. При попадании электролита на кожу или в глаза можно получить сильные ожоги или ослепнуть.

Если электролит попал на одежду или кожу, немедленно снять одежду, промыть пораженные участки кожи обильным количеством воды и сразу же обратиться за квалифицированной медицинской помощью.

- Не разводить огонь и не курить поблизости от аккумулятора.

Горючий газ, выделяющийся из аккумулятора, может взорваться, причинив сильные ожоги и другие тяжелые травмы.



- При замене аккумулятора правильно присоединить и прочно закрепить все зажимы, плотно затянуть все гайки.

Плохо закрепленный зажим может отсоединиться от клеммы во время движения и вызвать короткое замыкание, что может привести к пожару.

■ Инструкции касательно домкрата.

Необходимо соблюдать перечисленные ниже инструкции в отношении правильного использования домкрата.

Нарушение этих правил может стать причиной серьезных происшествий, тяжелых травм и даже гибели людей.

- Для того чтобы поднять автомобиль на домкрате, его необходимо

остановить на ровной горизонтальной поверхности и подложить колодку для упора под колесо, расположенное по диагонали относительно места установки домкрата. Затянуть рычаг стояночного тормоза, потянув его вверх на себя до отказа.



> Если автомобиль не будет надежно зафиксирован, он может сдвинуться во время подъема на домкрате, что может привести к серьезным происшествиям. Специальные стопорные устройства для фиксации колес можно приобрести на уполномоченной станции технического обслуживания Great Wall Motors. Более подробную информацию по этому поводу можно получить у специалистов станции технического обслуживания.

> Если специальные стопорные устройства отсутствуют, вместо них для фиксации колес можно использовать большие камни.



• Ни при каких обстоятельствах не забираться под днище автомобиля, поднятого на домкрате.

> Автомобиль при смещении придавит тело человека, находящегося под ним, что может привести к получению тяжелых травм и даже гибели.

> Автомобиль можно поднимать на домкрате только для замены колес и только с одной стороны за один прием. Одновременный подъем на домкратах в двух точках не допускается. Остальные ремонтные работы под днищем автомобиля можно выполнять только с

использованием специального подъемного устройства (тельфера).

• Во избежание несчастных случаев и тяжелых травм при использовании домкрата необходимо строго соблюдать приведенные ниже инструкции.

> Не поднимать автомобиль на домкрате, если в салоне находятся люди.

> При подъеме автомобиля не ставить никакие предметы на домкрат и не подкладывать ничего под домкрат.

> При использовании домкрата необходимо убедиться в точности и устойчивости выбранного для него положения (см. описание ниже).

> Поднимать кузов только на высоту, достаточную для замены колеса.

> При использовании домкрата двигатель должен быть выключен.

> Опуская автомобиль на домкрате, необходимо внимательно следить за окружающей обстановкой.

• Домкрат из комплекта инструментов автомобиля можно использовать

только по целевому назначению и только для данного автомобиля.

Не использовать домкрат для подъема других автомобилей. Подобным образом, нельзя использовать домкраты от других автомобилей. Неправильные действия при использовании домкрата могут привести к серьезным последствиям.

• После использования инструментов и домкрата из автомобильного комплекта уложить их на специально отведенные для них места.

Небрежно разбросанные инструменты могут стать причиной серьезных происшествий.

Перегрев двигателя и аварийные ситуации.

■ Порядок действий при перегреве двигателя.

В случае перегрева двигателя необходимо соблюдать приведенные ниже инструкции.

Несоблюдение этих правил может привести к получению тяжелых травм.



- Если при перегреве двигателя из-под капота двигателя выходит пар, не открывать капот до прекращения выброса пара.

В такой ситуации поверхности всех частей внутри двигательного отсека нагреты до очень высокой температуры, поэтому, неосторожно открыв капот, можно получить сильные ожоги. Даже если выброс пара не происходит, необходимо иметь в виду, что поверхности внутри двигательного отсека очень горячие, и открывать капот предельно осторожно.



- Не открывать крышку радиатора или расширительного бачка до тех пор, пока жидкость в системе охлаждения не остынет до приемлемой температуры.

Если преждевременно открыть крышку, может произойти выброс горячего пара и жидкости, в результате чего можно получить сильные ожоги.

После того как жидкость в системе охлаждения остынет, медленно и осторожно открыть крышку, предварительно накрыв ее куском ветоши или рукавом.

■ Действия в аварийной ситуации.

Необходимо строго соблюдать приведенные ниже инструкции.

Несоблюдение этих требований может стать причиной серьезных происшествий с тяжелыми последствиями.

- Не выполнять резких поворотов при буксировании автомобиля с выключенным двигателем, тормозить плавно и осторожно.

> При выключенном двигателе насос гидравлического усилителя рулевого управления и усилитель тормозного механизма не могут эффективно функционировать, что заметно затрудняет вращение колеса рулевого управления и торможение.

> Буксируемым автомобилем необходимо управлять предельно осторожно.



• Во избежание разрыва буксирного троса или крюков не выполнять во время буксирования резких маневров, таких как резкий разгон.

Буксирный трос и крюки при разрыве будут отскакивать в разные стороны и могут причинить травмы окружающим людям.



• Перед повторным запуском двигателя после любой аварии необходимо предварительно выполнить проверку на предмет обнаружения утечки топлива.

Проверить состояние поверхности под автомобилем. Следы утечки жидкости являются признаками возможного повреждения топливной системы (за исключением пятен конденсата, стекающего из системы кондиционирования, которые не являются признаками неисправности). При запуске двигателя с неисправной системой подачи топлива может возникнуть пожар со всеми вытекающими последствиями. При обнаружении любых признаков неисправности необходимо связаться с уполномоченной станцией технического обслуживания Great Wall Motors и описать обнаруженные признаки.

Прочие примечания.

Необходимо строго соблюдать приведенные ниже инструкции.

Нарушение этих правил может стать причиной тяжелых травм и даже гибели людей.

- Категорически запрещено самостоятельно вносить изменения в конструкцию автомобиля.

- > Установка любых элементов оборудования, не предусмотренных изготовителем автомобиля, считается несанкционированным внесением изменений в конструкцию.

- > Уменьшение высоты автомобиля или использование шин и других компонентов, размеры, характеристики или функции которых не соответствуют данной модели автомобиля, может стать причиной возникновения неисправностей или серьезных происшествий, связанных с получением тяжелых травм людьми.

- > Категорически запрещено самостоятельно вносить изменения в конструкцию колеса рулевого управления. В колесо рулевого управления встроен модуль подушки

безопасности. Неправильные действия могут нарушить его нормальное функциональное состояние или привести к непредвиденному срабатыванию модуля, что может повлечь тяжелые травмы или даже гибель людей.

- > В описанных ниже ситуациях необходимо обратиться на станцию технического обслуживания Great Wall Motors.

При замене шин, колес или гаек крепления колес не следует использовать части других типов или с другими характеристиками, так как это может привести к ухудшению управляемости автомобиля. Кроме того, такие действия также относятся к несанкционированному внесению изменений.

Установка или демонтаж любых частей электрооборудования или устройств радиосвязи может оказывать воздействие на другие электрические устройства и цепи, что в итоге может привести к отказу систем автомобиля, пожару и другим серьезным происшествиям.

- При использовании пепельницы, прежде чем ее закрыть, необходимо полностью затушить все окурки и спички.

Если пепельница не используется, она должна быть закрыта. Не складывать в пепельницу легковоспламеняющиеся предметы и мусор, например, обрезки бумаги.

- Держатель для чашек предназначен только для установки чашек и банок с напитками.

Другие предметы могут вылететь из держателя при аварии или резком торможении, причиняя травмы пассажирам.



- Не крепить к стеклам автомобиля предметы на вакуумных присосах.

Прозрачный колпачок присоса в определенных условиях может действовать как линза, фокусирующая солнечные лучи, в результате чего в салоне может возникнуть пожар.

- Не устанавливать на части, изготовленные из цветного стекла (отражатели, тонированные стекла и т.п.) колпаки или уплотнители из полиэтилена.

Под воздействием некоторых компонентов, которые содержит полиэтилен, стекло может обесцвечиваться.

- Когда работает обогреватель дверного зеркала заднего обзора, поверхность зеркала может существенно нагреться. Не следует касаться нагретого зеркала руками во избежание ожогов.

- Переднее ветровое стекло, оборудованное встроенным проводным устройством обогрева, достаточно сильно нагревается в нижней части и в зоне передней стойки кузова у места водителя. Не

следует касаться руками нагретой поверхности стекла.

При касании можно получить ожоги.

- При замене элементов питания на ключах с дистанционным управлением следить за тем, чтобы дети не проглотили случайно элемент питания или другие мелкие компоненты.

Это может привести к получению тяжелых травм.



- Не позволять пассажирам находиться в багажном отделении во время движения.

При резком торможении или столкновении пассажир может быть выброшен из багажного отделения и получить тяжелые травмы или даже погибнуть.



- Дверь в задней стенке кузова во время движения должна быть закрыта. Для того чтобы плотно закрыть дверь, ее необходимо прижать снаружи автомобиля.

Попытка сразу же закрыть дверь, удерживая ее за ручку, может привести к получению тяжелых травм.

- Не просовывать никакие предметы в открытый потолочный люк.

Высунутый из люка предмет может задеть предметы снаружи автомобиля, что может стать причиной серьезных происшествий.

- Перед заменой газоразрядных ламп необходимо получить соответствующие консультации специалистов уполномоченной

станции технического обслуживания Great Wall Motors.

Напряжение при электрическом разряде такой лампы достигает 20000 В, и если коснуться патрона лампы при включении соответствующего светового прибора, можно получить сильный удар электрическим током.

- Не допускать попадания напитков и других жидкостей на переключатели в салоне автомобиля.

Жидкость, попавшая в переключатели, расположенные на приборной панели, панели между креслами и дверях салона, может вызвать короткое замыкание, которое может привести к возникновению пожара. В случае пролития напитков и других жидкостей на упомянутые части автомобиля рекомендуется обращаться на уполномоченную станцию технического обслуживания Great Wall Motors.

- Не касаться глушителя при работающем двигателе или сразу же после его выключения.

Во время работы двигателя глушитель нагревается до очень высокой температуры. Поэтому при выполнении любых операций с глушителем необходимо принять меры предосторожности во избежание получения сильных ожогов.

Для заметок

2. Основные операции.

Все переключатели.67	Переключатели управления.73
Регулировка положения кресел.....69	Система кондиционирования и аудиосистема.75
Применение ремней безопасности.71	

Все переключатели.



- Запирание и открывание дверных замков.

- Использование ключа.

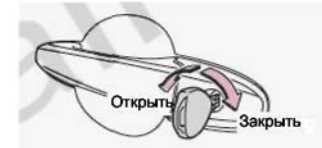

- Дистанционное управление.

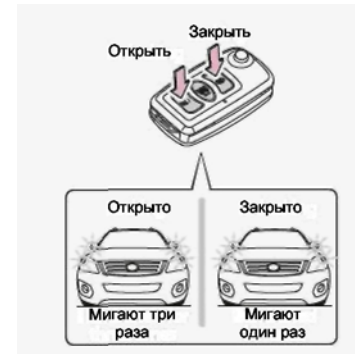

• Внутреннее оборудование салона.



Подробное описание всех переключателей.

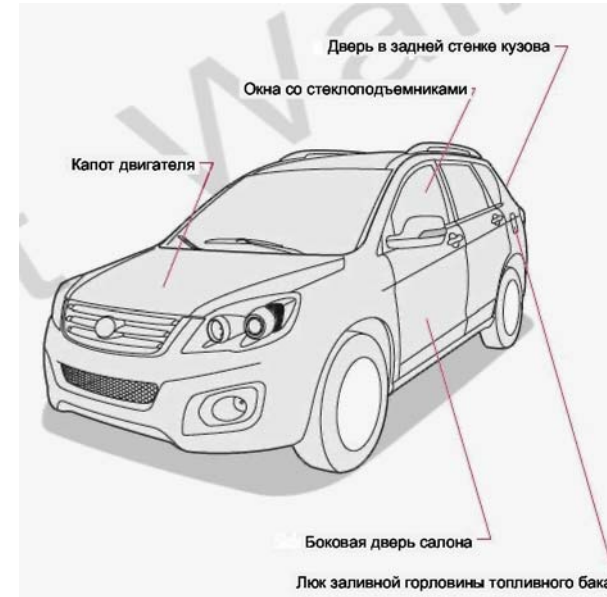

Регулировка положения кресел.



- Регулировка положения водительского кресла.

- Регулировка положения сиденья по горизонтали.



- Регулировка угла наклона спинки кресла.



- Регулировка высоты сиденья ▲.



Регулировка положения кресла.

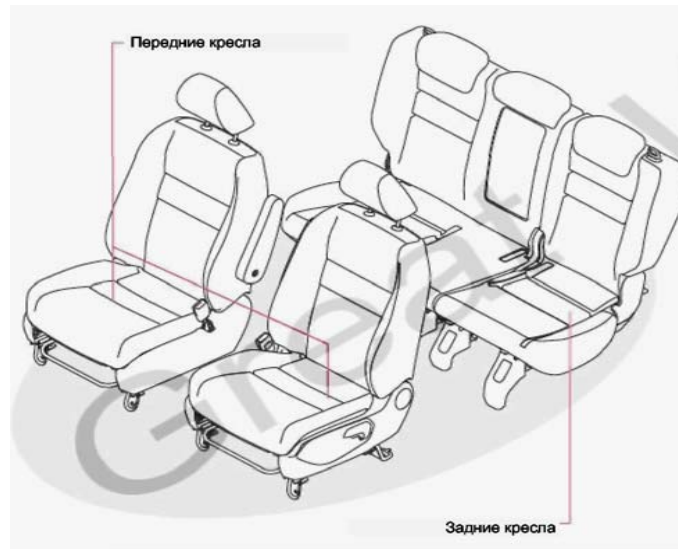

- Регулировка положения водительского кресла 2.
- Регулировка высоты подголовника.



Применение ремней безопасности.

Сесть в кресле прямо, отрегулировать ремень таким образом, чтобы его плечевая секция проходила по груди пассажира.



Плечевая секция ремня должна проходить посередине плеча пассажира и плотно прилегать к плечу.

Ремень безопасности необходимо выровнять.

Поясная секция ремня должна проходить по бедрам, а не по талии.

• Пристегивание ремня безопасности.

1. Вытянуть ремень безопасности.



2. Вставить металлическую скобу на ремне в корпус замка.



❶ Характерный щелчок подтверждает фиксацию скобы в замке.

❷ Отрегулировать ремень безопасности таким образом, чтобы его плечевая секция проходила посередине плеча.

• Отстегивание ремня безопасности.

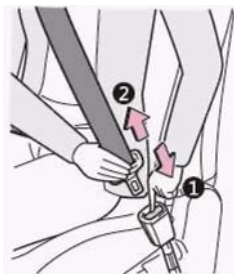

❶ Нажать кнопку на корпусе замка.

❷ Удерживать ремень за металлическую скобу до тех пор, пока он не будет полностью убран в натяжитель.

Ремень безопасности.

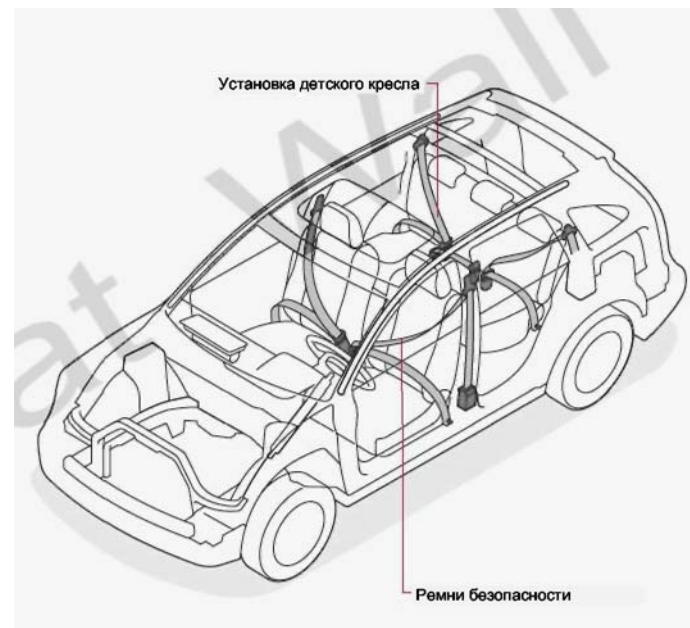

Переключатели управления.



Переключатель очистителей и омывателя переднего ветрового стекла.

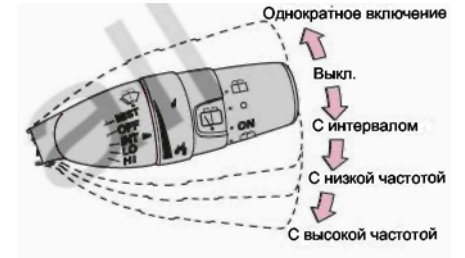

- Комбинированный переключатель световых приборов.

Освещение и подсветка (габаритные огни, лампы освещения номерного знака, подсветка приборной панели, передние фары).

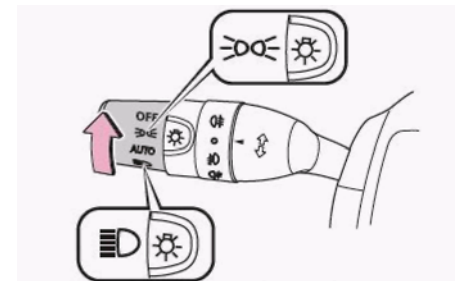

- Сигнал поворота.

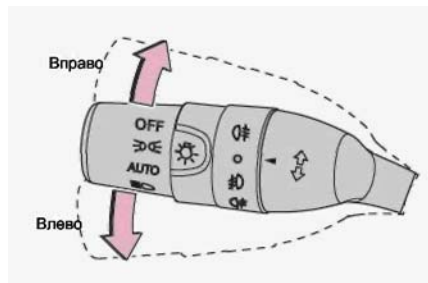

- Световой аварийный сигнал.

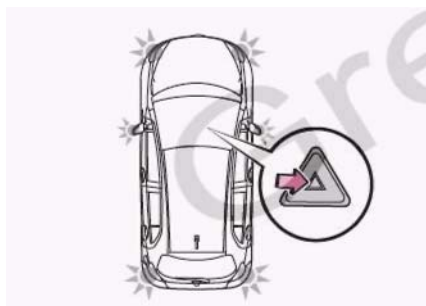

Подробное описание переключателей.



Система кондиционирования и аудиосистема.

Подробное описание переключателей.

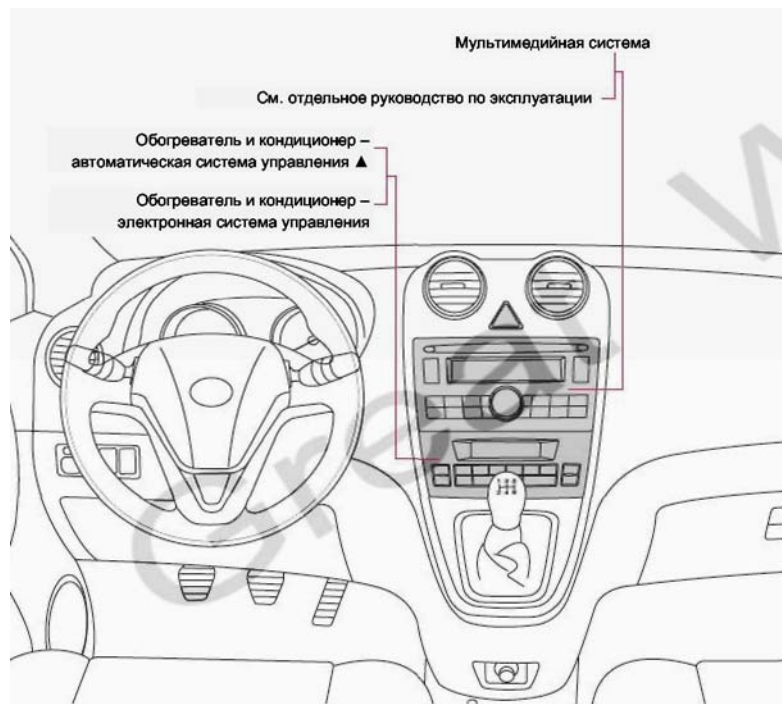

• Использование системы кондиционирования в автоматическом режиме.

1. Нажать кнопку "AUTO".

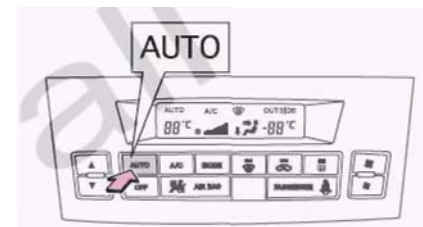

2. Установить требуемую температуру с помощью кнопки регулировки температуры. При этом на ЖК дисплее панели управления выводится установленное значение температуры и обозначение автоматического режима "AUTO".

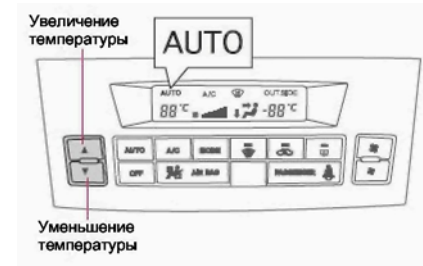

3. Системы управления автомобилем и его оборудованием.

Ключи	77	Способы запуска двигателя	120
■ Ключи от автомобиля.....	77	■ Положения ключа в замке зажигания.....	120
Двери и окна	79	■ Порядок запуска и выключения двигателя.....	121
■ Открывание и закрывание боковых дверей салона.....	79	Переключение передач	123
■ Открывание и закрывание двери в задней стенке кузова.....	81	■ Механическая коробка переключения передач.....	123
■ Открывание и закрывание окон.....	84	Вождение автомобиля, оборудованного механической	
■ Открывание и закрывание потолочного люка ▲.....	86	коробкой переключения передач	126
Крышка заливной горловины топливного бака	89	Рычаг стояночного (ручного) тормоза	127
Капот двигателя	91	■ Управление рычагом стояночного тормоза.....	127
Регулировка положения кресел	93	Указатели и индикаторы приборной панели	128
■ Правильное положение водителя в кресле.....	93	■ Указатели.....	128
■ Регулировка положения переднего кресла.....	94	■ Указатели и индикаторы.....	132
■ Порядок использования электрического устройства		■ Противоголоная система автомобиля.....	144
подогрева кресла ▲.....	97	Порядок использования переключателей	146
■ Регулировка положения заднего кресла.....	99	■ Комбинированный переключатель световых приборов.....	146
Применение ремней безопасности	103	■ Порядок использования противотуманных фар ▲.....	148
■ Правила использования ремней безопасности.....	103	■ Рычаг переключения сигналов поворота.....	149
■ Применение ремней безопасности.....	107	■ Переключатель очистителей и омывателя переднего	
Установка детского кресла безопасности	111	ветрового стекла.....	150
■ Крепление ремнем безопасности.....	111	■ Регулировка света фар ▲.....	154
■ Крепление детского кресла, изготовленного в		■ Устройства обогрева заднего ветрового стекла и зеркал	
соответствии со стандартом ISO FIX, с помощью		заднего обзора ▲.....	154
специального рычага или фиксирующей ленты.....	113	■ Выключатель аварийного сигнала.....	155
Регулирование положения колеса рулевого управления и		■ Звуковой сигнал.....	156
зеркала заднего обзора	117	■ Система автоматического регулирования скорости	
■ Регулировка положения колеса рулевого управления.....	117	движения ▲.....	156
■ Регулировка положения зеркала заднего обзора внутри		■ Использование автомобильной системы Bluetooth ▲.....	158
салона.....	117	■ Парковочный радар ▲.....	158
■ Регулировка положения наружных зеркал заднего обзора.....	118		

Ключи.

■ Ключи от автомобиля.



- Информация о ключах. Автомобиль комплектуется двумя ключами. В зависимости от модели предусмотрены следующие варианты комплектации:
 - > Вариант 1: один механический ключ и один складной ключ с пультом дистанционного управления.
 - > Вариант 2: один сплошной и один складной ключ с пультом дистанционного управления.

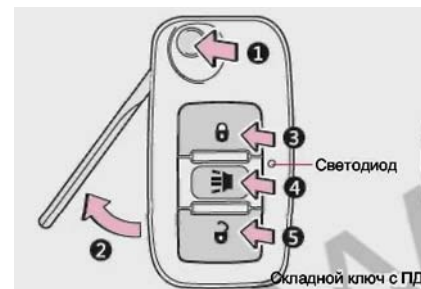

- Ключ с пультом дистанционного управления.
- Механическая часть (складной ключ).
 - ➊ Нажать кнопку блокировки на корпусе механического ключа.
 - ➋ Вынуть механический ключ.
- Пульт дистанционного управления.
 - ➌ Заблокировать замки всех дверей (включая дверь в задней стенке кузова).
 - ➍ Автоматический поиск автомобиля.
 - ➎ Открыть замки всех дверей (включая дверь в задней стенке кузова).

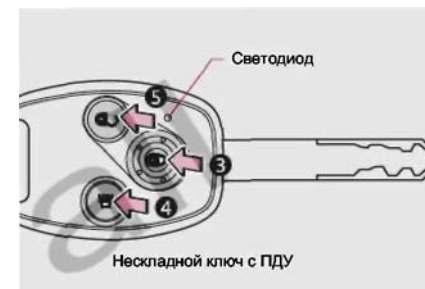

- Емкость элемента питания электронного ключа. Продолжительность использования элемента питания в нормальных условиях обычно составляет один – два года. (Даже если ключ не используется, элемент питания со временем все равно разряжается). Разряженный элемент питания является основной причиной отказа функций дистанционного управления. Замена элемента питания производится по необходимости. (См. описание ниже в разделе "Замена элемента питания ключа с пультом дистанционного управления").
* ВНИМАНИЕ:
Если напряжение элемента питания слишком низкое (ниже 2,1 В),

начинает мигать светодиодный индикатор.

- Условия, влияющие на функционирование.
- Нормальное функционирование системы дистанционного управления может быть нарушено в следующих условиях:

Если поблизости находится телевизионная вышка, радиостанция, электростанция, аэропорт или другой мощный источник излучения радиоволн;

При включении переносного радиоприемника, мобильного телефона или другого устройства радиосвязи;

При одновременном использовании нескольких пультов дистанционного управления в ограниченной зоне;

Если пульт дистанционного управления касается металлической поверхности или закрыт металлическим предметом;

Если пульт дистанционного управления находится рядом с электронным устройством, таким как персональный компьютер.

Практические рекомендации.

- Табличка с номером ключа.

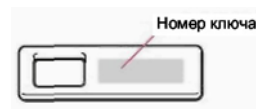

По соображениям конфиденциальности каждый ключ комплектуется отдельной табличкой с номером.

1. Табличку с номером ключа необходимо хранить в надежном месте, не в автомобиле.
2. В случае потери ключа можно заказать другой оригинальный ключ на уполномоченной станции технического обслуживания Great Wall Motors, предъявив табличку с номером потерянного ключа.

- Стандартные характеристики устройств радиосвязи ближнего радиуса действия, принятые в Китае:
 - > Режим модуляции: кодирование со сдвигом амплитуды;
 - > Частота немодулированного сигнала: 433,92 МГц;
 - > Излучаемая мощность: < 10 мВт (эффективная);
 - > Ширина занимаемой полосы частот: < 400 кГц;
 - > Предел побочного радиоизлучения: 30 МГц – 1 ГГц: < -36 дБм (эффективное);

1 ГГц – 30 ГГц: < -30 дБм (эффективное).

* ВНИМАНИЕ:

- 1). Категорически запрещено самостоятельно изменять частоту и мощность радиоизлучения (включая установку дополнительного усилителя мощности); подключать внешние антенны или устанавливать другую излучающую антенну;
- 2). Устройство во время использования не должно создавать помехи никаким зарегистрированным средствам радиосвязи. При обнаружении наведенных помех необходимо прекратить использование устройства. Возобновить использование устройства в этом случае можно только после выявления и устранения причин появления помех.
- 3). При использовании радиочастотных устройств малой мощности на их функционирование могут воздействовать помехи от других систем радиосвязи, а также электромагнитное излучение от промышленного, научного и медицинского оборудования.
- 4). Не следует пользоваться пультом дистанционного управления поблизости от самолетов и аэропортов.

Двери и окна.

■ Открывание и закрывание боковых дверей салона.

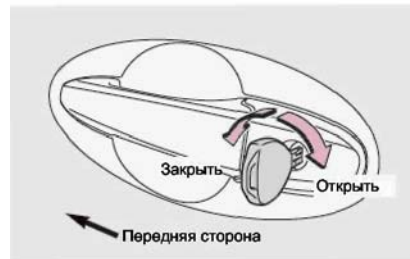

• Открывание и закрывание механическим ключом.

> Повернуть ключ в замке назад по направлению движения автомобиля для открытия дверей.

> Повернуть ключ в замке вперед по направлению движения автомобиля для закрытия дверей.

При открывании двери ключом автомобиль выдает предупреждающий сигнал. Подробная информация по этому поводу приведена в разделе "Противоугонная система автомобиля" ниже по тексту руководства).

* ВНИМАНИЕ:

• При закрывании любой двери механическим ключом замки остальных дверей также будут автоматически заперты.

• При открывании механическим ключом двери со стороны водителя отпирается замок только этой двери, замки остальных дверей остаются заблокированными.

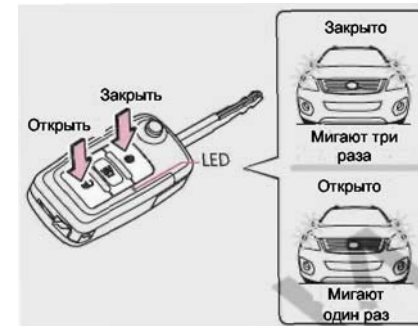

• Открывание и закрывание ключом с пультом дистанционного управления.

Открывая и запирая замки дверей с пульта дистанционного управления, нажимать на кнопки уверенно и плавно.

1. Закрывание: нажать кнопку блокировки. При блокировке всех дверных замков все сигналы поворота мигают три раза.

1). Убедиться, что все двери плотно закрыты.

2). Если при нажатии кнопки блокировки любая из дверей закрыта не плотно, операция блокировки не выполняется, и сигналы поворота не мигают.

2. Открывание: нажать кнопку отпирания замков. При открывании всех дверных замков все сигналы поворота мигают один раз.

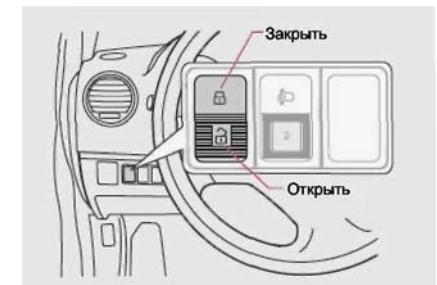

• Открывание и закрывание с помощью центрального переключателя.

> Закрывание: нажать на кнопку переключателя с верхней стороны.

> Открывание: нажать на кнопку переключателя с нижней стороны.

> С помощью центрального переключателя можно одновременно запирают и отпирают замки всех дверей с места водителя.

Практические рекомендации.

- Условия работы.

1. Ключ может быть в любом положении.

2. При слишком продолжительном нажатии на кнопку переключателя может произойти отказ. В этом случае достаточно просто отпустить кнопку и нажать ее повторно.



- Открывание двери с помощью внутренней ручки.

Запертую дверь можно открыть изнутри с помощью дверной ручки. Для этого нужно сначала потянуть и отпустить ручку, чтобы отпереть замок, а затем вновь потянуть ручку и открыть дверь.

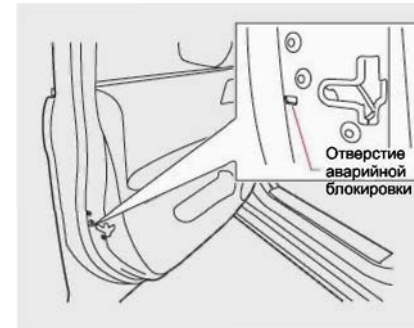

- Аварийное запираение дверей.

Вставить ключ или любой подобный предмет в отверстие для аварийного запираения и закрыть все двери.

- Практические рекомендации.

> Описанным выше способом можно запереть все двери, за исключением двери в задней стенке кузова.

> Этот способ можно использовать в том случае, если элемент питания

пульта дистанционного управления окажется полностью разряжен.

> Если замок двери со стороны водителя заблокирован, дверь в задней стенке кузова нельзя открыть снаружи.

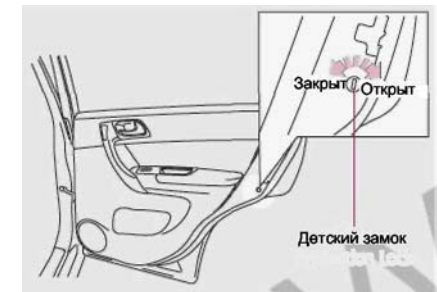

- Детский замок.

> Установить шпонку детского замка в положение блокировки и закрыть дверь.

> После активации детского замка задняя дверь не может быть открыта изнутри.

- Практические рекомендации.

- Открывание дверей после активации функции защиты от детей.

> Отпереть дверной замок и нажать на кнопку на наружной дверной ручке.

> Если необходимо открыть дверь изнутри салона, опустить стекло, нажать на кнопку на наружной ручке и открыть дверь.

*** ПРЕДУПРЕЖДЕНИЕ:**

• Перед началом движения необходимо убедиться, что все двери плотно закрыты и заперты на замок.

Незапертая дверь может неожиданно открыться во время движения со всеми вытекающими последствиями.

• Не разрешать детям играть с дверьми и замками.

1). При неосторожном закрывании можно случайно зажать дверью руки, шею, голову и другие части тела и получить тяжелые травмы.

2). Если дверь случайно откроется во время движения, ребенок может выпасть из автомобиля через открытую дверь, получить тяжелые травмы и даже погибнуть.

• Если на заднем сиденье автомобиля находятся дети, необходимо заблокировать детские

замки задних боковых дверей во избежание их случайного открывания детьми во время движения и связанных с этим происшествий.

• Функции для удобства.

• Функция напоминания о ключе, забытом в замке зажигания.

Если ключ вставлен в замок зажигания и находится в положении LOCK (0) или ACC (I), при открывании двери водителя выдается звуковой сигнал, напоминающий о необходимости вынуть ключ.

• Функция поиска автомобиля.

Автомобиль, оставленный на стоянке с запертыми дверями, можно быстро отыскать, нажав на кнопку поиска на пульте дистанционного управления. После нажатия кнопки в автомобиле включается световая и звуковая сигнализация.

• Автоматическая защитная функция.

Если двери автомобиля заперты, то после нажатия кнопки отпирания на пульте дистанционного управления все замки будут разблокированы. При этом, если ни одна из дверей не будет открыта в течение 30 секунд,

все замки будут вновь заблокированы.

• Функция автоматической блокировки.

Если водитель не запер дверные замки и начал движение, замки всех дверей будут автоматически заблокированы после разгона автомобиля до скорости 15 км/час. Для того чтобы разблокировать замки после остановки автомобиля и выключения двигателя, достаточно вынуть ключ из замка зажигания.

• Функция аварийного отпирания замков при столкновении.

Если автомобиль оборудован системой подушек безопасности, то при срабатывании модулей системы будут автоматически разблокированы замки всех дверей (включая дверь в задней стенке кузова).

■ Открывание и закрывание двери в задней стенке кузова.

• Открывание двери в задней стенке кузова.

1. Использовать соответствующие переключатели.

Если требуется открыть замок двери в задней стенке кузова, нажать на переключатель блокировки дверных замков с нижней стороны или на кнопку разблокировки на пульте дистанционного управления (см. описание выше).

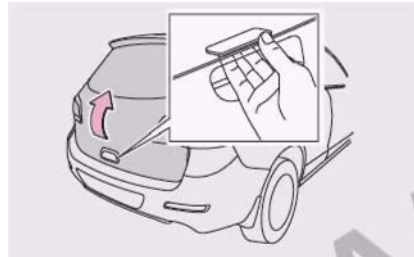

2. В течение 30 секунд после этого нажать на кнопку замка задней двери и открыть дверь, потянув ее за ручку вверх.

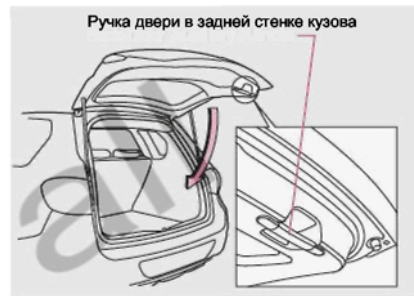

• Закрывание двери в задней стенке кузова.

1. Опустить дверь в задней стенке кузова, удерживая ее за ручку и отпустить ручку непосредственно перед закрыванием двери.

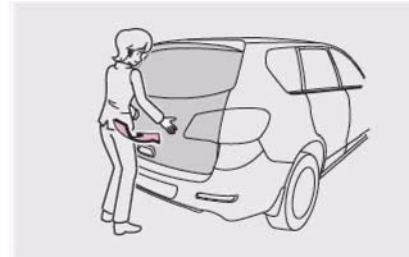

2. Слегка надавить на дверь, чтобы она плотно закрылась.



* ПРЕДУПРЕЖДЕНИЕ:

• Для того чтобы плотно закрыть дверь в задней стенке кузова, ее необходимо прижать снаружи автомобиля. Попытка сразу же закрыть дверь, удерживая ее за ручку, может привести к получению тяжелых травм. Перед закрыванием двери необходимо проверить положение вещей и запасного колеса в багажном отсеке.

• Не позволять детям играть с дверью в задней стенке кузова. Дверь при неосторожном закрывании может зажать руки, голову, шею и другие части тела, в результате чего ребенок может получить тяжелые травмы.



• Не позволять пассажирам находиться в багажном отделении. При резком торможении или

столкновении пассажир может быть выброшен из багажного отделения и получить тяжелые травмы или даже погибнуть.

- Не разрешать детям играть в багажном отделении. Дверь багажного отделения невозможно открыть изнутри. Если ребенок без присмотра не сможет самостоятельно выбраться из багажного отделения, он может серьезно пострадать и даже погибнуть от теплового удара.
- Дверь в задней стенке кузова необходимо открывать полностью. Неполностью открытая незафиксированная дверь может неожиданно опуститься и причинить травмы людям.



- Не водить автомобиль с открытой дверью в задней стенке кузова.

Отработавшие газы, содержащие монооксид углерода, будут попадать через открытую дверь вовнутрь салона, что может стать причиной сильного отравления и даже гибели людей. Перед началом движения необходимо убедиться, что дверь в задней стенке кузова плотно и надежно закрыта.

- Перед началом движения необходимо убедиться, что дверь в задней стенке кузова плотно и надежно закрыта. Неплотно закрытая дверь может внезапно открыться во время движения, что может привести к серьезным происшествиям.

*** ВНИМАНИЕ:**

- Неосторожное и неаккуратное обращение с дверями может привести к их повреждению.
- Особенно осторожно следует закрывать и открывать двери в ветреную погоду.
- Дверь в задней стенке кузова при открывании в ветреную погоду может деформироваться.
- Во избежание разряда аккумулятора не включать лампу освещения багажного отделения на

продолжительное время при выключенном двигателе.

- Не забывать ключи в багажном отделении.
- Устройство аварийного открывания двери в задней стенке кузова.

Если не удастся отпереть замок двери в задней стенке кузова с помощью электрических устройств, это можно сделать изнутри салона с помощью специального аварийного рычага.

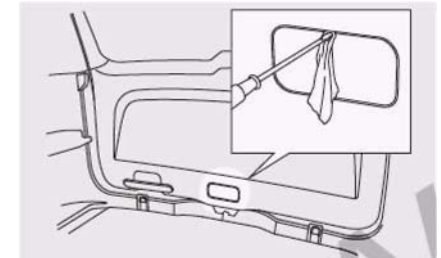

Чтобы открыть дверь в задней стенке кузова, можно сдвинуть рычаг изнутри автомобиля.

> Накрыть куском ветоши верхнюю кромку крышки в двери и снять крышку, поддев ее плоской отверткой.



> Опустить рычаг, как показано на рисунке.

* **ВНИМАНИЕ:** если дверь в задней стенке кузова невозможно открыть другим способом, значит, поврежден дверной замок или другие связанные с дверью механизмы. В этом случае необходимо обратиться на уполномоченную станцию технического обслуживания Great Wall Motor для проверки и ремонта.

■ Открывание и закрывание окон.



• Переключатель со стороны водителя.

Блок переключателей со стороны водителя обеспечивает одновременное управление стеклами всех дверей.



• Переключатель со стороны пассажира на переднем кресле.

Переключатель со стороны пассажира на переднем кресле предназначен только для регулировки положения стекла соответствующей двери.

• Регулировка положения стекла.

Для того чтобы опустить стекло, необходимо нажать на клавишу переключателя, для подъема стекла – потянуть клавишу вверх.

Если отпустить клавишу переключателя, стекло остановится в текущем положении.

- Автоматическое опускание стекла (только переключатель на двери водителя).

Если требуется полностью закрыть окно, потянуть клавишу переключателя вверх до упора и затем отпустить клавишу, после чего стекло автоматически поднимется до конца. Если во время движения стекла потребуются остановить его в промежуточном положении, достаточно прижать и сразу же отпустить клавишу переключателя.

- Автоматический подъем стекла (только переключатель на двери водителя).

Если требуется полностью открыть окно - нажать на переключатель до упора и затем отпустить клавишу, после чего стекло автоматически опустится до конца. Если во время движения стекла потребуются остановить его в промежуточном положении, достаточно приподнять и сразу же отпустить клавишу переключателя.

- Окно с функцией защиты от застревания (только со стороны водителя) ▲.

> Функция защиты от застревания.

Если стекло при подъеме сталкивается с посторонним предметом или застревает в оконной направляющей, оно будет автоматически остановлено и немного опущено.

Функция может также сработать в других условиях, при которых стекло подвергается ударному воздействию или воздействию нагрузки, как при столкновении с посторонним предметом или застревании.

- Функция отложенного выключения стеклоподъемника.

Стекло в двери водителя можно открыть или закрыть в течение 40 секунд после выключения зажигания.

- Практические рекомендации.

- Условия работы.

Стеклоподъемниками можно управлять, когда ключ в замке зажигания находится в положении ON (II).

Способ активации.

Если происходит сбой электропитания стеклоподъемников продолжительностью более 30 секунд, функция автоматического подъема и опускания стекла в двери водителя отключается. В этом случае

потребуется повторно активировать функцию. Для этого: поднять стекло в двери водителя до конца, непрерывно удерживая клавишу переключателя. Когда стекло поднимется до упора, удерживать клавишу еще в течение трех секунд, после чего отпустить переключатель. Функция автоматического открывания и закрывания окна будет восстановлена.

- Управление переключателем блокировки стеклоподъемников.

При нажатии кнопки переключателя блокировки стеклоподъемников все переключатели управления стеклоподъемниками будут заблокированы, в результате чего пассажиры не смогут самостоятельно поднимать или опускать стекла в своих дверях. Для отмены блокировки необходимо повторно нажать на кнопку переключателя, после чего она приподнимется из утопленного положения. Если в салоне автомобиля во время движения находятся дети, необходимо заблокировать переключатели управления стеклоподъемниками, чтобы дети не могли играть с ними, так как это

может привести к серьезным происшествиям.



* **ПРЕДУПРЕЖДЕНИЕ:** Во избежание получения серьезных травм необходимо соблюдать следующие правила:

1. Прежде чем поднять стекло, необходимо убедиться в отсутствии помех. Также необходимо следить за тем, чтобы никто из пассажиров не высовывал в окно голову, руки и другие части тела. Если шея, голова или руки пассажира окажутся зажаты поднимающимся стеклом, это может привести к получению тяжелых травм и даже к гибели пострадавшего.

2. Не оставлять детей в автомобиле без присмотра, не позволять им играть с переключателями управления стеклоподъемниками. Во избежание случайного открывания окон детьми, блокировать

стеклоподъемники пассажирских дверей с помощью соответствующего переключателя на двери водителя.

3. Не высовывать руки и голову в открытое окно во время движения. При резком торможении или столкновении с предметами снаружи можно получить тяжелые травмы и даже погибнуть.

4. Перед выходом из автомобиля вынуть ключ из замка зажигания.

5. Покидая автомобиль, не оставлять в салоне пассажиров, и особенно – детей. Тем более не оставлять ключ в замке зажигания. В результате неосторожного обращения с переключателями управления стеклоподъемниками части тела пассажира могут быть зажаты стеклом. В такой ситуации пассажиры, и особенно дети, часто получают тяжелые травмы.

6. Не проверять функцию защиты от застревания, просовывая пальцы или придерживая стекло рукой во время подъема.

7. В почти закрытом положении стекло находится в "мертвой зоне" функции защиты от застревания. Если в таком положении стекло сталкивается с посторонним

предметом, функция защиты от застревания не работает.

* **ВНИМАНИЕ:** не следует одновременно закрывать и открывать стекла на различных дверях (с помощью любых переключателей). Такие действия могут привести к отказу стеклоподъемников.

■ **Открывание и закрывание потолочного люка ▲.**



- Открывание люка со сдвигом.
- Частичное открывание и закрывание в ручном режиме.

Для того чтобы частично открыть или закрыть потолочный люк, необходимо прижать переключатель с задней или передней стороны соответственно и удерживать его в прижатом положении, сколько

требуется. После того как люк достигнет заданного положения, отпустить клавишу переключателя.

- Полное открывание и закрывание в автоматическом режиме.

Для того чтобы полностью открыть потолочный люк, необходимо с усилием нажать до упора на клавишу переключателя с задней стороны и затем отпустить ее. Если требуется остановить люк в промежуточном положении, нажать на клавишу повторно с любой стороны.

Для того чтобы полностью закрыть потолочный люк, необходимо с усилием нажать до упора на клавишу переключателя с передней стороны и затем отпустить ее. Если требуется остановить люк в промежуточном положении, нажать на клавишу повторно с любой стороны.



- Открывание и закрывание люка с подъемом и опусканием.

- Открывание на неполный угол и закрывание в ручном режиме.

Для того чтобы частично приподнять или опустить потолочный люк, необходимо слегка прижать переключатель с задней или передней стороны соответственно и удерживать его в прижатом положении, сколько требуется. После того как люк достигнет заданного положения, отпустить клавишу переключателя.

- Подъем на полный угол в автоматическом режиме и закрывание.

Для того чтобы полностью поднять потолочный люк, необходимо с усилием нажать до упора на клавишу переключателя с передней стороны и затем отпустить ее. Если требуется остановить люк в промежуточном положении, нажать на клавишу повторно с любой стороны.

* **ВНИМАНИЕ:** Полностью поднятый потолочный люк можно закрыть вручную.

* **ПРЕДУПРЕЖДЕНИЕ:**

1). Не высовывать руки и голову в открытый потолочный люк во время движения. При резком торможении или столкновении с предметами снаружи можно получить тяжелые травмы и даже погибнуть.

2). Прежде чем закрыть потолочный люк, необходимо убедиться, что никто из пассажиров не высовывается из люка.

3). Не садиться под открытым потолочным люком во избежание прижатия крыши автомобиля или выбрасывания наружу в аварийной ситуации, что может привести к получению тяжелых травм или даже гибели.

4). Не позволять детям играть с потолочным люком и его переключателями. При неосторожном закрывании люк может зажать руки, голову, шею и другие части тела, в результате чего ребенок может получить тяжелые травмы.

- Практические рекомендации.

- Условия работы.

Люком можно управлять, когда ключ в замке зажигания находится в

положении ON (II) или при работающем двигателе.

- Функции безопасности.

> Функция защиты от застревания.

Если потолочный люк сталкивается с препятствием в процессе автоматического закрывания, он возвращается в исходное положение. В этом случае, для того чтобы закрыть потолочный люк, необходимо устранить препятствие и вновь закрыть люк с помощью переключателя.

Когда люк находится в почти полностью закрытом положении, функция защиты от застревания не работает. Поэтому, прежде чем закрывать потолочный люк, необходимо убедиться, что никто из пассажиров не высовывает из него руки, голову, либо другие части тела или предметы.

> Автоматическое закрывание потолочного люка.

Если после того, как ключ был вынут из замка зажигания, люк остался в открытом положении, он будет автоматически закрыт через несколько секунд.

Каждый раз при разгоне автомобиля до 100 км/час потолочный люк автоматически закроется (один раз, затем его можно открыть).

> Защита от перегрева.

Если электропривод люка перегревается в результате продолжительной непрерывной работы, он может быть на некоторое время заблокирован системой защиты от перегрева.

- Отложенное выключение.

Функция отложенного выключения работает в том случае, если люк закрыт не полностью.

После перевода ключа в замке зажигания из положения ACC (I) в положение LOCK (0), потолочный люк можно открыть или закрыть в течение 30 секунд.

* ВНИМАНИЕ:

1). Не высовывать через люк из салона автомобиля никакие предметы. Столкновение с другими предметами снаружи автомобиля может привести к серьезным происшествиям.

2). При выходе из автомобиля, а также перед мойкой полностью закрыть потолочный люк. Прежде чем открыть люк, необходимо убедиться в отсутствии воды или снега, накопившихся вдоль кромок люка. Вода или снег с люка может попасть на электрооборудование внутри салона и вызвать короткое замыкание, которое, в свою очередь, может привести к отказу электрических систем автомобиля и даже к пожару.

3). В почти закрытом положении панель люка находится в "мертвой зоне" функции защиты от застревания. Блокирование функции в этой зоне предусмотрено для обеспечения плотного закрывания люка. Это необходимо учитывать во избежание получения травм пальцев и других частей тела.

4). Во избежание повреждения механизма управления люком не удерживать переключатель в нажатом положении после полного открывания или закрывания и остановки панели люка.

5). Во избежание повреждения электропривода не включать его на продолжительное время.

Крышка заливной горловины топливного бака.

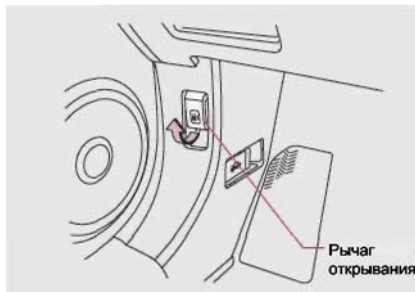

1. Чтобы открыть люк заливной горловины топливного бака, потянуть на себя рычаг, расположенный на приборной панели с нижней стороны.



2. Чтобы открыть крышку заливной горловины топливного бака, повернуть ее в левую сторону, удерживая за руку.

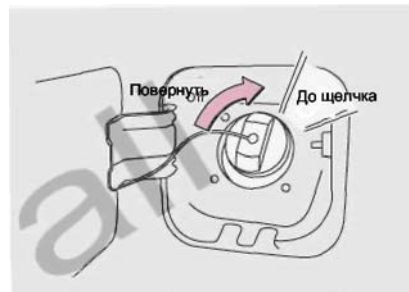

3. Чтобы закрыть крышку, повернуть ее в правую сторону, удерживая за ручку, до упора. При этом должен быть слышен характерный щелчок, подтверждающий, что крышка закрыта.

* ПРЕДУПРЕЖДЕНИЕ: Заправляя автомобиль топливом, водитель обязан строго соблюдать следующие инструкции.

1. Предварительно выключить двигатель.
2. Закрыть все двери, поднять все стекла.
3. Не курить и не разводить огонь вблизи от автомобиля.

4. Прежде чем открыть крышку заливной горловины топливного бака, коснуться кузова машины или другого металлического предмета для отвода накопившегося в теле заряда статического электричества.

При воздушном электростатическом пробое может возникнуть искрение, что может привести к воспламенению топлива или его паров и пожару.

5. Отвинчивая крышку, плотно удерживать ее за ручку и плавно поворачивать в левую сторону.

При высокой температуре давление внутри топливного бака увеличивается, в результате чего может произойти выброс топлива через открытую горловину.

Если во время отвинчивания крышки слышен свистящий звук выходящих паров топлива, не снимать крышку до тех пор, пока звук не прекратится.

6. В процессе заправки не садиться в автомобиль, не касаться других людей и предметов во избежание накопления электростатического заряда.

7. Не разрешать другим людям приближаться к открытой горловине топливного бака, не разрядив электростатический разряд.

8. Закрывая заливную горловину топливного бака после заправки, поворачивать крышку в правую сторону до звука щелчка, подтверждающего полное закрытие.

9. Использовать только оригинальные крышки заливной горловины топливного бака Great Wall Motors.

10. Кроме того, необходимо строго соблюдать все правила, предусмотренные на данной заправочной станции.

* ПРЕДУПРЕЖДЕНИЕ: Не вдыхать пары топлива в процессе заправки.

Топливо содержит компоненты, опасные для организма человека, поэтому обращаться с топливом необходимо осторожно.

* ВНИМАНИЕ: Заправлять автомобиль только рекомендованным топливом.

1. Двигатель данного автомобиля работает на неэтилированном бензине. Во избежание ошибок и связанных с этим происшествий перед заправкой необходимо уточнить тип топлива.

2. Использование низкокачественного или неправильного (альтернативного) топлива, включая керосин или спирт, приводит к ухудшению рабочих характеристик двигателя. В результате этого возникают такие явления как детонация, падение мощности и т.п. Продолжительная работа на таком топливе может привести к полному отказу двигателя, повреждению частей топливной системы и утечке топлива. С учетом всех этих факторов необходимо заправлять автомобиль только высококачественным топливом, соответствующим спецификации.

3. Во избежание коррозии лакокрасочного покрытия не допускать попадания топлива на поверхность кузова автомобиля в процессе заправки.

- Практические рекомендации.

- Положение заливной горловины топливного бака.

Люк и крышка заливной горловины топливного бака расположены сзади со стороны водителя.

- Емкость топливного бака.

Емкость бака составляет приблизительно 50 литров.

- Крышка заливной горловины топливного бака.

В случае выхода из строя механизма открывания люка или повреждения крышки топливного бака необходимо обратиться на уполномоченную станцию технического обслуживания Great Wall Motors для проверки, ремонта или замены частей.

Капот двигателя.

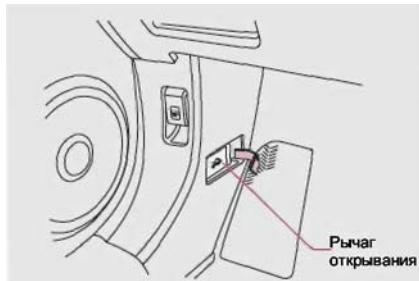

• Порядок открывания.

1. Потянуть на себя рычаг открывания капота двигателя.

Рычаг открывания капота двигателя расположен снизу на приборной панели со стороны водителя. При повороте рычага капот двигателя слегка приподнимается, образуется зазор между капотом и кромкой кузова.

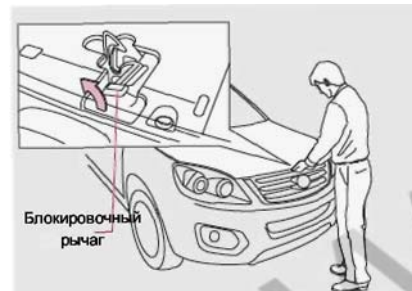

2. Сдвинуть фиксатор капота.

Просунуть руку под капот и сдвинуть фиксатор замка капота против часовой стрелки, открыть капот.

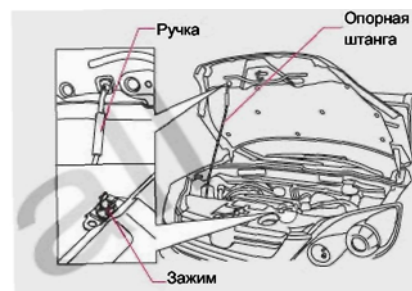

3. Установить капот на опору и зафиксировать в открытом положении.

Удерживая капот, вынуть опорную штангу из зажима, вставить конец опорной штанги в специальное отверстие в капоте, как показано на рисунке.

• Закрывание.

Чтобы закрыть капот двигателя, необходимо сначала приподнять его и вынуть опорную штангу из отверстия, уложить штангу в зажим. Опуская капот, отпустить его на высоте приблизительно 30 см от кромки кузова, чтобы он закрылся под собственным весом. Закрыв капот, необходимо убедиться, что он надежно зафиксирован замком.



* ПРЕДУПРЕЖДЕНИЕ: Перед началом движения убедиться, что капот закрыт и надежно удерживается в закрытом положении. Если капот закрыт не до конца, он может неожиданно открыться во время движения со всеми вытекающими последствиями.

* ВНИМАНИЕ:

1. Закрывая капот двигателя, во избежание деформации капота не нажимать на него с большим усилием и не наваливаться на капот телом.

2. Не утяжелять капот, устанавливая на него декоративные элементы или приспособления, не предусмотренные Great Wall Motors в качестве оригинальных частей для капота двигателя. Слишком тяжелый капот может не удержаться на штанге в открытом положении.

3. Не держаться за штангу рукой, не подвергать ее воздействию поперечной нагрузки. Под воздействием нагрузки штанга может погнуться, и капот двигателя будет невозможно закрыть или открыть.

Регулировка положения кресел.

■ Правильное положение водителя в кресле.



* ПРЕДУПРЕЖДЕНИЕ: Категорически запрещено регулировать положение кресла водителя во время движения.

1. Регулировать положение кресла водителя во время движения категорически запрещено. Во время регулировки, кресло может неожиданно резко сместиться, в результате чего водитель может потерять управление автомобилем со всеми вытекающими последствиями.

2. Не размещать никакие предметы под сиденьями передних кресел. Предметы под сиденьем могут препятствовать надежной фиксации кресла в отрегулированном положении, в результате чего кресло может сместиться во время движения.

3. Не подкладывать никакие предметы, например, подушки, между спиной водителя и спинкой кресла. При этом правильная поза водителя будет нарушена. Кроме того, при этом снижается эффективность защитных функций ремней безопасности и подголовников, в результате чего повышается риск получения и увеличивается степень тяжести травм при столкновении.

4. Не размещать никакие предметы на сиденье переднего пассажирского кресла. Во время аварийного торможения или при резком маневре незакрепленные предметы на сиденьях могут разлетаться по салону, травмируя пассажиров и повреждая оборудование. Кроме того, такие предметы могут отвлекать внимание водителя, что также может стать причиной серьезных происшествий.

5. Водитель и пассажиры должны сидеть только в креслах. Не перемещаться по салону автомобиля во время движения. При резком торможении или столкновении незафиксированный в кресле пассажир будет по инерции двигаться вперед и может сильно удариться головой и получить тяжелые травмы.

- Необходимо строго выполнять приведенные ниже инструкции. Несоблюдение этих правил приводит к снижению защитной эффективности подушек безопасности. Кроме того, в определенных условиях может произойти непредвиденное срабатывание модулей подушек безопасности, что может повлечь получение тяжелых травм и даже гибель людей.

1. Когда требуется снять и установить передние кресла для ремонта, необходимо предварительно согласовать порядок действий со специалистами уполномоченной станции технического обслуживания Great Wall Motors. Не вносить изменения в конструкцию передних кресел.

2. Не подвергать поверхности в местах установки модулей подушек безопасности сильному ударному воздействию.

* **ВНИМАНИЕ:** При регулировке кресел внимательно следить за положением пассажиров и вещей в салоне автомобиля.

1. Регулируя кресло, водитель должен учитывать положение

пассажиров и вещей в салоне автомобиля. При неосторожных действиях кресло, смещаясь, может причинить травмы пассажирам и повредить вещи в салоне автомобиля.

2. Во избежание получения травм в процессе регулирования положения кресла не просовывать руки под сиденье и не держать их поблизости от движущихся частей.

3. Во время чистки салона, или поднимая упавшие предметы, можно случайно задеть рукой направляющую или опорную раму кресла, в результате чего можно поранить руку. Поэтому необходимо действовать осторожно.

■ Регулировка положения переднего кресла.

- Регулировка положения кресла вручную.

Необходимо правильно отрегулировать положение кресла перед началом движения.



- Регулировка положения сиденья по горизонтали вперед и назад.

Потянуть регулировочный рычаг вверх, удерживая его посередине. Осторожно сдвинуть сиденье телом в нужное положение и отпустить регулировочный рычаг.



- Регулировка угла наклона спинки кресла.

Наклониться вперед и потянуть вверх рычаг регулировки угла наклона спинки кресла, затем откинуться назад и под весом тела наклонить спинку на требуемый угол, затем отпустить регулировочный рычаг.

* **ВНИМАНИЕ:** Прежде чем изменять угол наклона спинки кресла, необходимо поднять регулировочный рычаг до упора. Если поднять рычаг не полностью, механизм кресла может быть поврежден в процессе регулировки.



- Регулировка высоты сиденья водителя кресла ▲.

Чтобы поднять сиденье, необходимо потянуть регулировочный рычаг вверх.

Чтобы опустить сиденье, необходимо опустить регулировочный рычаг.

* **ПРЕДУПРЕЖДЕНИЕ:**

- Не откидывать спинку кресла на слишком большой угол.

Максимальная защитная эффективность ремней безопасности при лобовом столкновении достигается только при условии правильного положения водителя и пассажира на переднем кресле. Если водитель или пассажир откинет спинку кресла на слишком большой угол, ремень безопасности может сползть с бедер и с плеча, и энергия удара при столкновении будет воздействовать на живот и шею. Слишком большой угол наклона спинки кресла может стать причиной получения тяжелых травм и даже гибели людей при лобовом столкновении.

- После регулировки необходимо надежно зафиксировать кресло в выбранном положении.

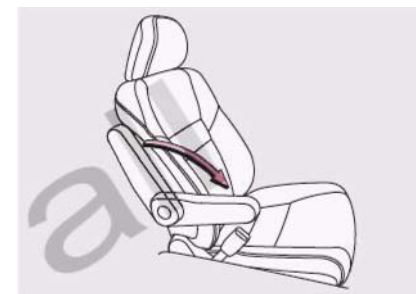

- Подлокотники кресел.

Каждое переднее кресло оборудовано подлокотниками, которые установлены с боковых сторон кресла. Для того чтобы воспользоваться подлокотником, его необходимо опустить на шарнире.

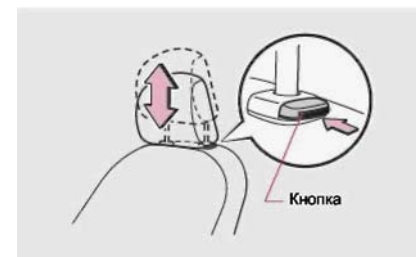

- Регулировка высоты подголовника.

> Для подъема подголовника достаточно просто потянуть его вверх.

> Для того чтобы опустить подголовник, необходимо прижать кнопку и нажать на подголовник.

> Для того чтобы снять подголовник, необходимо поднять его до упора, прижать кнопку и вынуть подголовник из монтажных отверстий.

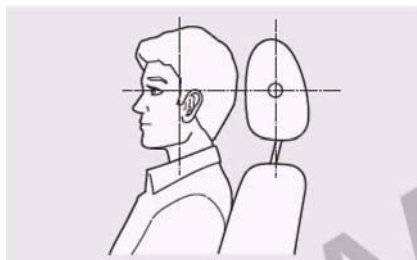

- Оптимальное положение подголовника.

Максимальная защитная эффективность подголовника обеспечивается, если он установлен на уровне глаз, и пассажир опирается на него центральной частью затылка.

* **ПРЕДУПРЕЖДЕНИЕ:** Не размещать никакие предметы на сиденье переднего пассажирского кресла.

• Не ставить багаж на сиденье переднего пассажирского кресла. Во время аварийного торможения или при резком маневре незакрепленные предметы на сиденьях могут разлетаться по салону, травмируя пассажиров и повреждая оборудование. Кроме того, такие предметы могут отвлекать внимание водителя, что также может стать причиной серьезных происшествий.

• Водитель и пассажиры должны сидеть только в креслах. Не перемещаться по салону автомобиля во время движения. При резком торможении или столкновении незафиксированный в кресле пассажир будет по инерции двигаться вперед и может сильно удариться головой и получить тяжелые травмы. Такой удар даже может привести к гибели пассажира.

• Не снимать подголовники кресел во время движения. Без подголовника шея при столкновении будет подвержена сильной нагрузке, что может повлечь получение тяжелых травм и даже гибель людей.

Отрегулировать высоту подголовника таким образом, чтобы его центр располагался на уровне глаз.

• Передние кресла оборудованы специальными подголовниками. При фиксации такого подголовника в определенном положении во время установки слышен щелчок. Подголовник должен быть надежно зафиксирован при установке, в противном случае он не будет эффективно выполнять свои защитные функции. В результате этого при столкновении пассажир может получить тяжелые травмы и даже погибнуть.

■ **Порядок использования электрического устройства подогрева кресла ▲.**

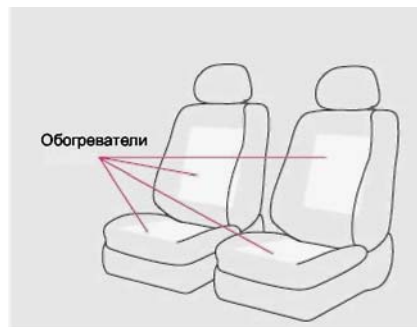

Функция подогрева предусмотрена для обоих передних кресел. Устройства подогрева кресел можно использовать, когда ключ в замке зажигания находится в положении ON (II) или при работающем двигателе.



Операции при использовании.

> Если нажать на переключатель со стороны "HI" (высокая температура), кресло будет быстро нагреваться. После нагрева кресла до заданной температуры устройство подогрева автоматически выключится. Когда кресло остынет до определенной температуры, устройство включится вновь, и так далее по циклу.

> Если нажать на переключатель со стороны "LO" (низкая температура), кресло будет нагреваться медленно. После нагрева кресла до заданной температуры устройство подогрева автоматически выключится. Когда кресло остынет до определенной температуры, устройство включится вновь, и так далее по циклу.

- Выключение электрического устройства подогрева кресла.
- > Установить переключатель в центральное положение.

*** ВНИМАНИЕ:**

- 1). Во избежание повреждения устройства подогрева не класть на сиденье кресла предметы с неравномерно распределенным весом, острыми углами, а также мелкие острые предметы, такие как иглы или гвозди.
- 2). Не использовать для чистки кресел органические растворители, такие как бензол или бензин, которые могут повредить щитки сиденья и устройство подогрева.
- 3). Во избежание разряда аккумулятора не включать устройство подогрева на продолжительное время при выключенном двигателе.
- 4). Устанавливать переключатель в положение HI следует только при крайней необходимости очень быстрого нагрева кресел. В этом положении устройство подогрева потребляет очень большую электрическую мощность, интенсивно разряжая аккумулятор.

■ Регулировка положения заднего кресла.



Угол наклона спинки разделенных задних кресел можно регулировать по отдельности. Для того чтобы изменить угол наклона спинки заднего кресла, необходимо поднять установочный рычаг с верхней стороны и сдвинуть спинку в удобное положение, затем отпустить рычаг.

* ПРЕДУПРЕЖДЕНИЕ:

Проверить надежность фиксации спинки кресла в выбранном положении.

- Прежде чем складывать задние кресла:

Остановить автомобиль на ровной поверхности в безопасном месте, затянуть рычаг стояночного тормоза.

* ПРЕДУПРЕЖДЕНИЕ:

- Складывать задние кресла следует, остановив автомобиль на ровной горизонтальной площадке и затянув стояночный тормоз. Если автомобиль оборудован автоматической коробкой переключения передач, перевести рычаг переключения передач в положение P. Если автомобиль будет

расположен на неровной или наклонной поверхности, кресла во время складывания могут резко сместиться, зажав руки и причинив тяжелые травмы.

- Не регулировать положение задних кресел в процессе движения автомобиля. Такие действия связаны с высокой опасностью при торможении или столкновении.
- Не разрешать пассажирам сидеть на сложенных креслах или в багажном отделении. В таком положении пассажир может получить тяжелые травмы и даже погибнуть при столкновении или резком торможении.
- Не разрешать детям забираться в багажное отделение. При столкновении с выступающими предметами и частями они могут получить тяжелые травмы.
- Завершив регулировку заднего кресла, слегка покачать его рукой, проверив надежность фиксации в выбранном положении. Плохо закрепленное кресло может стать причиной тяжелых последствий при аварии.

- Во время регулировки заднего кресла следить за тем, чтобы не был зажат ремень безопасности. Если ремень безопасности будет поврежден, он не сможет обеспечить эффективную защиту пассажира при аварии или резком торможении, что может привести к получению тяжелых травм и даже гибели людей.

- Складывание спинки заднего кресла.

Для увеличения объема багажного отделения можно сложить спинки задних кресел, каждую спинку отдельно. Если в кресле сидит пассажир, спинка должна быть откинута в исходное положение.

Прежде чем сложить кресло, необходимо убрать все предметы с его сиденья.

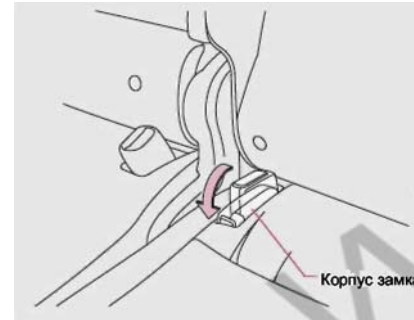

1. Убрать корпус замка ремня безопасности в подушку сиденья.



2. Опустить подголовник заднего кресла до упора.

3. Потянуть рычаг блокировки с верхней стороны спинки кресла.

4. Наклонить спинку вперед.

* **ВНИМАНИЕ:**

Не ставить тяжелые предметы и не нажимать с большим усилием на спинку сложенного кресла.

- Складывание заднего кресла полностью.

1. Сложить спинку заднего кресла, выполнив описанные выше операции с 1 по 4.

* **ВНИМАНИЕ:**

Прежде чем сдвинуть сложенное кресло вперед, необходимо убедиться в отсутствии предметов на полу перед креслом.



2. Потянуть вверх блокировочную скобу с задней стороны подушки сиденья, отделив заднюю кромку кресла от пола.



3. Вытянуть крепежную ленту из паза в спинке кресла. Затем зацепить стопорный шплинт на крепежной ленте за крюк.

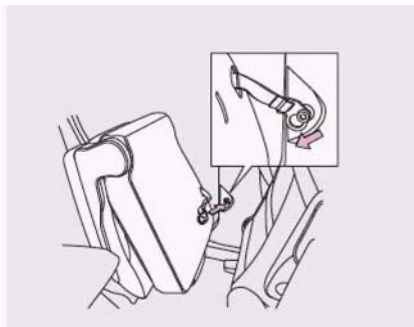

4. Опустить стопорный шплинт, чтобы его верхняя часть плотно зацепилась за крюк, проверить надежность фиксации кресла в сложенном положении.

- Возвращение кресла в исходное положение.

Для того чтобы разложить кресло из сложенного положения, необходимо выполнить описанные выше операции в обратной последовательности.

Крепежную ленту при этом необходимо убрать обратно в паз в спинке кресла.

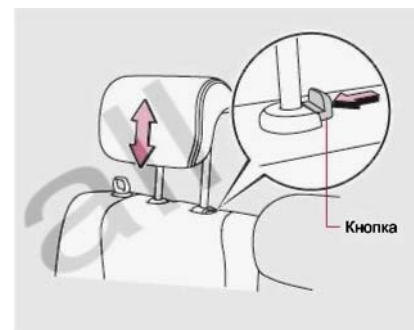

- Регулировка высоты подголовника.

> Чтобы поднять подголовник, достаточно просто потянуть его вверх до щелчка.

> Для того чтобы опустить подголовник, необходимо прижать кнопку и нажать на подголовник.

> Чтобы снять подголовник, необходимо сначала поднять его до упора. Затем прижать кнопку и вынуть подголовник из спинки кресла.

* ПРЕДУПРЕЖДЕНИЕ:

- Не ставить багаж на сиденья задних кресел. Во время аварийного торможения или при резком маневре незакрепленные предметы на сиденьях могут разлетаться по салону, травмируя пассажиров и повреждая оборудование. Кроме того, такие предметы могут отвлекать внимание водителя, что также может стать причиной серьезных происшествий.

- Во время выполнения операций с задним креслом следить за тем, чтобы не был зажат ремень безопасности. Если ремень безопасности будет поврежден, он не сможет обеспечить эффективную защиту пассажира при аварии или

резком торможении, что может привести к получению тяжелых травм и даже гибели людей.

- Водитель и пассажиры должны сидеть только в креслах. Не перемещаться по салону автомобиля во время движения. При резком торможении или столкновении незафиксированный в кресле пассажир будет по инерции двигаться вперед и может сильно удариться головой и получить тяжелые травмы. Такой удар даже может привести к гибели пассажира.

- Не снимать подголовники кресел во время движения. Без подголовника, шея при столкновении будет подвержена сильной нагрузке, что может повлечь получение тяжелых травм и даже гибель людей. Отрегулировать высоту подголовника таким образом, чтобы его центр располагался на уровне глаз.

- Задние кресла оборудованы специальными подголовниками.

При фиксации такого подголовника в определенном положении во время установки слышен щелчок. Подголовник должен быть надежно зафиксирован при установке, в противном случае он не будет эффективно выполнять свои защитные функции. В результате этого при столкновении пассажир может получить тяжелые травмы и даже погибнуть.

- Максимальная защитная эффективность подголовника обеспечивается, если он установлен на уровне глаз, и пассажир опирается на него центральной частью затылка.

* ВНИМАНИЕ:

- Во время регулировки заднего кресла необходимо следить за тем, чтобы оно не задевало пассажиров и вещи в салоне и багажном отсеке автомобиля.

- Во избежание получения травм в процессе регулирования положения кресла не просовывать руки и ноги под сиденье и держать их на достаточном удалении от механизма фиксации и движущихся частей.

- Не вставать и не садиться на сиденье кресла в процессе регулировки, так как при этом будет затруднено движение блокировочного рычага и, кроме того, спинка кресла может неожиданно резко наклониться или откинуться.

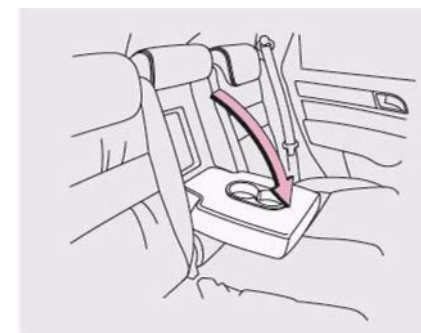

- Подлокотник задних кресел.

> Подлокотник задних кресел расположен посередине между креслами. При необходимости его можно опустить.

> В подголовник встроены держатели для чашек.

Применение ремней безопасности.

■ Правила использования ремней безопасности.



Если ремень безопасности надет неправильно, его защитная эффективность резко снижается и, соответственно, существенно повышается опасность, которой подвергается пассажир во время движения.

Перед началом движения водитель и все пассажиры должны надеть и пристегнуть ремни безопасности в соответствии с приведенными ниже инструкциями.

* **ПРЕДУПРЕЖДЕНИЕ:** Необходимо соблюдать перечисленные ниже инструкции в отношении правильного использования ремней безопасности.

• Все пассажиры во время движения должны быть пристегнуты ремнями безопасности. Если при аварийном торможении или столкновении тело пассажира не зафиксировано в кресле, он может сильно удариться о различные предметы, получить сильный удар при раскрытии подушки безопасности, либо вылететь из автомобиля, получить тяжелые травмы или даже погибнуть.

• При использовании ремней безопасности необходимо соблюдать приведенные ниже инструкции. В противном случае эффективность защитных функций ремней безопасности значительно снижается, в результате чего повышается риск получения и увеличивается степень тяжести травм при столкновении.

1). Удобно расположиться в кресле, сесть прямо, затем правильно надеть и пристегнуть ремень безопасности. Подробное описание правильного положения водителя во время движения см. в соответствующем разделе.

2). Ремень не должен задевать шею и проходить под рукой пассажира. Отрегулировать положение ремня таким образом, чтобы он проходил поверх плеча посередине.

3). Поясную секцию ремня опустить как можно ниже на бедра, но чтобы ремень при этом плотно прилегал к телу. Если ремень будет ослаблен, при столкновении или резком торможении ударная нагрузка будет воздействовать на живот пассажира.

4). Не допускать скручивания ремня безопасности. Скрученный ремень не обеспечит равномерное распределение ударной нагрузки при столкновении или резком торможении.

5). Одним ремнем безопасности можно пристегивать только одного человека. Не пристегивать одним ремнем несколько человек одновременно.

6). Не ослаблять натяжение ремня безопасности, фиксируя его прищепками или другими зажимными приспособлениями.

7). Не откидывать спинку кресла на слишком большой угол. В таком положении тело может сползти вниз при столкновении, в результате чего основная нагрузка будет воздействовать на живот пассажира.

8). Не наклоняться слишком близко к колесу рулевого управления и приборной панели во время движения.

- Следить за тем, чтобы ремни безопасности и скобы замков не были зажаты креслами или дверьми во избежание повреждения ремней.

Если ремень безопасности будет поврежден, он не сможет обеспечить эффективную защиту пассажира при аварии или резком торможении, что может привести к получению тяжелых травм и даже гибели людей.

- Также как и взрослых пассажиров, детей необходимо пристегивать ремнями безопасности.

Взрослые пассажиры во время движения не должны держать детей на руках, так как при резком торможении или столкновении ребенка практически невозможно удержать руками, и он может получить тяжелые травмы.

- Как и остальные пассажиры, беременные женщины также должны пристегиваться ремнями безопасности. Но при этом необходимо дополнительно получить и соблюдать специальные рекомендации лечащего врача.

1). Методы использования ремней безопасности для беременных женщин в целом аналогичны общепринятым. Однако в данном случае необходимо особенно внимательно следить за тем, чтобы поясная секция ремня была

расположена как можно ниже и обязательно проходила под животом.

Плечевая секция ремня должна проходить через плечо и грудь, но не по животу.

2). Если ремень будет надет неправильно, при резком торможении или столкновении живот будет сильно прижат, что может причинить тяжелые травмы как матери, так и ребенку.

- Инвалиды также должны быть пристегнуты ремнями безопасности. Но при этом необходимо дополнительно получить и соблюдать специальные рекомендации лечащего врача.

- Если ребенок слишком маленький, и пристегнутый ремень касается его шеи или челюсти и не может надежно удерживать бедра, необходимо усадить ребенка в специальное детское кресло соответствующего размера. В противном случае ребенок может получить тяжелые травмы и даже погибнуть при аварии. Слишком маленьких (грудных) детей следует размещать в специальных люльках.

< Критерии для выбора детского кресла безопасности >

Для установки детских кресел, соответствующих стандарту ISO FIX, а также кресел для маленьких и старших детей, оборудованных верхним фиксатором, необходимо установить специальный рычаг.			
	Вес	Рост	Приблизительный возраст
Кресло для грудных детей	До 9 кг	До 70 см	Грудные дети до 9 месяцев
Кресло для младенцев	9-18 кг	70-100 см	9 месяцев – 4 года
Для категорий, не указанных в таблице выше:			
	Вес	Рост	Приблизительный возраст
Кресло для грудных детей	До 10 кг	До 70 см	Грудные дети до 12 месяцев
Кресло для младенцев	9-18 кг	75-105 см	9 месяцев – 4 года
Кресло для старших детей	15-32 кг	100-135 см	4 года – 10 лет

* ПРЕДУПРЕЖДЕНИЕ: Все пассажиры и водитель во время движения должны быть пристегнуты ремнями безопасности с соблюдением перечисленных ниже требований.

- Не допускать попадания грязи и посторонних предметов вовнутрь корпуса замка ремня безопасности. Посторонние предметы будут создавать помехи надежной фиксации скобы ремня в замке, в результате чего ремень безопасности не обеспечит необходимый уровень защиты в аварийной ситуации, что может привести к тяжелым последствиям, включая гибель людей.
- При обнаружении трещин, порезов и других механических повреждений ремня безопасности нельзя использовать, его необходимо заменить на аналогичное новое оригинальное изделие производства Great Wall Motors.

Также необходимо заменить ремни безопасности, поврежденные или подвергшиеся сильной нагрузке при аварии (даже при отсутствии заметных признаков повреждений). В противном случае ремень безопасности не обеспечит необходимый уровень защиты в аварийной ситуации, что может привести к тяжелым последствиям, включая гибель людей.

- Не следует пытаться самостоятельно вносить изменения в конструкцию системы ремней безопасности, а также устанавливать, демонтировать или разбирать части системы. Неправильно установленный ремень безопасности не обеспечит необходимый уровень защиты в аварийной ситуации, что может привести к тяжелым последствиям, включая гибель людей.

По всем вопросам, связанным с установкой или демонтажем частей системы ремней безопасности необходимо обращаться в сервисный центр на уполномоченной станции технического обслуживания Great Wall Motors.

- Не использовать бензол, бензин или другие органические растворители для чистки ремней безопасности. Также не допускается использование красителей или отбеливателей. Под воздействием этих веществ, происходит деградация материала изготовления, в результате чего ремень безопасности не обеспечит необходимый уровень защиты в аварийной ситуации, что может привести к тяжелым последствиям, включая гибель людей. Для чистки ремней следует использовать нейтральные моющие средства, растворенные в теплой воде. После влажной чистки необходимо полностью высушить ремни перед использованием.

■ Применение ремней безопасности.



- Применение трехточечных ремней безопасности на передних креслах.

1. Вытянуть ремень безопасности.

Удерживая ремень за скобу, вытянуть его из натяжителя и расправить.

Надев и пристегнув ремень, ослабить его, потянув с усилием, затем плавно подтянуть, отрегулировав натяжение.



2. Вставить металлическую скобу на ремне в корпус замка.

Вставить скобу ремня в замок до упора. Когда скоба зафиксировается в замке, будет слышен характерный щелчок.

Если на переднем сиденье находится пассажир, убедиться в том, что погас индикатор непристегнутого ремня безопасности.

Правильно отрегулировать положение ремня на теле, расположиться в кресле прямо и удобно.

При аварийном торможении или столкновении, механизм натяжителя ремня безопасности блокирует ремень. Ремень также блокируется при резком наклоне тела пассажира вперед. Поэтому при надетом ремне безопасности необходимо двигаться плавно, чтобы ремень не ограничивал перемещение.

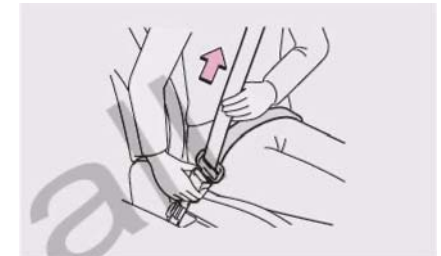

3. Затянуть поясную секцию ремня безопасности.

Подтянуть плечевую секцию ремня безопасности таким образом, чтобы нижняя секция ремня плотно прилегла к бедрам.

В правильном положении ударная нагрузка при резком торможении или аварии будет воздействовать на прочные кости скелета, в результате чего внутренние органы будут защищены. Во время движения следует периодически подтягивать ремень безопасности, если его натяжение ослабевает при движениях пассажира.



4. Плечевая секция ремня безопасности.

Необходимо убедиться, что плечевая секция ремня проходит посередине плеча. Ремень должен проходить на достаточном удалении от шеи, но при этом не сползать с плеча пассажира.



5. Отрегулировать высоту ремня безопасности.

Если ремень безопасности водителя или пассажира в переднем кресле

находится слишком близко к шее или соскальзывает с плеча, можно отрегулировать высоту ремня с помощью специального регулировочного механизма, чтобы расположить ремень как можно ближе к центру плеча.

- Регулировка высоты плечевой секции ремня безопасности.

Нажать две кнопки блокировки и сдвинуть регулировочный механизм вверх или вниз в требуемое положение.



6. Чтобы отстегнуть ремень и убрать его в натяжитель, необходимо нажать кнопку на корпусе замка.

Снимая ремень, необходимо удерживать его за металлическую скобу до тех пор, пока он не будет полностью убран в механизм натяжителя. Следить за тем, чтобы

ремень в процессе сматывания не задевал пассажиров и предметы внутри салона. Во избежание повреждения ремней безопасности при закрывании дверей салона необходимо предварительно убедиться, что все ремни смотаны в натяжители, и металлические скобы находятся снаружи натяжителей.

Если ремни не используются, их можно фиксировать специальными крючками.

*** ПРЕДУПРЕЖДЕНИЕ:** Необходимо соблюдать перечисленные ниже инструкции в отношении правильного использования приспособлений для фиксации ремней безопасности. В противном случае ремень безопасности не обеспечит необходимый уровень защиты в аварийной ситуации, что может привести к тяжелым последствиям, включая гибель людей.

1). Отрегулировать высоту ремня безопасности таким образом, чтобы он проходил посередине плеча на достаточном удалении от шеи.

2). После регулировки необходимо проверить надежность фиксации ремня и механизмов.



- Применение центрального двухточечного ремня безопасности на задних креслах.

- Практические рекомендации.

Надевая ремень безопасности заднего кресла, не перепутать замки для пристегивания ремней.



1. Отрегулировать длину ремня безопасности.

Как показано на рисунке, удерживая ремень за скобу, вытянуть его на

длину несколько больше необходимой.



2. Вставить металлическую скобу на ремне в корпус замка до упора.

Не допускать скручивания ремня безопасности. Когда скоба зафиксируется в замке, будет слышен характерный щелчок.

> Вставить скобу ремня в замок с меткой "CENTER" на корпусе. Скоба не может войти в другой замок.

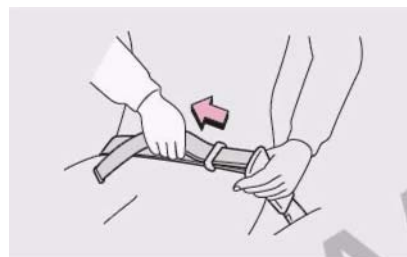

3. Подогнать ремень безопасности по телу.

Подтянуть ремень безопасности и опустить его как можно ниже на бедрах.

4. Чтобы отстегнуть ремень, необходимо нажать кнопку на корпусе замка.

Отстегнутый ремень убрать в натяжитель.

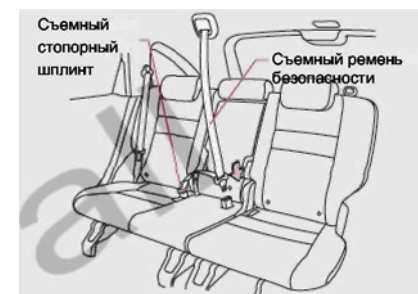

- Применение центрального трехточечного ремня безопасности на задних креслах ▲.

- Практические рекомендации.

> Трехточечный ремень безопасности на заднем кресле является разборным и состоит из

двух частей: одной небольшой фиксирующей скобы и корпуса замка.

> Когда спинка кресла находится в вертикальном положении, ремень установлен обычным образом.

> Отличие заключается только в наличии стопорного штифта съемного ремня безопасности. В остальном порядок использования данного ремня безопасности аналогичен процедуре, описанной выше для передних кресел.



1. Вынуть малую фиксирующую скобу и корпус замка из кобуха для хранения, затем вытянуть ремень безопасности.

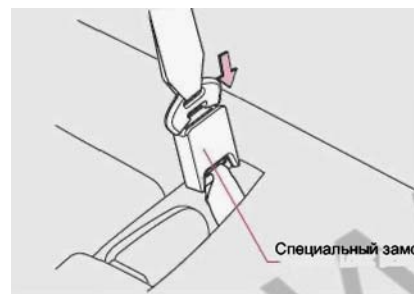

2. Вставить скобу в специальный корпус замка, затем с усилием натянуть ремень безопасности, чтобы проверить надежность фиксации съемного стопорного штифта. Убедиться, что ремень безопасности не скручен.



3. Чтобы ослабить крепление стопорного штифта, вставить ключ от автомобиля в углубление с боковой стороны специального корпуса замка. После демонтажа убрать ремень в кобух для хранения.

* ПРЕДУПРЕЖДЕНИЕ: Необходимо проверять надежность фиксации стопорного штифта каждый раз перед использованием центрального ремня безопасности. Если штифт не удержится в монтажном положении при аварии, могут возникнуть серьезные происшествия с тяжелыми последствиями.

• Применение боковых ремней безопасности на задних креслах.

Порядок использования боковых ремней безопасности на задних креслах аналогичен процедуре, описанной выше для передних кресел.

Установка детского кресла безопасности.

■ Крепление ремнем безопасности.

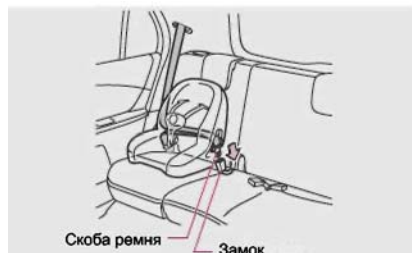

Боковые задние кресла оборудованы приспособлениями, предназначенными для крепления детских кресел, которые можно устанавливать вдоль направления вытягивания ремней безопасности. Эти приспособления обеспечивают удобное и надежное крепление кресел для грудных младенцев и детей младшего и старшего возраста.

- Порядок крепления детского кресла с помощью боковых ремней безопасности.

1. Спинка заднего кресла должна быть установлена в вертикальном положении.

2. Установить ремень безопасности.

Установить ремень безопасности для крепления детского кресла, вставить скобу ремня в замок до упора (до щелчка, подтверждающего фиксацию скобы в замке).

Способы установки детских кресел описаны в соответствующих инструкциях изготовителей.

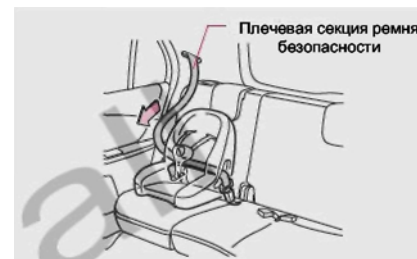

3. Вытянуть плечевую секцию ремня безопасности.

Медленно вытянуть плечевую секцию ремня безопасности.

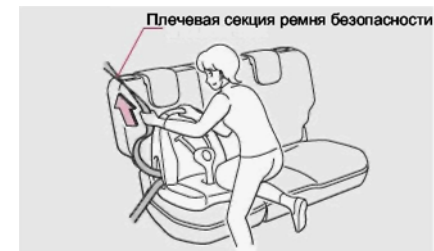

4. Натянуть плечевую секцию ремня безопасности.

Прижать, установленное на заднем сиденье детское кресло, под весом тела, плотно натянуть плечевую секцию ремня безопасности, не допуская слабину.

Убедиться, что ремень зафиксирован в натянутом положении и не вытягивается.

5. Проверить надежность фиксации детского кресла.

Слегка покачав рукой детское кресло, проверить устойчивость его положения и надежность крепления.

- Демонтаж детского кресла.

Расцепить замок и смотать ремень безопасности, затем снять детское

кресло и приспособления для крепления.

* **ПРЕДУПРЕЖДЕНИЕ:** Перед установкой детского кресла любого размера необходимо внимательно изучить инструкции изготовителя кресла.

1). Неправильно установленное детское кресло может стать причиной получения тяжелых травм и даже гибели ребенка при дорожно-транспортном происшествии.

2). Если детское кресло или приспособления для его крепления останутся в салоне в незафиксированном положении, они могут ударить водителя или пассажиров при резком торможении.



3). Не позволять детям играть с ремнями, предназначенными для фиксации детского кресла. Во время игры ремень может случайно намотаться на шею ребенка и затянуться, что может привести к удушью ребенка.

4). Если в такой ситуации невозможно отстегнуть ремень, его необходимо перерезать ножом или ножницами.

* **ВНИМАНИЕ:** Если детское кресло не используется в течение продолжительного времени, его рекомендуется уложить в багажное отделение. Во избежание выцветания и деформации не рекомендуется постоянно держать его без необходимости на заднем кресле автомобиля.

• Практические рекомендации.

• Ремень безопасности с приспособлениями для крепления детского кресла.

Если надеть ремень безопасности с приспособлениями для крепления детского кресла, механизм крепления кресла будет срабатывать при движении туловища пассажира. В этом случае необходимо открыть замок, полностью смотать ремень и разблокировать механизм крепления детского кресла.

При установке детского кресла, изготовленного в соответствии с международным стандартом безопасности ISO FIX, потребуется специальный рычаг или фиксирующая лента. Такое кресло нельзя крепить с помощью ремней безопасности.

Подробная информация касательно фиксирующей ленты и специального рычага для крепления детского кресла, изготовленного в соответствии со стандартом ISO FIX, приведена в следующем разделе.

■ Крепление детского кресла, изготовленного в соответствии со стандартом ISO FIX, с помощью специального рычага или фиксирующей ленты.

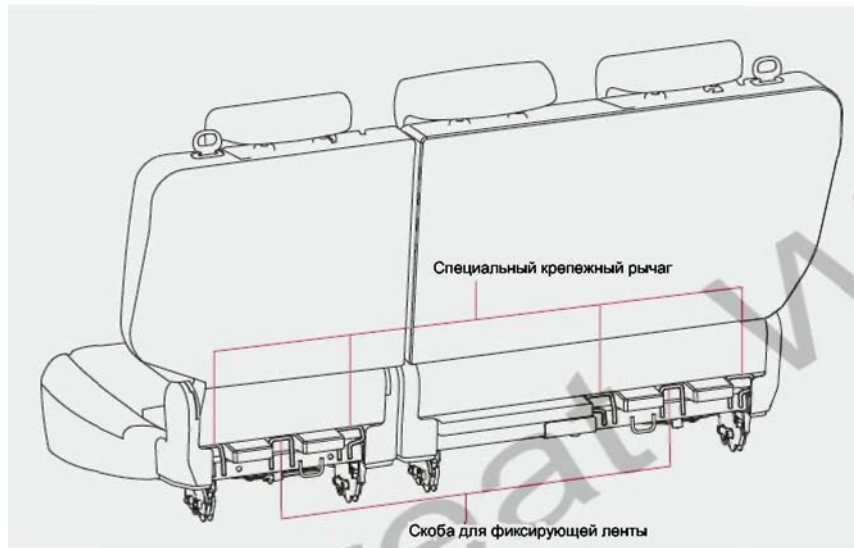

Специальный рычаг, показанный на рисунке, применяется для крепления только детских кресел, соответствующих стандарту ISO FIX.

- Монтажное положение крепежного рычага для детского кресла безопасности, соответствующего стандарту ISO FIX (на боковом заднем кресле автомобиля).

Как показано на рисунке, рычаг устанавливается на стыке между подушкой сиденья и спинкой заднего кресла.

> На кресле прикреплен специальный ярлык.

- Практические рекомендации.

На спинке заднего кресла прикреплен ярлык ISO FIX, ниже которого находится специальный рычаг для крепления детского кресла, изготовленного в соответствии с этим стандартом.

- Монтажное положение верхней фиксирующей ленты.

Как показано на рисунке, лента устанавливается на стыке между подушкой сиденья и спинкой заднего кресла.

- Во время установки:

1. Найти специальный рычаг и верхнюю фиксирующую ленту для установки детского сиденья, соответствующего стандарту ISO FIX.

См. описание выше.

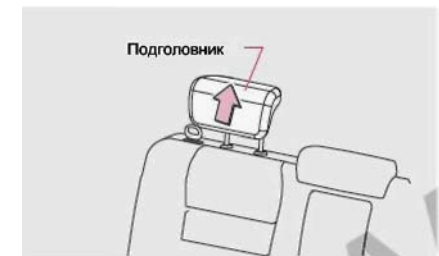

2. Отрегулировать положение подголовника.

Если при установке кресла для младенцев и маленьких детей ребенок будет обращен лицом назад, поднять подголовник до упора (до щелчка).

> Проверить надежность фиксации подголовника в установленном положении.

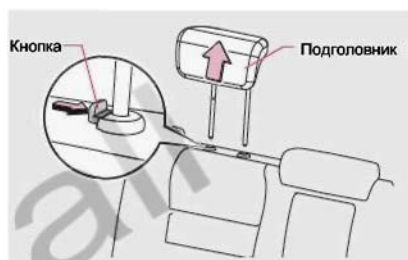

Если при установке кресла для младенцев и маленьких детей ребенок будет обращен лицом вперед, снять подголовник.

> Прижать кнопку и вынуть подголовник из спинки кресла.

Пример специальной установки.

< Кресло для грудных детей >



Изображение на рисунке может отличаться от фактического вида детского кресла.

3. Установить детское кресло на заднем сиденье.

Присоединить монтажные приспособления детского кресла к специальному рычагу, установить и закрепить кресло в соответствии со схемой, предусмотренной стандартом ISO FIX.

Полезный совет: конкретный порядок установки и демонтажа детского кресла описан в соответствующих инструкциях его изготовителя.

> Перед установкой детского кресла отрегулировать угол наклона спинки автомобильного кресла таким образом, чтобы детское кресло прилегало к спинке плотно, без зазора.

> Если детское кресло устанавливается на кресле с подголовником, следить за тем, чтобы ремень безопасности не перекручивался под подголовником. Зацепить крюк на ремне безопасности за замок верхней крепежной ленты.

> В точке А натянуть крепежную ленту между креслом и замком, затем закрепить детское кресло.

4. Проверить надежность крепления.

> Слегка покачав рукой детское кресло, проверить устойчивость его положения и надежность крепления.

* ПРЕДУПРЕЖДЕНИЕ: Прежде чем приступить к установке детского кресла, необходимо внимательно изучить соответствующие инструкции его изготовителя.

• Неправильно установленное детское кресло может стать причиной получения тяжелых травм и даже гибели ребенка при резком торможении или аварии. Кроме того, перед приобретением детского кресла необходимо изучить его конструкцию, так как вследствие особенностей конструкции установка некоторых кресел в данном

автомобиле может быть затруднена или вовсе невозможна.

• Перед установкой детского кресла, изготовленного в соответствии со стандартом ISO FIX, необходимо убрать все посторонние предметы с сиденья, на котором устанавливается кресло, а также в точке крепления верхней фиксирующей ленты. Посторонние предметы могут помешать надежной фиксации детского кресла, а плохо закрепленное кресло может сорваться с сиденья при столкновении со всеми вытекающими последствиями.

• При установке детского кресла необходимо плотно натягивать крепежную ленту. Недостаточно натянутая крепежная лента может стать причиной получения тяжелых травм и даже гибели ребенка при столкновении.



• Если детское кресло устанавливается на кресле с подголовниками, ремень безопасности, используемый для крепления, необходимо пропустить под подголовником. Если ремень безопасности пропустить сверху по подголовнику, он не будет надежно фиксировать детское кресло, в результате чего могут возникать серьезные происшествия с тяжелыми последствиями.



* **ПРЕДУПРЕЖДЕНИЕ:** Необходимо соблюдать приведенные ниже инструкции при креплении детского кресла с помощью верхней фиксирующей ленты.

- Если детское кресло устанавливается на кресле с поднятым подголовником, не следует опускать подголовник до упора после фиксации ленты, используемой для крепления детского кресла.

Лента в этом случае будет прижата подголовником, ее натяжение может ослабнуть, в результате чего крепление кресла также будет ослаблено.

При столкновении плохо закрепленное детское кресло может сместиться и даже сорваться с автомобильного кресла со всеми вытекающими последствиями.



- Необходимо соблюдать перечисленные ниже правила при обращении с детскими креслами. Нарушение этих правил может привести к срыву детского кресла с сиденья при резком торможении или аварии со всеми вытекающими последствиями.

- 1). При установке в автомобиле детское кресло должно быть надежно и правильно закреплено в соответствии с инструкциями на сиденье заднего кресла. Даже если детское кресло не используется, его необходимо прочно закрепить на сиденье.

- 2). Когда детское кресло не используется, его необходимо снять и убрать из автомобиля, либо уложить в багажник.

Регулирование положения колеса рулевого управления и зеркала заднего обзора.

■ Регулировка положения колеса рулевого управления.

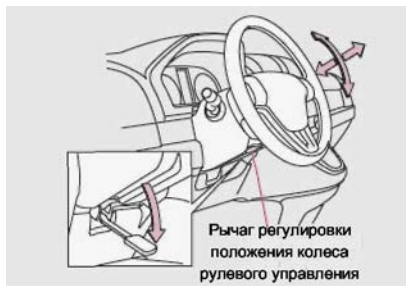

1. Опустить регулировочный рычаг с нижней стороны рулевой колонки до упора.

2. Отрегулировать удобное положение колеса рулевого управления (вниз, вверх, от себя, на себя), таким образом, чтобы оно было установлено на уровне груди, не поднимаясь к лицу. При этом необходимо убедиться, что все указатели и индикаторы на приборной панели хорошо видны.

3. Потянуть рычаг вверх для фиксации колеса рулевого управления в заданном положении.

4. Покачать колесо рулевого управления во все стороны, проверив надежность его фиксации в выбранном положении.

* ПРЕДУПРЕЖДЕНИЕ:

- Категорически запрещено регулировать положение колеса рулевого управления во время движения.

В процессе регулировки водитель может потерять управление автомобилем, что может привести к серьезным происшествиям с тяжелыми последствиями.

- После завершения регулировки положения колеса рулевого управления проверить надежность его фиксации в выбранном положении.

Плохо закрепленное колесо рулевого управления может сместиться во время движения, в результате чего водитель может потерять управление автомобилем со всеми вытекающими последствиями.

- Практические рекомендации.

- Звуки при работе гидравлического усилителя рулевого механизма.

При вращении колеса рулевого управления иногда слышно слабое гудение. Этот звук связан с работой гидравлического усилителя рулевого механизма, и не является признаком неисправности.

■ Регулировка положения зеркала заднего обзора внутри салона.

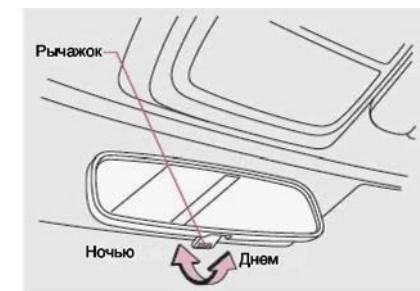

Внутреннее и наружные зеркала заднего обзора необходимо содержать в чистоте. Зеркала должны быть установлены в положении, обеспечивающем наилучший угол обзора. Положение зеркала заднего обзора необходимо отрегулировать до начала движения.

Для внутреннего зеркала заднего обзора предусмотрены два положения – для светлого и темного времени суток. В "ночном" положении гасятся блики от фар транспортных средств, следующих позади автомобиля. Переключение между "дневным" и "ночным" положением осуществляется с помощью небольшого рычага, установленного на нижней кромке зеркала.

* **ВНИМАНИЕ:** Следует учитывать, что в "ночном" положении отражение предметов в зеркале будет несколько размытым.

* **ПРЕДУПРЕЖДЕНИЕ:** Категорически запрещено регулировать положение зеркала заднего обзора во время движения. Это может привести к потере управления автомобилем, что может стать причиной серьезных аварий, травм и даже гибели людей.

■ Регулировка положения наружных зеркал заднего обзора.

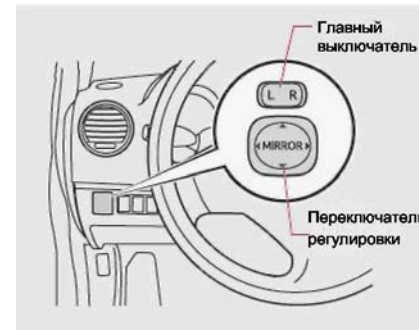

• Порядок регулировки угла установки зеркала.

• Для автомобиля, оборудованного зеркалами заднего обзора с электроприводом.

1. Выбрать для регулировки зеркало с помощью главного переключателя:

R: Правое зеркало заднего обзора.

L: Левое зеркало заднего обзора.

2. Отрегулировать угол установки.

Регулировка угла установки зеркал выполняется с помощью регулировочного переключателя.

3. Перевести главный переключатель в нейтральное положение.

После завершения регулировки перевести главный переключатель в нейтральное положение.

• Для автомобиля, оборудованного зеркалами заднего обзора с ручной регулировкой.

Отрегулировать положение зеркал заднего обзора вручную.

После завершения регулировки сесть в водительское кресло и проверить сектор обзора через наружные зеркала.

* **ПРЕДУПРЕЖДЕНИЕ:** Не регулировать положение зеркал заднего обзора в процессе движения.

Категорически запрещено регулировать положение наружных зеркал заднего обзора во время движения. Это может привести к потере управления автомобилем, что может стать причиной серьезных аварий, травм и даже гибели людей.

* **ВНИМАНИЕ:** Во избежание загрязнения или повреждения зеркал и ухудшения обзора, а также получения травм не следует касаться руками отражающей поверхности во время регулировки.

• Складывание наружных зеркал заднего обзора.

Наружные зеркала заднего обзора можно сложить вдоль кузова назад по направлению движения автомобиля.

Перед началом движения необходимо вернуть зеркала в исходное положение. Во время фиксации зеркала в рабочем положении будет слышен характерный щелчок.

* **ВНИМАНИЕ:** Складывая или возвращая зеркала в рабочее положение, не следует поднимать их во избежание повреждения механизма. Выполнять операции осторожно, так как механизмы регулировки зеркал можно повредить при небрежном обращении.

• Зеркала заднего обзора с подогревом ▲.

Когда работает обогреватель дверного зеркала заднего обзора, поверхность зеркала может существенно нагреться. Во избежание получения ожогов не касаться поверхности зеркала. Более подробная информация приведена в соответствующем разделе ниже.

• Практические рекомендации.

1. Положение зеркал с электроприводом можно регулировать, если ключ в замке зажигания находится в положении ACC (I) или ON (II), либо при работающем двигателе.

Способы запуска двигателя.

■ Положения ключа в замке зажигания.

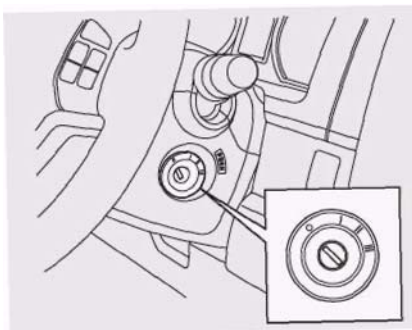

Вставить ключ в замок зажигания.

Положение	Функции и состояние
LOCK (0)	Колесо рулевого управления заблокировано, ключ можно вынуть из замка зажигания. Электрооборудование автомобиля в этом положении обесточено.
ACC (I)	В этом положении можно включать некоторые электрические системы, например, автомагнитолу.
ON (II)	Запитаны все цепи электрооборудования автомобиля.
START (III)	Запуск двигателя.

- Перевод ключа из положения ACC (I) в положение LOCK (0).

1. Перевести рычаг переключения передач в положение P (для автоматической коробки переключения передач) или N (для механической КПП).

2. Перевести ключ в замке зажигания в положение LOCK (0).

- Перевод ключа из положения LOCK (0) в положение ACC (I).

При запуске двигателя ключ в замке зажигания может "застрять" в положении LOCK (0). Для того чтобы разблокировать ключ в этом положении, слегка покачать колесо рулевого управления, одновременно поворачивая ключ.

- Функции для удобства.
- Функция напоминания о ключе, забытом в замке зажигания.

Если ключ вставлен в замок зажигания и находится в положении LOCK (0) или ACC (I), при открывании двери водителя выдается звуковой сигнал, напоминающий о необходимости вынуть ключ.

Не забывать вынимать ключ из замка перед выходом из автомобиля во

избежание запираения ключа внутри салона.

* ПРЕДУПРЕЖДЕНИЕ:

- При запуске двигателя:

Запуск двигателя осуществлять только с места водителя. Во избежание серьезных происшествий с тяжелыми последствиями не нажимать на педаль газа и не держать на ней ногу при запуске и во время работы двигателя на стоянке.

- Не переводить ключ в замке зажигания в положение LOCK (0) во время движения.

Если в процессе движения возникает аварийная ситуация, при которой необходимо выключить двигатель, переводить ключ в замке зажигания только в положение ACC (I).

* ВНИМАНИЕ:

- * Во избежание разряда аккумулятора:

Не оставлять ключ в замке зажигания в положении I или II на продолжительное время при неработающем двигателе.

* При запуске двигателя:

Продолжительность каждой попытки запуска двигателя не должна превышать 30 секунд. Нарушение этого правила может привести к перегреву стартера и электропроводки.

Не разгонять холодный двигатель до высокой частоты вращения.

Если запуск затруднен, либо двигатель часто глохнет сразу же после запуска, необходимо как можно скорее проверить состояние двигателя.

■ Порядок запуска и выключения двигателя.



- Порядок запуска двигателя.
- Автомобиль с механической коробкой переключения передач.

1. Проверить положение педалей.

Отрегулировать положение кресла, принять правильную позу в кресле (подробное описание см. в соответствующих разделах выше).



2. Убедиться, что рычаг стояночного тормоза затянут, нажав при этом на педаль тормоза.



3. Проверить положение рычага переключения передач.

Рычаг должен быть установлен в положение нейтральной передачи.

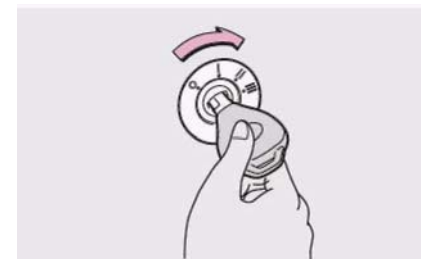

5. Запустить двигатель.

Перевести ключ в замке зажигания в положение START (III). Не нажимать при этом педаль газа!

Порядок выключения двигателя.

Для выключения двигателя перевести ключ в замке зажигания в положение ACC (I) или LOCK (0).

* ВНИМАНИЕ: Если на автомобиле установлен двигатель, оборудованный турбокомпрессором, необходимо обратить внимание на следующие моменты:

1). Прежде чем стронуть автомобиль с места, дать двигателю поработать в течение 3 – 5 минут в режиме холостого хода в следующих случаях:

При запуске двигателя в холодную погоду после продолжительной стоянки;

После ремонта двигателя или замены моторного масла.

2). Не допускать продолжительной работы двигателя в режиме холостого хода (более 20 минут).

3). По соображениям защиты турбонагнетателя при остановке автомобиля после продолжительного движения с высокой скоростью (частотой вращения двигателя) перед выключением следует дать двигателю поработать некоторое время (приблизительно 3 - 5 минут) в режиме холостого хода.

* ПРЕДУПРЕЖДЕНИЕ:

- Запуск двигателя можно осуществлять только с водительского кресла. Нарушение этого правила может стать причиной серьезных происшествий, которые могут привести к получению тяжелых травм и даже гибели людей.

- Во время движения:

Не переводить ключ в замке зажигания в положение LOCK (0) во время движения автомобиля. Если в процессе движения возникает аварийная ситуация, при которой необходимо выключить двигатель, переводить ключ в замке зажигания только в положение ACC (I).

- Движение автомобиля с выключенным двигателем не допускается, даже на небольшое расстояние. Движение под уклон накатом с выключенным двигателем может привести к серьезным происшествиям с тяжелыми последствиями.

Переключение передач.

■ Механическая коробка переключения передач.

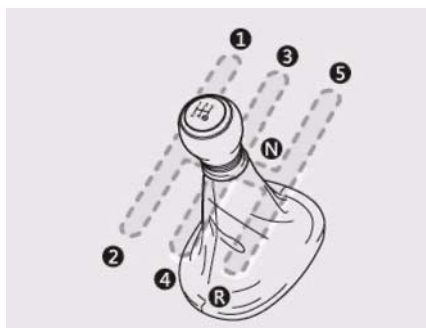

- Порядок переключения передач.

При переключении на повышенную или пониженную передачу выжать педаль сцепления до отказа. После включения передачи плавно отпустить педаль сцепления.

- Если рычаг переключения передач установлен в положение передачи заднего хода (R).

- Пятиступенчатая коробка переключения передач.

Механическая коробка переключения передач оборудована устройством блокировки, которое не допускает

непосредственный перевод рычага из положения R в положение передачи переднего хода.

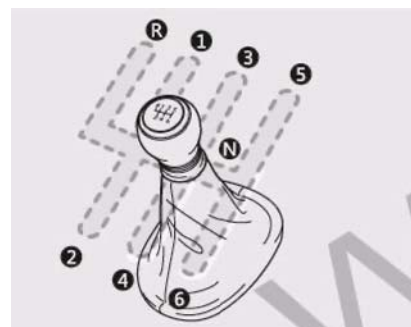

- Шестиступенчатая коробка переключения передач.

> Механическая коробка переключения передач оборудована устройством блокировки, которое не допускает непосредственный перевод рычага из положения передачи переднего хода в положение R, если автомобиль движется с определенной скоростью. Для перевода рычага переключения передач в положение передачи заднего хода необходимо сначала полностью остановить автомобиль.

- Постановка на стоянку.

> Если автомобиль остановлен на ровной горизонтальной поверхности, перевести рычаг переключения передач в положение нейтральной передачи (N).

> Если автомобиль остановлен на подъеме, перевести рычаг переключения передач в положение первой передачи. При необходимости подложить под колеса стопорные колодки.

> Если автомобиль остановлен на спуске, перевести рычаг переключения передач в положение передачи заднего хода (R). При необходимости подложить под колеса стопорные колодки.

Постановка на стоянку в холодную погоду (см. описание ниже).

* ВНИМАНИЕ:

- Не переводить рычаг переключения передач в положение передачи заднего хода во время движения автомобиля вперед. Такие действия могут привести к повреждению и отказу коробки переключения

передат и потере управления автомобилем.

- Не ставить ногу на педаль сцепления, если не требуется переключить передачи. Недостаточно плотное сцепление фрикционных дисков приводит к их преждевременному износу.

*** ПРЕДУПРЕЖДЕНИЕ:**

- При постановке на стоянку необходимо устанавливать автомобиль на стояночный тормоз. Незафиксированный тормозом автомобиль может самопроизвольно стронуться с места со всеми вытекающими последствиями.

- Во избежание потери управления автомобилем не допускать резкого разгона и торможения при движении по скользкой дороге. Потеря управления автомобилем чревата серьезными происшествиями с тяжелыми последствиями.

Рекомендованная скорость переключения передач.

- Для моделей с двигателем 4G63S4M:

Переключение на повышенную передачу:	Скорость при переключении
С первой передачи на вторую:	16 км/час
Со второй передачи на третью:	32 км/час
С третьей передачи на четвертую:	48 км/час
С четвертой передачи на пятую:	72 км/час

- Для моделей с двигателем 4G69S4M:

Переключение на повышенную передачу:	Скорость при переключении
С первой передачи на вторую:	20 км/час
Со второй передачи на третью:	30 км/час
С третьей передачи на четвертую:	40 км/час
С четвертой передачи на пятую:	55 км/час

- Для моделей с двигателем GW4D20:

Переключение на повышенную передачу:	Скорость при переключении
С первой передачи на вторую:	20 км/час
Со второй передачи на третью:	35 км/час
С третьей передачи на четвертую:	55 км/час
С четвертой передачи на пятую:	75 км/час
С пятой передачи на шестую:	95 км/час

- Максимальная разрешенная скорость движения.

В таблице ниже приведены значения максимальной допустимой скорости движения для каждой передачи.

- Для моделей с двигателем 4G63S4M:

Передача	Максимальная разрешенная скорость
Первая передача	50,5 км/час
Вторая передача	93 км/час
Третья передача	131,2 км/час
Четвертая передача	173 км/час

- Для моделей с двигателем 4G69S4M:

Передача	Максимальная разрешенная скорость
Первая передача	45 км/час
Вторая передача	80 км/час
Третья передача	110 км/час
Четвертая передача	150 км/час

- Для моделей с двигателем GW4D20:

Передача	Максимальная разрешенная скорость
Первая передача	38,3 км/час
Вторая передача	67,2 км/час
Третья передача	107,2 км/час
Четвертая передача	145,2 км/час
Пятая передача	179,9 км/час

* ВНИМАНИЕ: Во избежание повреждения двигателя и системы трансмиссии перед переключением на пониженную передачу необходимо убедиться, что текущая скорость движения автомобиля не превышает максимальное разрешенное значение для передачи, которая будет включена.

Вождение автомобиля, оборудованного механической коробкой переключения передач.

- Запуск двигателя и начало движения.

- Запуск двигателя и начало движения на ровной горизонтальной поверхности.

1. Запустить двигатель. После выхода двигателя на устойчивый рабочий режим выжать до конца педаль сцепления левой ногой и перевести рычаг переключения передач в положение первой передачи.

2. Опустить до конца рычаг стояночного тормоза. (См. описание ниже).

3. Плавно отпустить педаль сцепления. Одновременно плавно нажать на педаль газа для разгона автомобиля.

- Запуск двигателя и начало движения на подъеме или спуске.

1. Запустить двигатель. Не опуская рычаг стояночного тормоза, перевести рычаг переключения передач в положение первой передачи.

2. Плавно отпустить педаль сцепления, одновременно плавно нажимая на педаль газа.

3. Опустить рычаг стояночного тормоза.

- Остановка.

1. Выжать педаль сцепления до отказа и нажать на педаль тормоза.

2. При необходимости затянуть стояночный тормоз.

3. При постановке на продолжительную стоянку перевести рычаг переключения передач в положение нейтральной передачи (N).

- Остановка и постановка на стоянку.

1. Выжать педаль сцепления до отказа и нажать на педаль тормоза.

2. Затянуть рычаг стояночного тормоза, потянув его вверх на себя до отказа. (См. описание ниже).

3. Перевести рычаг переключения передач в положение в зависимости от следующих условий.

> Если автомобиль остановлен на ровной горизонтальной поверхности, перевести рычаг переключения передач в положение нейтральной передачи (N).

> Если автомобиль остановлен на подъеме, перевести рычаг переключения передач в положение первой передачи. При необходимости подложить под колеса стопорные колодки.

> Если автомобиль остановлен на спуске, перевести рычаг переключения передач в положение передачи заднего хода (R). При необходимости подложить под колеса стопорные колодки.

4. Перевести ключ в замке зажигания в положение LOCK (0) и выключить двигатель.

5. Заблокировать замки всех дверей, вынуть и унести с собой ключ.

Рычаг стояночного (ручного) тормоза.

■ Управление рычагом стояночного тормоза.

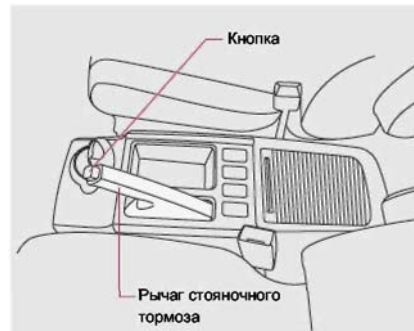

> Для того чтобы установить автомобиль на стояночный тормоз, необходимо потянуть рычаг вверх на себя до отказа. Для того чтобы снять автомобиль со стояночного тормоза, сначала слегка потянуть рычаг на себя, нажать кнопку на рычаге, после чего опустить его до конца.

> После перевода ключа зажигания в положение ON (II), опустив рычаг стояночного тормоза, необходимо убедиться, что индикатор стояночного тормоза погас (см. описание ниже).

* **ВНИМАНИЕ:** Перед началом движения:

- Полностью опустить рычаг стояночного тормоза. Если механизм стояночного тормоза будет разблокирован не полностью, тормозные механизмы будут сильно нагреваться во время движения, что приведет к снижению эффективности торможения и ускоренному износу накладок тормозных колодок.

Указатели и индикаторы приборной панели.

■ Указатели.

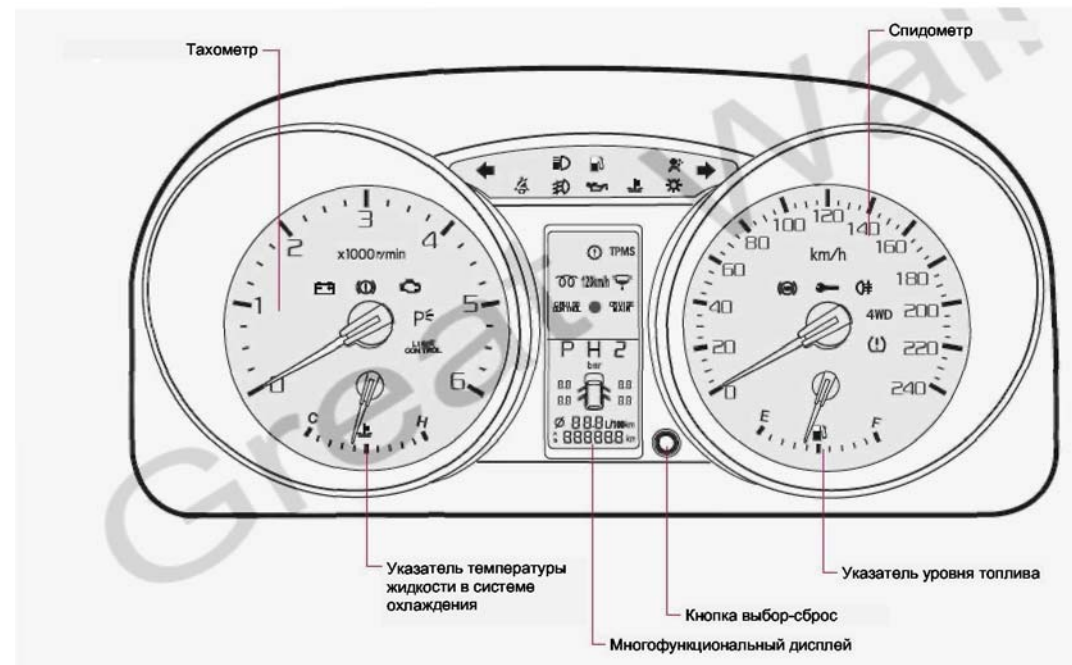

- Многоцелевой дисплей.

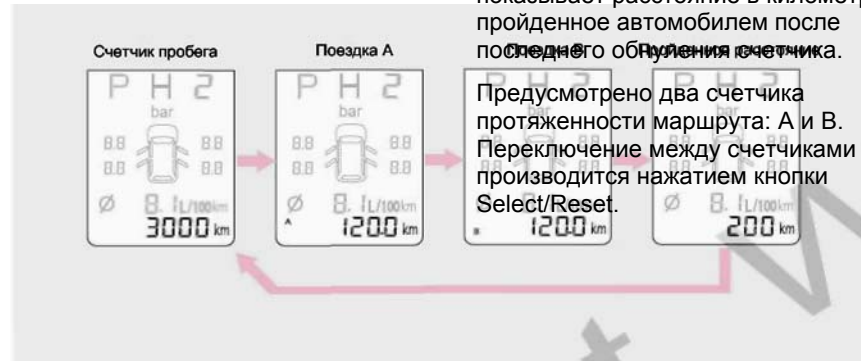

Счетчик протяженности маршрута показывает расстояние в километрах, пройденное автомобилем после последнего обнуления счетчика.

Предусмотрено два счетчика протяженности маршрута: А и В. Переключение между счетчиками производится нажатием кнопки Select/Reset.

Нажатием кнопки Select/Reset производится переключение между режимами счетчика пробега, счетчика протяженности маршрута и запаса хода по топливу (расчетное расстояние, которое автомобиль может пройти с текущим остатком топлива в баке).

- Счетчик пробега.

Счетчик пробега показывает накопленное расстояние в километрах, пройденное автомобилем за весь период эксплуатации.

- Счетчик протяженности маршрута.

Чтобы обнулить счетчик протяженности маршрута, необходимо сначала выбрать экран соответствующего счетчика, затем нажать кнопку Select/Reset и удерживать ее нажатой до тех пор, пока на дисплее не будет выведено значение "0.0".

- Запас хода по топливу (расчетное расстояние, которое автомобиль может пройти без заправки).

Показывает расстояние, которое автомобиль может пройти, рассчитанное, исходя из остатка топлива в баке.

Это расстояние рассчитывается по средней скорости движения за последние несколько километров, поэтому оно может изменяться в зависимости от текущей скорости и режима движения.

* **ВНИМАНИЕ:** Оставшийся запас хода рассчитывается приблизительно, поэтому, если загорелся индикатор низкого уровня топлива в баке, необходимо как можно скорее заправить автомобиль топливом.



- Средний расход топлива.

Средний расход топлива выводится на дисплее в литрах на 100 км. Эта информация на дисплее поможет оптимизировать манеру вождения и режим движения, чтобы обеспечить оптимальный расход топлива.

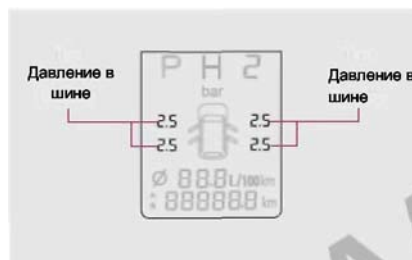

- Указатель давления накачки шин ▲.

Показывает четыре значения, соответствующие давлению накачки

шины каждого из четырех колес автомобиля.

- Если система контроля обнаруживает следующие условия, соответствующее значение на экране дисплея начинает мигать:

> Недостаточное давление накачки шины (< 1,6 бар).

> Слишком высокое давление накачки шины (> 2,7 бар).

> Перегрев (температура в шине > 75°C).

> Быстрая утечка воздуха из шины.

- Практические рекомендации.
- Указатели.

При переводе ключа в замке зажигания в положение ON (II) или при запуске двигателя стрелка указателя слегка приподнимается от нулевого положения, затем возвращается к нему, что не является признаком неисправности.

- Указатель уровня топлива.

Показывает оставшееся количество топлива в баке при работающем двигателе или переводе ключа в замке зажигания в положение ON (II).

Если ключ находится в положении LOCK (0) или ACC (I), прибор не работает, и стрелка указателя устанавливается против отметки E.

Указатель уровня топлива показывает лишь приблизительное значение.

Подсказка: емкость топливного бака составляет 58 л.

- Спидометр.

Спидометр показывает текущую скорость движения автомобиля, диапазон измерения спидометра составляет 0 – 240 км/час.

- Тахометр двигателя.

Показывает частоту вращения двигателя в 1000 об/мин.

Не разгонять двигатель до частоты вращения, при которой стрелка тахометра смещается в красный сектор шкалы указателя, обозначая превышение допустимого значения. Продолжительная работа двигателя с высокой частотой вращения приводит к преждевременному износу частей и даже отказу двигателя.

- Указатель температуры жидкости в системе охлаждения.

После перевода ключа в замке зажигания в положение ON (II) или при работающем двигателе, данный указатель показывает текущую температуру жидкости в системе охлаждения двигателя. Если ключ находится в положении LOCK (0) или ACC (I), прибор не работает, и стрелка указателя устанавливается напротив отметки C.

Смещение стрелки указателя в красный сектор шкалы ближе к метке H означает перегрев жидкости в системе охлаждения.

В этом случае необходимо как можно скорее остановить автомобиль в безопасном месте и принять меры в соответствии с инструкциями, изложенными в разделе "Порядок действий при перегреве двигателя" ниже по тексту руководства.

- Кнопка Select/Reset (выбор-сброс).

> Нажатием кнопки Select/Reset производится переключение между режимами счетчика пробега, счетчика протяженности маршрута и запаса хода по топливу (расчетное расстояние, которое автомобиль может пройти с текущим остатком топлива в баке).

> Чтобы обнулить счетчик протяженности маршрута, необходимо сначала выбрать экран соответствующего счетчика, затем нажать кнопку Select/Reset и удерживать ее нажатой до тех пор, пока на дисплее не будет выведено значение "0.0".

> Вращением кнопки Select/Reset можно регулировать яркость подсветки дисплея.

Чтобы увеличить яркость, необходимо поворачивать кнопку по часовой стрелке, чтобы уменьшить – против часовой стрелки.

■ Указатели и индикаторы.

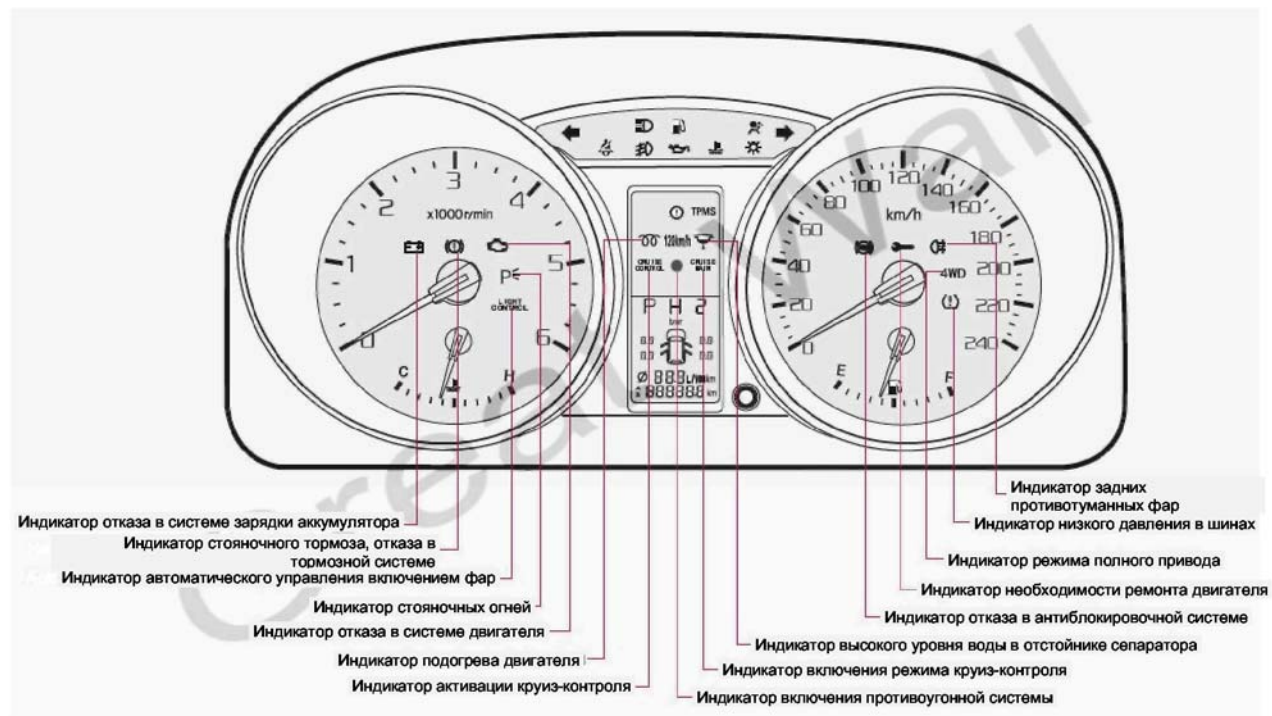

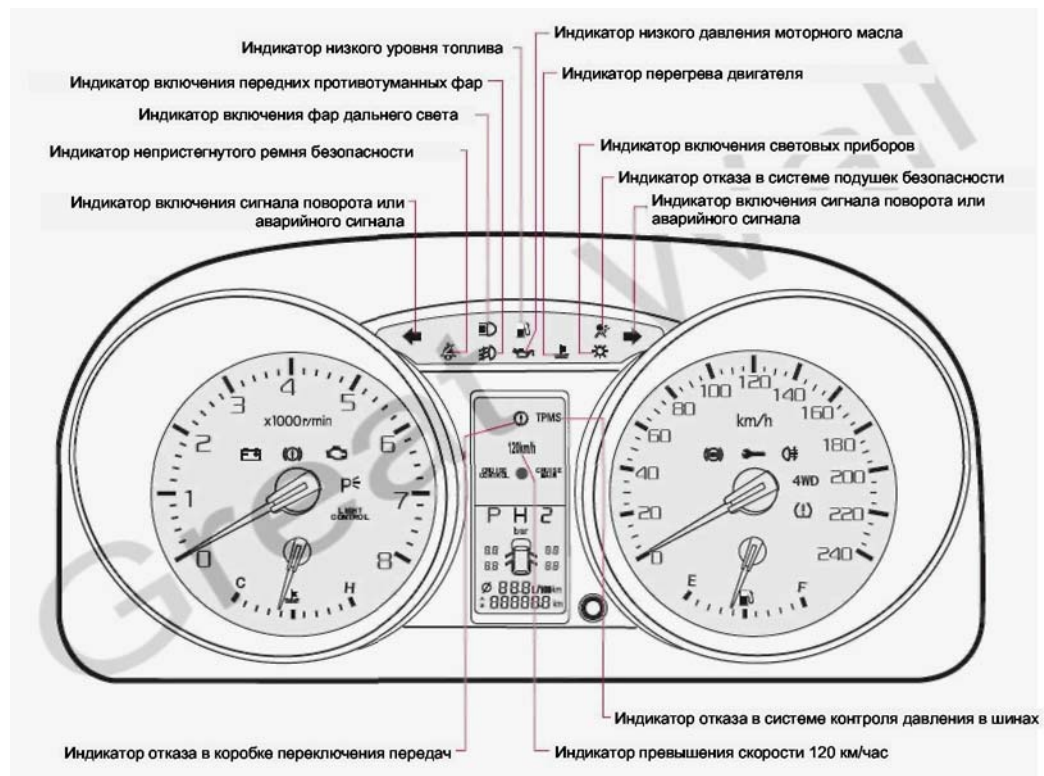



- Индикатор включения сигнала поворота и аварийный сигнал.

При включении сигнала поворота или перестроения в другую полосу движения загорается индикатор, соответствующий направлению поворота.

При нажатии кнопки выключателя аварийного сигнала одновременно начинают мигать все лампы сигналов поворота и оба индикатора.

- Практические рекомендации.

Если индикатор включения сигнала поворота не включается, горит непрерывно или мигает слишком часто, значит, перегорела лампа сигнала поворота. В этом случае необходимо немедленно заменить лампу, чтобы не вводить в заблуждение водителей других транспортных средств относительно своих маневров.





- Индикатор включения дальнего света фар.

Загорается, когда фары включены в режиме дальнего света.



- Индикатор включения световых приборов.

Данный индикатор напоминает водителю о включенных фарах или световых сигналах. Данный индикатор загорается после перевода головки комбинированного переключателя в положение  или . Если после перевода ключа в замке зажигания в положение ACC (I) или LOCK (0) остались включенные наружные световые приборы, данный индикатор не выключается. Если при этом вынуть ключ из замка зажигания и открыть дверь водителя, дополнительно выдается предупреждающий звуковой сигнал.



- Индикатор включения передних противотуманных фар ▲.

Загорается при включении передних противотуманных фар.



- Индикатор включения задних противотуманных фар ▲.

Загорается при включении задних противотуманных фар.



- Индикатор разряда аккумулятора.

Этот аварийный индикатор загорается при обнаружении отказа в системе зарядки аккумулятора во время работы двигателя.

Включение этого индикатора при работающем двигателе, как правило, происходит при разрыве или повреждении клинового приводного ремня. В этом случае необходимо остановить автомобиль в безопасном месте и связаться с уполномоченной станцией технического обслуживания Great Wall Motors.

- Практические рекомендации.

Данный индикатор загорается после перевода ключа в замке зажигания в положение ON (II) и автоматически гаснет после запуска двигателя.



- Индикатор отказа в системе двигателя.

Данный индикатор загорается при переводе ключа в замке зажигания в положение ON (II) и автоматически гаснет через несколько секунд, если в системе не обнаружено неполадок. Если индикатор не загорается или горит непрерывно, это означает неисправность в системе.

При работающем двигателе данный индикатор загорается в случае отказа в электронной системе управления двигателем.

* ВНИМАНИЕ:

- 1). Если индикатор загорелся во время движения, необходимо остановить автомобиль в безопасном месте и выключить двигатель. Затем запустить двигатель повторно и проследить за поведением индикатора. Если индикатор загорится вновь, необходимо как можно скорее обратиться на уполномоченную станцию технического обслуживания Great Wall Motor для выяснения и устранения причины. Во избежание возникновения отказов необходимо аккуратно управлять автомобилем. Не выжимать педаль газа до отказа и не разгонять двигатель до слишком высокой частоты вращения.
- 2). В некоторых случаях, когда загорается данный индикатор, двигатель не разгоняется даже при нажатии на педаль газа. Это происходит в результате отказа в электронной системе управления.

В такой ситуации также часто возникает ощутимая вибрация в салоне автомобиля. При обнаружении таких явлений необходимо как можно скорее обратиться на уполномоченную станцию технического обслуживания Great Wall Motor для проведения проверки и устранения причины неисправности.

- Практические рекомендации.

Данный индикатор загорается после перевода ключа в замке зажигания в положение ON (II) и автоматически гаснет после запуска двигателя.



- Индикатор отказа в системе подушек безопасности / механизма предварительного натяжения ремней безопасности.

Данный индикатор загорается после перевода ключа в замке зажигания в положение ON (II), затем гаснет через несколько секунд. Включение индикатора в любой другой ситуации означает возможный отказ в системе подушек безопасности или механизме предварительного натяжения ремней безопасности. Включение данного индикатора на моделях автомобилей, оборудованных боковыми подушками безопасности, также означает отказ в боковых модулях подушек безопасности или системе автоматического включения бокового модуля подушки безопасности пассажира на переднем кресле. Более подробная информация приведена в соответствующем разделе ниже.

- Практические рекомендации.

Данный индикатор загорается после перевода ключа в замке зажигания в положение ON (II), затем гаснет через несколько секунд.



- Индикатор отказа в антиблокировочной системе.

Данный индикатор загорается после перевода ключа в замке зажигания в положение ON (II), затем гаснет через несколько секунд. Включение индикатора в любой другой ситуации означает возможный отказ в антиблокировочной системе автомобиля. В этом случае необходимо доставить автомобиль на уполномоченную станцию технического обслуживания Great Wall Motor для проверки. Неисправность в антиблокировочной системе не означает отказа обычной гидравлической тормозной системы. Более подробная информация приведена в соответствующем разделе ниже.

* **ВНИМАНИЕ:** Если данный индикатор загорается одновременно с индикатором отказа в тормозной системе, необходимо немедленно остановить автомобиль.

1). Если данный аварийный индикатор загорелся одновременно с индикатором отказа в тормозной системе при полностью опущенном рычаге стояночного тормоза, это означает отключение электронной системы распределения тормозного усилия. В такой ситуации необходимо как можно скорее остановить автомобиль в безопасном месте и связаться с уполномоченной станцией технического обслуживания Great Wall Motors.

2). Если данный индикатор не гаснет после запуска двигателя или загорается в процессе движения, это означает отказ в антиблокировочной системе. В такой ситуации следует доставить автомобиль на уполномоченную станцию технического обслуживания Great Wall Motors для проверки.

- Практические рекомендации.

Данный индикатор загорается после перевода ключа в замке зажигания в положение ON (II), затем гаснет через несколько секунд.



- Индикатор стояночного тормоза и отказа в тормозной системе.

- Данный индикатор выполняет две функции:

> Данный индикатор загорается после перевода ключа в замке зажигания в положение ON (II), напоминая о необходимости опустить рычаг стояночного тормоза. Если стояночный тормоз разблокирован не полностью, индикатор не погаснет. Движение с затянутым или неполностью разблокированным стояночным тормозом может привести к повреждению тормозных механизмов и колес.

> Если рычаг стояночного тормоза полностью опущен, но данный индикатор продолжает гореть при работающем двигателе, это означает отказ в ходовой тормозной системе. Более подробная информация приведена в соответствующем разделе ниже.

- Практические рекомендации.

Данный индикатор загорается после перевода ключа в замке зажигания в положение ON (II). Если в системе не обнаружены неисправности, индикатор гаснет через несколько секунд.



- Индикатор низкого уровня топлива.

Данный индикатор загорается при работающем двигателе или после перевода ключа в замке зажигания в положение ON (II), если в баке осталось не более 8 литров топлива. В этом случае необходимо как можно скорее заправить автомобиль топливом.

При движении по подъему или спуску, а также на крутых поворотах данный индикатор может загораться и при большем остатке в результате смещения топлива в баке.



- Индикатор непристегнутого ремня безопасности со стороны водителя.

> Данный индикатор загорается при работающем двигателе или после перевода ключа в замке зажигания в положение ON (II), если водитель не пристегнул ремень безопасности. При этом также выдается предупреждающий звуковой сигнал. Звуковой сигнал выдается в течение нескольких секунд, но индикатор продолжает гореть и после выключения сигнала. Когда водитель пристегивает ремень безопасности, звуковой сигнал немедленно выключается вместе с индикатором.

> Если водитель не пристегнут ремнем безопасности во время движения, предупреждающий звуковой сигнал выдается с определенным интервалом, а световой индикатор горит непрерывно.



- Индикатор низкого давления моторного масла.

Данный индикатор загорается после перевода ключа в замке зажигания в положение ON (II) и автоматически гаснет после запуска двигателя. Если индикатор не загорается после перевода ключа в замке зажигания в положение ON (II), это означает неисправность лампы индикатора, отказ датчика, короткое замыкание или разрыв цепи. В этом случае следует проверить всю систему и выполнить необходимый ремонт.

Данный индикатор может иногда мигать в определенных условиях движения. Такое поведение индикатора не является признаком неисправности в системе двигателя. Но если во время работы двигателя индикатор загорается и горит непрерывно, необходимо остановить автомобиль и обратиться на ближайшую уполномоченную станцию технического обслуживания Great Wall Motors.

Индикатор может срабатывать по следующим причинам: низкое давление или недостаточное количество моторного масла. Работа двигателя в таком состоянии может привести к серьезным повреждениям.

Данный индикатор не предназначен для определения уровня моторного масла. Измерение уровня выполняется с помощью масломерного щупа.



- Индикатор необходимости ремонта двигателя.

Данный индикатор загорается в случае обнаружения неисправности любых частей двигателя, за исключением системы контроля токсичности выхлопных газов.

- Практические рекомендации.

Данный индикатор загорается после перевода ключа в замке зажигания в положение ON (II). Если в системе не обнаружены неисправности, индикатор гаснет после запуска двигателя. Включение индикатора в любой другой ситуации означает отказ в системе двигателя.



- Индикатор включения устройства предварительного подогрева.

Устанавливается на автомобилях с дизельным двигателем, оборудованных устройством подогрева перед запуском.

Данный индикатор горит только во время работы устройства подогрева.

Иногда индикатор горит некоторое время, иногда гаснет сразу же после включения.

Продолжительность периода ожидания зависит от фактической температуры двигателя и жидкости в системе охлаждения. Когда свеча накаливания полностью нагреется, и можно будет запускать двигатель из холодного состояния, индикатор погаснет.

Если индикатор предварительного подогрева начинает мигать во время движения, это означает отказ в электронной системе управления двигателем. В этом случае необходимо как можно скорее проверить состояние двигателя.

Если индикатор не загорается после перевода ключа в замке зажигания в положение ON (II), это может означать неисправность устройства подогрева. В этом случае необходимо как можно скорее проверить двигатель.



- Индикатор отказа в системе контроля давления накачки шин ▲.

Индикатор отказа в системе контроля давления накачки шин и аварийный индикатор давления в шинах загораются одновременно при отказе датчиков давления в шинах или разрыве цепи питания от аккумулятора.

Если индикатор загорелся в процессе движения, необходимо как можно скорее отвести автомобиль в безопасное место для остановки, избегая при этом крутых поворотов и резкого торможения. При недостаточном давлении накачки шины быстро изнашиваются. Кроме того, может произойти разрыв шины во время движения со всеми вытекающими последствиями. Необходимо проверить давление накачки шин на всех четырех колесах. Отрегулировать давление соответственно значению, указанному на паспортной табличке. После этого индикатор погаснет. При обнаружении прокола в шине немедленно установить запасное колесо вместо поврежденного.

- Практические рекомендации.

Данный индикатор загорается после перевода ключа в замке зажигания в положение ON (II). Если неполадки не обнаружены, индикатор гаснет через несколько секунд.



- Индикатор включения стояночных огней ▲.

Выключить двигатель и вынуть ключ из замка зажигания. Если при этом включить стояночные огни, загорится данный индикатор, предупреждая об этом водителя.

Через 15 минут после закрывания всех дверей и запираания всех замков стояночные огни будут автоматически выключены вместе с индикатором. Подробное описание порядка использования стояночных огней приведено в соответствующем разделе ниже.



- Аварийный индикатор перегрева жидкости в системе охлаждения двигателя.

Данный индикатор красного цвета загорается, если температура жидкости в системе охлаждения двигателя поднимается до 108 °С. Во избежание повреждения двигателя в такой ситуации необходимо прекратить движение и выполнить необходимый ремонт.



- Предупреждающий индикатор скорости 120 км/час ▲.

Когда автомобиль разгоняется до скорости 120 км/час, загорается данный индикатор и десять раз выдается предупреждающий звуковой сигнал. Если водитель продолжает движение со скоростью 120 км/час и более, звуковой сигнал выключается, но индикатор продолжает гореть.



- Индикатор включения привода на четыре колеса ▲.

Данный индикатор загорается при работающем двигателе или после перевода ключа в замке зажигания в положение ON (II), если включен режим привода на четыре колеса (полного привода). При этом передний и задний валы трансмиссии механически соединены, и передние и задние колеса автомобиля вращаются с одинаковой частотой.

Если в системе управления режимом привода происходит отказ, индикатор начинает мигать.

- Практические рекомендации.

Если включен режим привода на два колеса, данный индикатор загорается после перевода ключа в замке зажигания в положение ON (II) на несколько секунд, после чего гаснет, если в системе не обнаружены неполадки.



- Индикатор сепаратора воды и топлива.

Устанавливается на автомобилях с дизельным двигателем.

Если содержание воды в топливе превышает допустимую норму, включается сепаратор воды и топлива и загорается данный индикатор.



- Индикатор отказа в системе трансмиссии ▲.

Устанавливается на автомобилях с автоматической коробкой переключения передач.

Данный индикатор загорается при обнаружении отказа в системе трансмиссии. В этом случае необходимо как можно скорее обратиться на уполномоченную станцию технического обслуживания Great Wall Motor для проверки системы.

- Практические рекомендации.

Данный индикатор загорается после перевода ключа в замке зажигания в положение ON (II). Если неполадки не обнаружены, индикатор гаснет через несколько секунд.



- Аварийный индикатор давления в шинах ▲.

Данный индикатор загорается в случае возникновения отказа в системе контроля давления накачки шин (одновременно с соответствующим индикатором), либо при недопустимом отклонении от предусмотренного давления в шинах. Индикатор загорается после перевода ключа в замке зажигания в положение ON (II). Если индикатор не гаснет через несколько секунд, это означает отказ в системе контроля давления накачки шин или несоответствующее давление в одной или нескольких шинах.

- Практические рекомендации.

Данный индикатор загорается после перевода ключа в замке зажигания в положение ON (II). Если неполадки не обнаружены, индикатор гаснет через несколько секунд.



- Индикатор противоугонной системы.

Индикатор противоугонной системы начинает мигать при активации системы, т.е. после того как водитель вынет ключ из замка зажигания, закроет все двери и заблокирует дверные замки механическим ключом или нажатием соответствующей кнопки на пульте дистанционного управления. Более подробная информация приведена в соответствующем разделе ниже.



- Главный индикатор системы автоматического регулирования скорости движения (круиз-контроля) ▲.

Данный индикатор загорается при включении системы круиз-контроля нажатием кнопки CRUISE. См. описание ниже.



- Установочный индикатор системы круиз-контроля ▲.

Данный индикатор загорается при установке параметров системы круиз-контроля. Порядок управления системой круиз-контроля подробно описан в соответствующем разделе ниже.



- Индикатор отказа в системе автоматического управления фарами ▲.

Если в системе автоматического управления фарами происходит отказ, загорается данный индикатор. После устранения причины отказа индикатор гаснет.

- Практические рекомендации.

Данный индикатор загорается после перевода ключа в замке зажигания в положение ON (II). Если неполадки не обнаружены, индикатор гаснет через несколько секунд.



- Индикатор открытой двери.

Если любая из дверей салона автомобиля открыта или закрыта неплотно, загорается соответствующий индикатор на дисплее приборной панели.

Если открыта или неплотно закрыта дверь в задней стенке кузова, мигает весь блок индикаторов на дисплее.

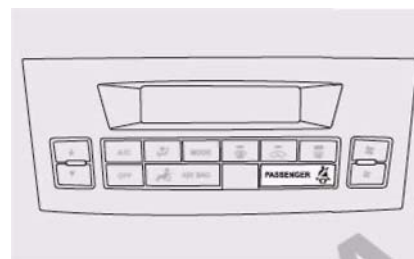

- Индикатор непристегнутого ремня безопасности со стороны пассажира в переднем кресле.

Данный индикатор предусмотрен для напоминания пассажиру о необходимости надеть и пристегнуть ремень безопасности.

- Режим 1:

Если пассажир в переднем кресле не надел ремень безопасности, индикатор загорается. После пристегивания ремня индикатор гаснет.

- Режим 2 ▲:

> Данный индикатор загорается при работающем двигателе или после перевода ключа в замке зажигания в положение ON (II), если пассажир не пристегнул ремень безопасности. При этом также выдается предупреждающий звуковой сигнал. Звуковой сигнал выдается в течение нескольких секунд, но индикатор продолжает гореть и после выключения сигнала.

Когда пассажир пристегивает ремень безопасности, звуковой сигнал немедленно выключается вместе с индикатором.

> Если пассажир не пристегнут ремнем безопасности во время движения, предупреждающий звуковой сигнал выдается с определенным интервалом, а

световой индикатор горит непрерывно.

- Практические рекомендации.

1. Датчик индикатора установлен в сиденье переднего пассажирского кресла, и срабатывает под определенной нагрузкой. Поэтому индикатор может загореться и при размещении вещей на сиденье переднего кресла.

2. Если на сиденье кресла находится какая-либо подложка (например, жесткий коврик или подушка), вес пассажира распределяется иначе, и в определенных условиях индикатор может не включиться.

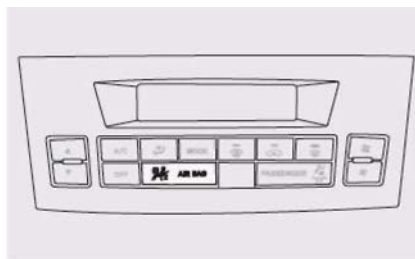

- Индикатор пассажирского модуля подушки безопасности ▲.

Если модуль подушки безопасности пассажира в переднем кресле

выключен, горит данный индикатор. После включения модуля индикатор гаснет.

Порядок выключения пассажирского модуля подушки безопасности подробно описан в соответствующем разделе ниже.

■ Противоугонная система автомобиля.

Противоугонная система предусмотрена во избежание хищения автомобиля и вещей из него. При попытке злоумышленника проникнуть в салон автомобиля включается звуковой сигнал и начинают мигать все сигналы поворота. Тревожный сигнал продолжительностью приблизительно 30 секунд выдается с интервалом 3 секунды шесть раз подряд.

Для того чтобы выключить тревожный сигнал принудительно, необходимо нажать на кнопку разблокировки дверных замков на пульте дистанционного управления. Если в течение 30 секунд после нажатия кнопки не будет открыта ни одна из дверей автомобиля, система автоматически вновь заблокирует

замки. Если требуется сразу же запереть замки, нажать на соответствующую кнопку на пульте дистанционного управления.

- Активация противоугонной системы автомобиля.

Когда водитель закрывает все двери и заблокирует все дверные замки с помощью механического ключа или пульта дистанционного управления, все сигналы поворота и соответствующие индикаторы на приборной панели мигнут три раза, подтвердив блокировку всех дверных замков. Одновременно начинает мигать индикатор противоугонной системы автомобиля. Это означает включение противоугонной системы в режиме настройки. Через 15 секунд противоугонная система автоматически настроит все параметры.

- Выключение противоугонной системы автомобиля.

> Когда водитель откроет все двери снаружи с помощью пульта дистанционного управления, упомянутые выше сигналы и индикаторы мигнут один раз.

> Выключить противоугонную систему можно только с пульта дистанционного управления. При открывании двери водителя с помощью механического ключа противоугонная система не выключается и выдает тревожный сигнал. Система выключится только после того, как ключ с зарегистрированным в системе кодом будет вставлен в замок зажигания и переведен в положение ON (II).

• Тревожная сигнализация противоугонной системы.

В перечисленных ниже условиях активированная противоугонная система будет выдавать короткий тревожный сигнал:

> При открывании любой двери, включая дверь в задней стенке кузова.

> Если пассажир в салоне при заблокированных дверных замках повернет ключ в замке зажигания. (Только для моделей с двигателем 4G63S4M).

* ВНИМАНИЕ:

• Если любая из дверей автомобиля открыта или закрыта неплотно, противоугонная система не может быть активирована. Поэтому необходимо проверять блокировку замков после закрывания дверей.

• Внесение изменений в конструкцию противоугонной системы и установка дополнительных устройств не допускается.

Порядок использования переключателей.

■ Комбинированный переключатель световых приборов.

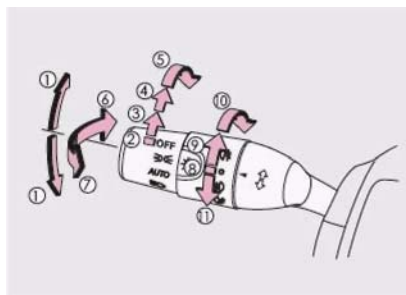

1. Сигнал поворота.
2. Все приборы выключены.
3. Малые огни и лампы подсветки выключателей.
4. Автоматическое управление светом фар.
5. Передние фары.
6. Фары дальнего света.
7. Мигание фарами дальнего света.
8. Передние и задние противотуманные фары выключены.

9. Передние противотуманные фары.

10. Передние и задние противотуманные фары включены.

11. Задние противотуманные фары.

Включение и выключение.

Положение поворотной ручки	Включенные световые приборы
Третья позиция	Передние и задние габаритные огни, лампы освещения номерного знака, лампы подсветки выключателей.
Пятая позиция	Передние и задние габаритные огни, лампы освещения номерного знака, лампы подсветки выключателей, фары ближнего света.
Включение световых приборов производится при переводе головки комбинированного переключателя в третье или пятое положение.	
• Практические рекомендации.	
Приборы включаются независимо от замка зажигания (в третьем и пятом положении).	
• Функции для удобства.	
• Система предупреждения о невыключенных световых приборах.	
Если водитель выключил двигатель, вынул ключ из замка зажигания и открыл свою дверь, и головка комбинированного переключателя находится в третьем или пятом положении, либо включены фары дальнего света, система выдаст предупреждающий звуковой сигнал.	

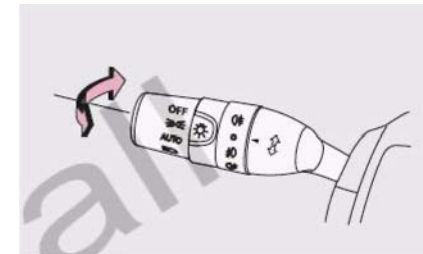

• Порядок управления фарами ближнего и дальнего света.

1. Для переключения света фар с ближнего на дальний перевести рычаг комбинированного переключателя вперед (от себя).

2. Если необходимо мигнуть фарами дальнего света, когда включены фары ближнего света, приподнять рычаг переключателя и отпустить его. Фары дальнего света будут гореть все время, пока рычаг переключателя удерживается в приподнятом положении.

3. Когда включены фары дальнего света, также горит индикатор включения фар дальнего света на приборной панели.

* **ВНИМАНИЕ:** Не включать фары и другие световые приборы на продолжительное время при выключенном двигателе во избежание разряда аккумулятора.

- Автоматическое управление включением фар.

Для включения режима автоматического управления включением фар перевести головку комбинированного переключателя в положение AUTO (четвертая позиция на рисунке). В этом режиме система будет автоматически включать или выключать фары и малые огни в зависимости от условий наружного освещения.

Когда снаружи начнет темнеть, система автоматически включит габаритные огни и лампы подсветки номерных знаков автомобиля. Когда окончательно стемнеет, система включит фары.

Когда снаружи становится светлее, система поочередно выключает световые приборы в обратной последовательности.

При включении световых приборов одновременно включаются

соответствующие индикаторы на приборной панели.

- Практические рекомендации.

> Система автоматического управления включением фар включается переводом головки комбинированного переключателя в положение AUTO после перевода ключа в замке зажигания в положение ON (II) или при работающем двигателе.

> Противотуманные фары в дневное время не переключаются в автоматическом режиме. В условиях плохой видимости эти фары необходимо включать вручную.

- Подсветка "до дверей".

1. Если головка комбинированного переключателя находится в положении , AUTO или , двигатель выключен и ключ вынут из замка зажигания, то после блокировки всех дверных замков световые приборы, соответствующие положению головки, будут гореть еще в течение 15 секунд, затем автоматически выключатся.
2. При разблокировании дверных замков функция "подсветки до

дверей" будет вновь активирована следующим образом:

> Если ни одна из дверей не будет открыта в течение 15 секунд, все световые приборы будут выключены.

> Если любая из дверей будет открыта в течение 15 секунд, все световые приборы останутся включенными.

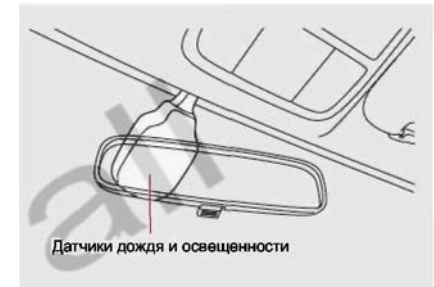

- Датчики дождя и освещенности.

Если ветровое стекло над датчиком покрыто грязью или наледью, нормальное функционирование системы управления световыми приборами будет нарушено.

Поэтому необходимо своевременно очищать ветровое стекло от грязи, наледи и посторонних предметов.

■ **Порядок использования противотуманных фар ▲.**

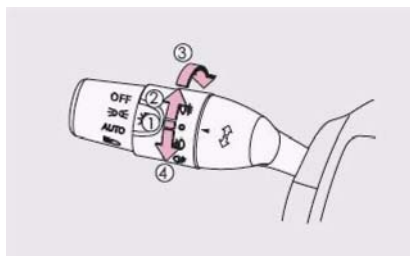

1. Выключены.
2. Передние противотуманные фары.
3. Передние и задние противотуманные фары включены.
4. Задние противотуманные фары.



- Включение передних противотуманных фар.

При переводе поворотной ручки переключателя в положение "передние противотуманные фары" включаются передние противотуманные фары.

При включении передних противотуманных фар на приборной панели одновременно загорается индикатор .

Для того чтобы выключить передние противотуманные фары, достаточно перевести поворотную ручку переключателя в положение "OFF", как показано на рисунке.

- Практические рекомендации.

Передние противотуманные фары можно включить, если головка переключателя находится в положении  или .

- Включение передних и задних противотуманных фар.

Из положения включения передних фар перевести поворотную ручку комбинированного переключателя еще на одно положение вперед для включения задних противотуманных фар. При этом будут гореть индикаторы  и  на приборной панели, причем последний индикатор обозначает включение задних противотуманных фар.

Задние противотуманные фары можно выключить отдельно, оставив гореть только передние противотуманные фары.

Выключить задние противотуманные фары можно с помощью поворотной

ручки на головке того же комбинированного переключателя.

- Практические рекомендации.

При переводе головки комбинированного переключателя в положение OFF выключаются все противотуманные фары – и передние, и задние. При повторном включении световых приборов включаются только передние противотуманные фары.

- Включение задних противотуманных фар.

Для того чтобы включить задние противотуманные фары, достаточно перевести поворотную ручку переключателя вниз из положения "OFF", как показано на рисунке. При включении задних противотуманных фар на приборной панели одновременно загорается индикатор .

Выключить задние противотуманные фары, можно с помощью поворотной ручки на головке того же комбинированного переключателя, не выключая при этом остальные световые приборы.

При выключении передних фар автомобиля задние противотуманные фары также выключаются. Для повторного включения противотуманных фар необходимо выполнить описанную выше операцию.

- Практические рекомендации.

Задние противотуманные фары можно включить, только если переключатель световых приборов установлен в положение

■ Рычаг переключения сигналов поворота.

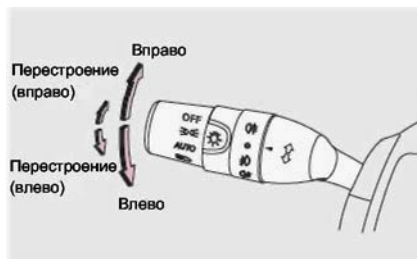

- Поворот.

Для того чтобы включить сигнал левого или правого поворота необходимо соответственно поднять или опустить рычаг комбинированного переключателя.

При этом также включается индикатор соответствующего сигнала поворота на приборной панели.

При возврате колеса рулевого управления в положение прямолинейного движения рычаг переключателя также возвращается в исходное положение. Если этого не происходит, необходимо принудительно вернуть рычаг в нейтральное положение.

- Перестроение в другую полосу движения.

Для того чтобы обозначить перестроение в другую полосу движения, необходимо слегка приподнять или слегка опустить рычаг переключателя соответственно направлению маневра. При этом мигнет соответствующий сигнал поворота. Чтобы выключить сигнал, достаточно отпустить рычаг.

- Практические рекомендации.
- Условия работы.

Сигналы и индикаторы будут включаться, если ключ в замке зажигания находится в положении ON (II) или при работающем двигателе.

Если индикатор на приборной панели не включается, возможно, повреждена лампа соответствующего сигнала поворота. В этом случае необходимо проверить работу сигнала.

- Индикатор включения стояночных огней ▲.

Индикатор включения стояночных огней загорается только в том случае, если двигатель выключен, и ключ вынут из замка зажигания.

> Включение стояночных огней с правой стороны.

Поднять рычаг комбинированного переключателя.

> Включение стояночных огней с левой стороны.

Опустить рычаг комбинированного переключателя.

* **ВНИМАНИЕ:** Необходимо предварительно уточнить допустимость использования такого сигнала в соответствии с местными правилами дорожного движения.

■ Переключатель очистителей и омывателя переднего ветрового стекла.

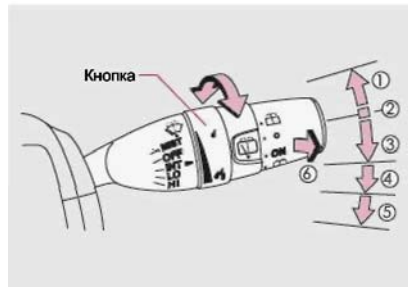

1. MIST – однократное включение.
2. OFF – выключены.
3. INT – включение с интервалом.
4. LO – включение с низкой частотой качания.
5. HI – включение с высокой частотой качания.
6. Омыватель ветрового стекла.

- Очиститель переднего ветрового стекла.

Режимы работы стеклоочистителей переключаются с помощью рычага.

> MIST – если поднять рычаг из положения OFF в положение MIST, стеклоочистители включатся с низкой частотой качания. Если отпустить рычаг в этом положении, стеклоочистители будут выключены.

> OFF – стеклоочистители выключены.

> INT – режим включения с интервалом, при этом продолжительность интервала можно отрегулировать с помощью поворотной ручки.

Продолжительность интервала качания также автоматически регулируется системой в зависимости от скорости движения автомобиля.

> LO – включение с низкой частотой качания.

> HI – включение с высокой частотой качания.

> Омыватель ветрового стекла – повернуть вверх ручку омывателя и удерживать ее. Пока ручка удерживается в этом положении, омыватель будет разбрызгивать жидкость на ветровое стекло. При этом также включаются стеклоочистители в режиме низкой

частоты качания. Если отпустить ручку, стеклоочистители завершат ход и остановятся.

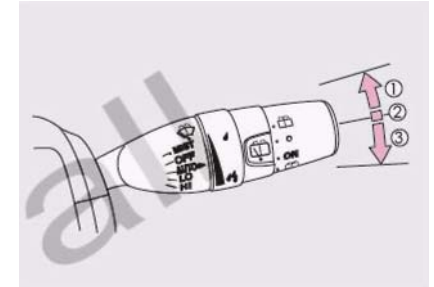

- Функция автоматического управления стеклоочистителями ▲.

1. MIST – однократное включение.
2. OFF – выключены.
3. AUTO – режим автоматического управления стеклоочистителями.

Если перевести ручку переключателя в положение AUTO (третья позиция на рисунке), стеклоочистители однократно сработают, после чего переключатся в автоматический режим. В этом режиме стеклоочистители включаются и выключаются автоматически по сигналам датчика дождя. При этом система автоматически регулирует

частоту качания стеклоочистителей в зависимости от интенсивности дождя и скорости движения автомобиля.



- Датчики дождя и освещенности.

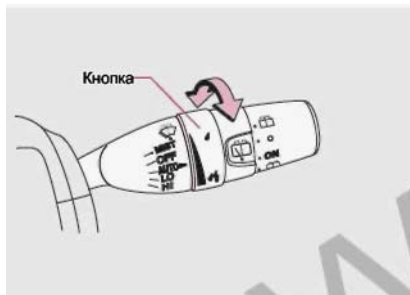

- Настройка чувствительности датчика дождя и освещенности.

Чувствительность датчиков можно регулировать поворотом ручки.

Положение	Чувствительность
	Нулевая чувствительность
	Максимальная чувствительность

Нулевая чувствительность – датчик вообще не реагирует на капли дождя.

Максимальная чувствительность – датчик реагирует на капли дождя любой интенсивности.

* **ВНИМАНИЕ:** Примечания касательно автоматического управления стеклоочистителями.

- Режим автоматического управления стеклоочистителями можно включить переводом рычага в положение AUTO при работающем двигателе или после перевода ключа в замке зажигания в положение ON (II). Следует учитывать, что если в этом режиме коснуться руками ветрового стекла или протереть стекло ветошью над датчиками, стеклоочистители включатся и могут поранить руки.

- Необходимо выключать систему автоматического управления

стеклоочистителями во время мойки автомобиля или в ясную погоду во избежание случайного включения стеклоочистителей.

- Если в дождливую погоду система не сработала, перевести рычаг управления стеклоочистителями в положение низкой или высокой частоты качания и управлять стеклоочистителями в ручном режиме.

- Регулярно проверять состояние щеток стеклоочистителей на предмет износа и старения.

- После замены ветрового стекла необходимо установить новые датчики.

* **ВНИМАНИЕ:** Следить за тем, чтобы щетки стеклоочистителей не прилипали к ветровому стеклу и не застревали на его поверхности.

1). Если ветровое стекло покрыто инеем, либо стеклоочистители долго не использовались, перед их включением необходимо убедиться, что щетки не примерзли или не прилипли к поверхности стекла. Включение примерзших или прилипших стеклоочистителей может

привести к повреждению щеток и механизма.

2). Если стеклоочиститель останавливается в промежуточном положении из-за накопившегося на стекле снега, остановить автомобиль в безопасном месте, перевести переключатель стеклоочистителей в положение OFF а ключ в замке зажигания – в положение ACC (I) или LOCK (0), очистить стекло от снега, убрать другие препятствия, чтобы щетка стеклоочистителя могла свободно перемещаться по стеклу.

• Практические рекомендации.

Стеклоочистители можно включать, если ключ в замке зажигания находится в положении ON (II) или при работающем двигателе.

> Если дождь или снег не попадает на датчик дождя, стеклоочистители не будут включаться даже в ненастную погоду.

Кроме того, снежинки имеют разную форму. Некоторые из них не воздействуют на датчик, даже попав на него. В такой ситуации необходимо включить стеклоочистители вручную в режиме LO или HI.

> Если поверхность стекла над датчиками покрыта наледью или грязью, нормальное функционирование стеклоочистителей будет нарушено. Поэтому необходимо своевременно очищать поверхность ветрового стекла от грязи, льда и посторонних предметов.

Стеклоочистители могут включиться при касании пальцем чувствительного элемента датчика, либо при попадании на него капель масла или насекомых.

> После включения автоматического режима датчик не будет реагировать на капли, попавшие на ветровое стекло до включения.

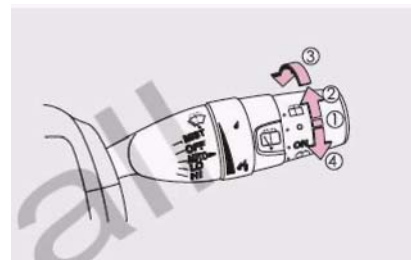

• Очиститель заднего ветрового стекла.

1. Выключен (o).

После перевода переключателя в это положения стеклоочиститель вернется в исходное положение и остановится.

2. Работа в нормальном режиме (ON).

В данном положении стеклоочиститель включается в нормальном режиме.

3. Включение омывателя стекла (☞).

Для того чтобы работал омыватель стекла, необходимо перевести переключатель и удерживать его в этом положении.

4. Включение омывателя стекла (☞).

Для того чтобы работал омыватель заднего ветрового стекла, перевести переключатель и удерживать его в этом положении.

- Практические рекомендации.
- Условия работы.

Стеклоочиститель и омыватель будут включаться, если ключ в замке зажигания находится в положении ON (II) или при работающем двигателе.

- Маслянистая пленка на стекле.

Покрытое маслянистой пленкой стекло рассеивает свет встречных транспортных средств. В этом случае необходимо включить омыватель ветрового стекла.

- Добавление жидкости в бачок омывателя ветрового стекла.

См. описание в соответствующем разделе ниже.

- Распыляющие насадки омывателей ветрового стекла.

Распыляющие насадки омывателя ветрового стекла установлены в двигательном отсеке и подвержены засору при попадании снега или опавших листьев в воздухоприемник под ветровым стеклом. Прежде чем включать омыватель, необходимо

убедиться в отсутствии снега или сухих листьев в воздухоприемнике под ветровым стеклом.

* **ПРЕДУПРЕЖДЕНИЕ:** Прежде чем включать омыватель в холодную погоду, необходимо подогреть поверхность ветрового стекла. В противном случае жидкость, разбрызгиваемая из омывателя, может замерзать на стекле, затрудняя обзор, что может привести к серьезным происшествиям.

При намерзании льда или попадании посторонних предметов на ветровое стекло, стеклоочистители могут застрять на поверхности стекла в промежуточном положении. Если при этом вовремя не выключить стеклоочистители, может перегореть обмотка электропривода в результате перегрузки. Если возникла такая ситуация, необходимо как можно скорее остановить автомобиль в безопасном месте, выключить зажигание и очистить стекло от грязи, мусора или льда, чтобы обеспечить нормальную работу стеклоочистителей.

Прежде чем включать стеклоочистители в морозную погоду, необходимо убедиться, что их щетки

не примерзли к поверхности стекла. При включении стеклоочистителей с примерзшими щетками может перегореть электропривод.

* **ВНИМАНИЕ:** Перед включением стеклоочистителя необходимо разбрызгать жидкость из омывателя на поверхность ветрового стекла.

Если включить стеклоочистители по сухой поверхности, можно повредить стекло.

Не включать омыватель при пустом бачке или засоре во избежание выхода из строя насоса омывателя. Проверить уровень жидкости в питающем бачке омывателя и состояние разбрызгивающих насадок.

Омыватель может работать непрерывно до 20 секунд. Если в питающем бачке отсутствует жидкость, не включать омыватель. В противном случае может перегореть обмотка электропривода.

Регулярно проверять уровень жидкости в питающем бачке, своевременно доливать жидкость. В морозную погоду использовать только жидкость с антифризными добавками, чтобы она не замерзала в

бачке омывателя. В противном случае омыватель может выйти из строя.

Если засор в распыляющих насадках омывателя не удастся устранить самостоятельно, необходимо обратиться на уполномоченную станцию технического обслуживания Great Wall Motors.

■ Регулировка света фар ▲.

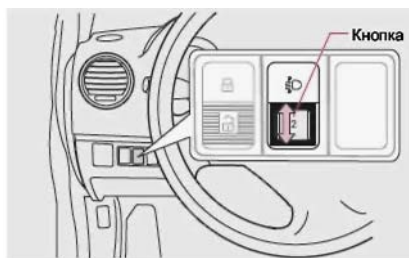

Если автомобиль оборудован устройством регулировки света фар, направление света можно регулировать с помощью переключателя в нижнюю сторону от стандартного положения.

Стандартное положение (0) соответствует максимальному углу подъема оси луча света фар.

- Практические рекомендации.

- Регулировка направления света фар.

> Иногда передняя часть автомобиля несколько поднимается относительно задней части. Это может произойти, например, если в багажнике автомобиля находится тяжелый груз, либо под воздействием веса пассажиров на заднем сиденье. В такой ситуации можно опустить фары, отрегулировав направление света с помощью переключателя.

После разгрузки автомобиля вернуть переключатель регулировки света фар в исходное положение (0).

> В таблице ниже приведены рекомендованные положения переключателя регулировки света фар в зависимости от наличия багажа и количества людей в автомобиле.

< Рекомендованные критерии для выбора положения переключателя регулировки направления света фар >

Количество людей и наличие багажа	Положение переключателя	
Люди в салоне автомобиля	Наличие багажа	
Водитель	Отсутствует	0
Водитель + пассажир в переднем кресле	Отсутствует	1
Водитель и пассажиры на всех сиденьях	Отсутствует	2
Водитель	Максимальная нагрузка на заднюю ось	3

- Условия работы.

Для использования устройства регулировки необходимо предварительно включить передние фары.

■ Устройства обогрева заднего ветрового стекла и зеркал заднего обзора ▲.

Устройство обогрева заднего ветрового стекла представляет собой встроенный нагревающийся провод и предназначено для удаления конденсата и наледи с поверхности стекла.

Устройство обогрева зеркал заднего обзора нагревает поверхность наружных зеркал, установленных на передних дверях, удаляя с них наледь, конденсат и капли дождя.

Для обоих устройств обогрева – заднего ветрового стекла и зеркал заднего обзора – предусмотрен один выключатель.

* **ПРЕДУПРЕЖДЕНИЕ:** При включении обогрева зеркал заднего обзора их поверхность ощутимо нагревается. Во избежание получения ожогов не касаться поверхности зеркал.

* **ВНИМАНИЕ:** Во избежание разряда аккумулятора не включать устройства обогрева на продолжительное время при выключенном двигателе.

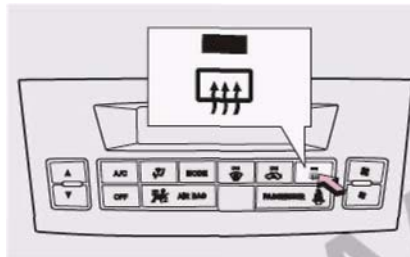

• Порядок использования.

Как показано на рисунке, для включения и выключения устройства обогрева заднего ветрового стекла и устройства обогрева зеркал заднего обзора используется один выключатель.

Система автоматически выключает устройства обогрева через 20 минут после включения.

При выключении зажигания оба устройства обогрева также выключаются. После повторного запуска двигателя устройства обогрева могут быть включены с помощью соответствующего выключателя.

* **ВНИМАНИЕ:** После очистки поверхности стекла и зеркал от конденсата или наледи необходимо выключить устройства обогрева.

• Практические рекомендации.

> Обогрев можно включать, когда ключ в замке зажигания находится в положении ON (II).

> Во время работы устройств обогрева горит соответствующий индикатор на приборной панели.

■ **Выключатель аварийного сигнала.**

Аварийный сигнал включается при вынужденной остановке автомобиля на проезжей части для оповещения водителей других транспортных средств.

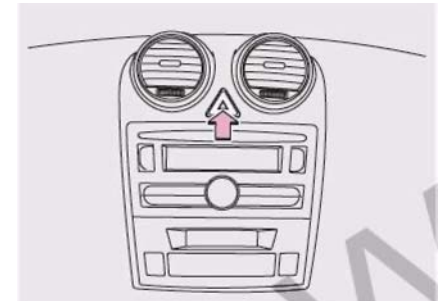

Чтобы включить аварийный сигнал, необходимо нажать на кнопку выключателя. Для выключения сигнала нажать на кнопку повторно.

При включении аварийного сигнала также начинают мигать индикаторы сигналов поворота на приборной панели.

* **ВНИМАНИЕ:** Во избежание разряда аккумулятора не включать электрические приборы на

продолжительное время при выключенном двигателе.

- Практические рекомендации.
- Условия работы.

Аварийный сигнал включается независимо от положения ключа в замке зажигания.

■ Звуковой сигнал.



Для включения звукового сигнала необходимо нажать на крышку колеса рулевого управления с любой стороны в месте нанесения соответствующих обозначений.

* **ВНИМАНИЕ:** После завершения регулировки положения колеса рулевого управления необходимо проверить надежность его фиксации в выбранном положении. Если колесо

рулевого управления плохо закреплено, звуковой сигнал может не включиться. Порядок фиксации колеса рулевого управления описан выше в разделе "Регулировка положения колеса рулевого управления".

- Практические рекомендации.
- Условия работы.

Сигнал включается независимо от положения ключа в замке зажигания.

■ Система автоматического регулирования скорости движения ▲

Система автоматического регулирования скорости движения (круиз-контроля) позволяет установить и выдерживать заданную скорость, не нажимая на педаль газа, если скорость движения автомобиля превышает 40 км/ч. Эту функцию можно использовать во время продолжительного безостановочного движения по прямому и ровному участку дороги без препятствий. Не рекомендуется включать систему в городских условиях, на извилистой и скользкой дороге, а также во время движения в дождливую и ненастную погоду.

* ПРЕДУПРЕЖДЕНИЕ:

- Неправильное использование системы круиз-контроля может привести к дорожно-транспортным происшествиям.
- Включать систему только в хорошую погоду при движении по прямой и ровной дороге.



- Активация системы круиз-контроля.

1. При активации системы круиз-контроля нажатием кнопки CRUISE на колесе рулевого управления загорается главный индикатор системы на приборной панели.

После этого система круиз-контроля будет постоянно активирована, даже когда она не используется.

2. Разогнать автомобиль до требуемой скорости (не менее 40 км/час).

3. Слегка нажать на кнопку SET/DECEL (установка параметров / замедление) на колесе рулевого управления. При нажатии кнопки на приборной панели загорится индикатор CRUISE CONTROL, обозначающий включение системы.

При движении на подъеме или спуске система круиз-контроля не может постоянно поддерживать заданную скорость. Если автомобиль разгоняется на спуске, необходимо контролировать скорость с помощью тормоза. При нажатии педали тормоза система автоматического регулирования скорости выключается. Для повторного включения системы необходимо нажать на кнопку RES/ACCEL (сброс / разгон). При нажатии кнопки на приборной панели вновь загорится индикатор CRUISE CONTROL.

При движении на подъеме для поддержания заданной скорости движения автоматически выполняется переключение передач (только для автомобилей,

оборудованных автоматической коробкой переключения передач).

- Изменение заданной скорости движения.

- Заданную скорость движения можно увеличить любым из следующих способов:

- > Нажать кнопку RES/ACCEL. После того как установится требуемое значение скорости, отпустить кнопку.

- > Нажать на педаль газа. После разгона автомобиля до требуемой скорости нажать кнопку SET/DECEL.

- > Если необходимо немного увеличить скорость движения, нажать и отпустить кнопку RES/ACCEL. При каждом нажатии кнопки заданная скорость движения автомобиля увеличивается на 1,6 км/час.

- Заданную скорость движения можно уменьшить любым из следующих способов:

- * **ВНИМАНИЕ:** Если необходимо срочно снизить скорость, это следует делать обычным способом – с помощью педали тормоза.

- > Нажать кнопку SET/DECEL. После того как установится требуемое значение скорости, отпустить кнопку.

- > Если необходимо немного уменьшить скорость движения, нажать и отпустить кнопку SET/DECEL. При каждом нажатии кнопки заданная скорость движения автомобиля уменьшается на 1,6 км/час.

- > Слегка нажать на педаль тормоза или сцепления. При нажатии индикатор CRUISE CONTROL на приборной панели погаснет. После замедления автомобиля до требуемой скорости нажать кнопку SET/DECEL.

Даже при включенной системе круиз-контроля можно разгонять автомобиль нажатием на педаль газа, например, при обгоне. После завершения обгона убрать ногу с педали газа.

Если нажать на педаль тормоза или сцепления, система регулирования скорости выключится.

- Отмена режима круиз-контроля.

Систему автоматического регулирования скорости можно выключить одним из следующих способов:

- > Слегка нажать на педаль тормоза или сцепления.
- > Нажать кнопку CANCEL на колесе рулевого управления.
- > Одновременно нажать кнопки SET/DECEL и RES/ACCEL.



- Восстановление ранее установленной скорости движения.

Если система круиз-контроля не была выключена полностью (нажатием кнопки CRUISE), можно разогнать автомобиль до скорости не менее 40 км/час, затем нажать и отпустить кнопку RES/ACCEL. При этом загорится индикатор системы круиз-контроля и будет установлена скорость движения согласно значению, заданному на момент последней отмены режима.

При нажатии кнопки CRUISE система выключается полностью, включая обнуление заданного значения скорости движения.

■ Использование автомобильной системы Bluetooth ▲.



Если мобильный телефон оборудован устройством Bluetooth, его можно подключить к автомобильной системе и принимать, и отменять вызовы нажатием соответственно кнопок  и  на колесе рулевого управления.

Подробное описание функций системы Bluetooth см. в отдельном руководстве по эксплуатации мультимедийной системы автомобиля.

■ Парковочный радар ▲.

Основным элементом системы парковочного радара (парктроника) являются датчики, установленные на заднем бампере автомобиля. При движении автомобиля задним ходом

в ограниченном пространстве, например, при постановке автомобиля на стоянку, датчики, установленные на заднем бампере автомобиля, способны обнаруживать препятствия на пути движения и определять расстояние до этих препятствий, выдавая соответствующие сигналы, которые помогают водителю управлять автомобилем и избегать столкновения с препятствиями.

Не все препятствия могут быть обнаружены системой. Даже если автомобиль оборудован парковочным радаром, водитель в любом случае должен визуально убедиться в отсутствии препятствий на пути движения автомобиля.

- Включение.

Данная система автоматически включается после перевода ключа в замке зажигания в положение ON (II) и включения передачи заднего хода (R), при этом выдается звуковой сигнал, подтверждающий включение системы.

Если в процессе самодиагностики система обнаружит неисправность, она выдаст предупреждающий

звуковой сигнал продолжительностью несколько секунд, после чего будет выключена. В этом случае необходимо обратиться на уполномоченную станцию технического обслуживания Great Wall Motor для проверки и ремонта.

- Выключение.

Система выключается автоматически при переводе рычага переключения передач в любое положение из положения передачи заднего хода.

- Диапазон обнаружения.

Звуковой сигнал, выдаваемый радаром, изменяется в зависимости от расстояния от заднего бампера автомобиля до препятствия.

Сигнал	Расстояние от бампера	
	Угловой датчик	Центральный датчик
Длинный сигнал с продолжительным и интервалами	—	В пределах 150 см
Короткий сигнал	В пределах 70 см	В пределах 120 см
Очень короткий и частый сигнал	—	В пределах 80 см
Непрерывный сигнал	В пределах 50 см	В пределах 50 см

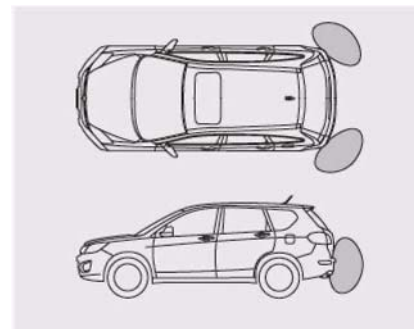

Дальность обнаружения препятствий датчиками ограничена. Угловые датчики способны обнаруживать препятствия на удалении не более 70 см.

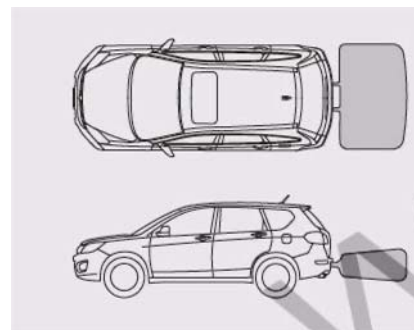

Центральный датчик может обнаруживать препятствия на удалении не более 150 см от заднего бампера автомобиля.

* ВНИМАНИЕ:

- Данная система предназначена исключительно в качестве вспомогательного средства для водителя при движении задним ходом, даже после включения системы водитель должен внимательно следить за обстановкой и осторожно управлять автомобилем.

- В секторе сканирования датчиков имеются мертвые зоны, в которых датчики не способны обнаруживать препятствия. Перед началом движения задним ходом необходимо убедиться в отсутствии позади автомобиля детей и мелких животных, которых датчики не могут обнаружить.

- Датчики системы также не распознают узкие предметы с незначительной площадью отражающей поверхности, такие, например, как столбы или решетчатые заборы. Наличие таких препятствий также необходимо определять визуально во избежание повреждения бампера и задней части кузова автомобиля.

- Система не может эффективно обнаруживать препятствия, если скорость движения автомобиля превышает 10 км/час.

- Следить за чистотой поверхности датчиков. Во избежание снижения эффективности датчиков своевременно очищать их поверхность от грязи, снега, пыли и мусора.

- Датчики можно протирать мягкой ветошью или мыть водой под низким напором. Не направлять на датчики струю воды под высоким давлением.

4. Внутреннее оборудование салона.

Обогреватель и кондиционер.	162	■ Держатель для чашек.	174
■ Порядок использования электронной системы управления.....	162	■ Приспособления для хранения.	174
■ Порядок использования автоматической системы управления ▲.....	167	■ Крюк для одежды и декоративная лампа....	175
■ Регулирование дефлекторов.	170	■ Силовая электрическая розетка.	175
Мультимедийная система.	171	■ Футляр для очков.	176
■ Гнездо разъемов для подключения аппаратуры.	171	■ Крюк для крепления багажа.	176
■ Кнопки управления мультимедийной системой ▲.....	171	■ Шторка багажного отделения ▲.....	177
Порядок использования внутреннего оборудования салона.	172	■ Полка для багажа ▲.....	179
■ Солнцезащитный щиток.	172	■ Пепельница.....	180
■ Лампа для чтения и потолочная лампа освещения салона.....	172	■ Прикуриватель.....	181
■ Лампа освещения багажного отделения.....	173		

Обогреватель и кондиционер.

■ Порядок использования электронной системы управления.

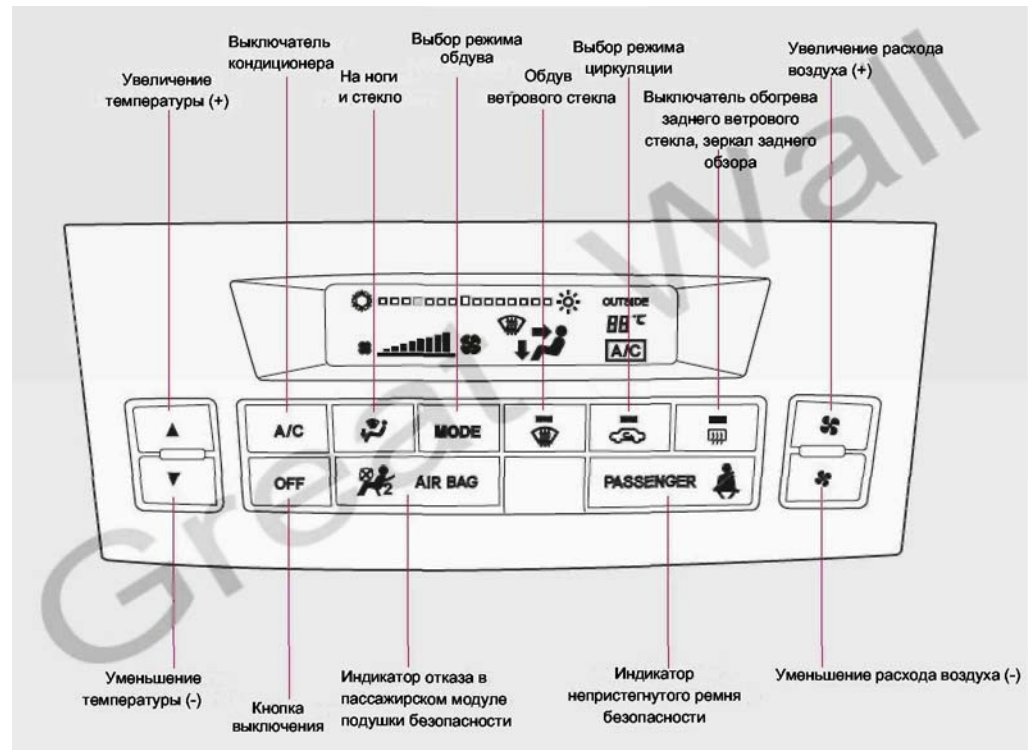

- Кнопка регулирования температуры.

Предназначена для регулирования температуры воздуха на выпуске дефлекторов вентиляции.

> Для увеличения заданной температуры нажать на кнопку (+).

> Для уменьшения заданной температуры нажать на кнопку (-).

- Кнопка регулирования расхода воздуха.

> Для увеличения частоты вращения вентиляторов и расхода воздуха нажать на кнопку (+).

> Для уменьшения частоты вращения вентиляторов и расхода воздуха нажать на кнопку (-).

- Практические рекомендации.

> Частота вращения вентиляторов регулируется пошагово. Всего предусмотрено восемь фиксированных значений, которые обозначены на дисплее вертикальными полосами.

> Для включения обогревателя и системы кондиционирования нажать на кнопку регулирования расхода воздуха (+). Система при этом

включится с параметрами, установленными на момент последнего выключения.

- Кнопка выключателя кондиционера (A/C).

Эта кнопка предназначена для включения и выключения системы кондиционирования. Когда кондиционер включен, на дисплее выводится надпись "A/C".

- Кнопка выключателя обогревателя заднего ветрового стекла.

Данная кнопка предназначена для включения и выключения устройства обогрева заднего стекла и зеркал заднего обзора (см. описание в соответствующем разделе выше).

- Кнопка переключения режимов циркуляции воздуха в салоне.

Если на кнопке горит индикатор, значит, включен режим внутренней циркуляции воздуха в салоне. Когда система работает в режиме циркуляции с подачей наружного воздуха, индикатор не горит.

* ВНИМАНИЕ:

- Воздух в салон автомобиля подается через щель

воздухоприемника под передним ветровым стеклом. Необходимо своевременно очищать воздухоприемник от опавшей листвы, грязи и пыли.

- Большую часть времени система работает в режиме подачи наружного воздуха, особенно зимой, когда включение системы в режиме внутренней циркуляции приводит к быстрому образованию конденсата на поверхности стекла.

- Переключение системы в режим внутренней циркуляции производится в местах с грязным наружным воздухом, например, в тоннелях, либо в тех случаях, когда требуется быстро нагреть или охладить воздух внутри салона.

- Кнопка переключения режимов обдува (MODE).

При нажатии кнопки переключения режимов обдува происходит перенаправление воздушного потока в соответствующие дефлекторы. В любом режиме производится обдув через боковые дефлекторы на приборной панели.

При каждом нажатии кнопки на дисплее выводится обозначение соответствующего режима обдува.

 Основной поток воздуха поступает в салон через дефлекторы, расположенные на приборной панели и на полу под ногами водителя и пассажира

 Воздух поступает главным образом через дефлекторы на полу.

 Воздух в салон подается через центральные и боковые дефлекторы, расположенные на приборной панели.

- Кнопка выключения.

При нажатии этой кнопки система выключается полностью, дисплей при этом гаснет.

* ВНИМАНИЕ: Данная кнопка не выключает устройство обогрева заднего ветрового стекла.

- Кнопка режима обдува переднего ветрового стекла.

Данная кнопка используется для ускоренной очистки ветрового стекла от наледи и конденсата. Поток воздуха в этом режиме в основном

направлен на ветровое стекло. Данный режим является приоритетным относительно всех остальных режимов обдува.

При нажатии кнопки  система автоматически включает кондиционер и вентиляторы. Для ускорения процесса очистки стекла можно вручную установить максимальную частоту вращения вентиляторов. Кроме того, можно закрыть боковые дефлекторы на приборной панели, направив весь поток воздуха на ветровое стекло.

После повторного нажатия кнопки система возвращается в предыдущий функциональный режим.

- Практические рекомендации.

> После включения режима обдува ветрового стекла на дисплее выводится значок .

> Данный режим также используется для удаления конденсата с внутренней поверхности ветрового стекла.

> При нажатии кнопки  система автоматически включает

кондиционер в режиме циркуляции с подачей наружного воздуха.

- Кнопка режима обдува на ноги и переднее ветровое стекло.

В этом режиме основной поток воздуха поступает в салон через дефлекторы, расположенные под передним ветровым стеклом и на полу под ногами водителя и пассажира

При повторном нажатии данной кнопки система возвращается в предыдущий режим.

- Практические рекомендации.

> После включения этого режима на дисплее выводится значок .

- Вентиляция.

Система принудительной вентиляции предназначена для подачи наружного воздуха в салон автомобиля. Воздух из салона отводится через выпуски, расположенные у двери в задней стенке кузова.

- Операции управления.

1. Нажать кнопку "A/C" для общего включения системы.

2. Для выключения кондиционера нажать эту же кнопку повторно.

3. Установить минимальную температуру.

4. С помощью кнопки "MODE" выбрать режим обдува , включить режим циркуляции с подачей наружного воздуха.

5. Установить требуемую частоту вращения вентиляторов.

- Обогрев.

Для обогрева воздуха в салоне используется тепло нагретой жидкости в системе охлаждения двигателя. Если двигатель запускается из холодного состояния, теплый воздух на выпуске из дефлекторов начнет поступать через несколько минут.

- Операции управления.

1. Нажать кнопку "A/C" для общего включения системы.

2. Для выключения кондиционера нажать эту же кнопку повторно.

3. С помощью кнопки "MODE" выбрать режим обдува , включить

режим циркуляции с подачей наружного воздуха.

4. Установить требуемую частоту вращения вентиляторов.

5. Отрегулировать температуру воздуха на выпуске с помощью соответствующей кнопки.

- Использование кондиционера в режиме охлаждения.

При включении кондиционера двигатель подвергается дополнительной нагрузке. Следить за указателем температуры жидкости в системе охлаждения. Если стрелка указателя приблизится вплотную к красному сектору шкалы, выключить кондиционер и не включать его до тех пор, пока не установится нормальная температура.

- Операции управления.

1. Для включения кондиционера нажать кнопку "A/C".

2. Установить требуемую температуру воздуха.

3. С помощью кнопки "MODE" выбрать режим обдува .

4. При высокой влажности наружного воздуха установить режим внутренней циркуляции. Если влажность наружного воздуха нормальная, установить режим циркуляции с подачей наружного воздуха.

5. Установить требуемую частоту вращения вентиляторов.

- Практические рекомендации.

В жаркую погоду при включении кондиционера рекомендуется приоткрыть все окна салона. Затем включить кондиционер в режиме циркуляции с подачей наружного воздуха, установить максимальную частоту вращения вентиляторов.

- Сушка воздуха внутри салона.

Помимо охлаждения кондиционер также способен удалять влагу из воздуха внутри салона. В режиме обогрева это позволяет держать воздух в салоне чистым и сухим, не допуская запотевания стекол.

- Операции управления.

1. Для включения кондиционера нажать кнопку "A/C".

2. С помощью кнопки "MODE" выбрать режим обдува .

3. Установить требуемую температуру воздуха и частоту вращения вентиляторов.

• Практические рекомендации.

Перечисленные выше параметры установки применимы во всех режимах движения при условии, что температура испарителя кондиционера не опускается ниже 2°C.

• Удаление наледи и конденсата с внутренней поверхности ветрового стекла.

• Операции управления.

1. Нажать кнопку , при этом система автоматически включит кондиционер.

2. Установить требуемую частоту вращения вентиляторов.

3. Отрегулировать температуру с помощью соответствующей кнопки, чтобы получить теплый воздух на выпуске дефлекторов.

4. Нажать кнопку  для очистки заднего ветрового стекла.

5. Закрыть боковые дефлекторы на приборной панели, чтобы направить весь поток воздуха на ветровое стекло.

• Подсказка:

При переключении из режима  в другой режим кондиционер не выключается. Для выключения кондиционера необходимо нажать кнопку "A/C".

* ПРЕДУПРЕЖДЕНИЕ: По соображениям безопасности стекла в салоне должны быть чистыми и прозрачными.

• Удаление наледи и инея с наружной стороны стекол.

• Операции управления.

1. Нажать кнопку . Система автоматически включит кондиционер в режиме циркуляции с забором наружного воздуха.

2. Установить режим .

3. Установить максимальную температуру воздуха и частоту вращения вентиляторов.

Кроме того, для ускорения очистки стекол можно закрыть боковые дефлекторы на приборной панели, направив весь поток воздуха на ветровое стекло. После очистки поверхности стекла переключить систему в режим циркуляции с подачей наружного воздуха во избежание образования конденсата.

* ПРЕДУПРЕЖДЕНИЕ: По соображениям безопасности стекла в салоне должны быть чистыми и прозрачными.

■ Порядок использования автоматической системы управления ▲.

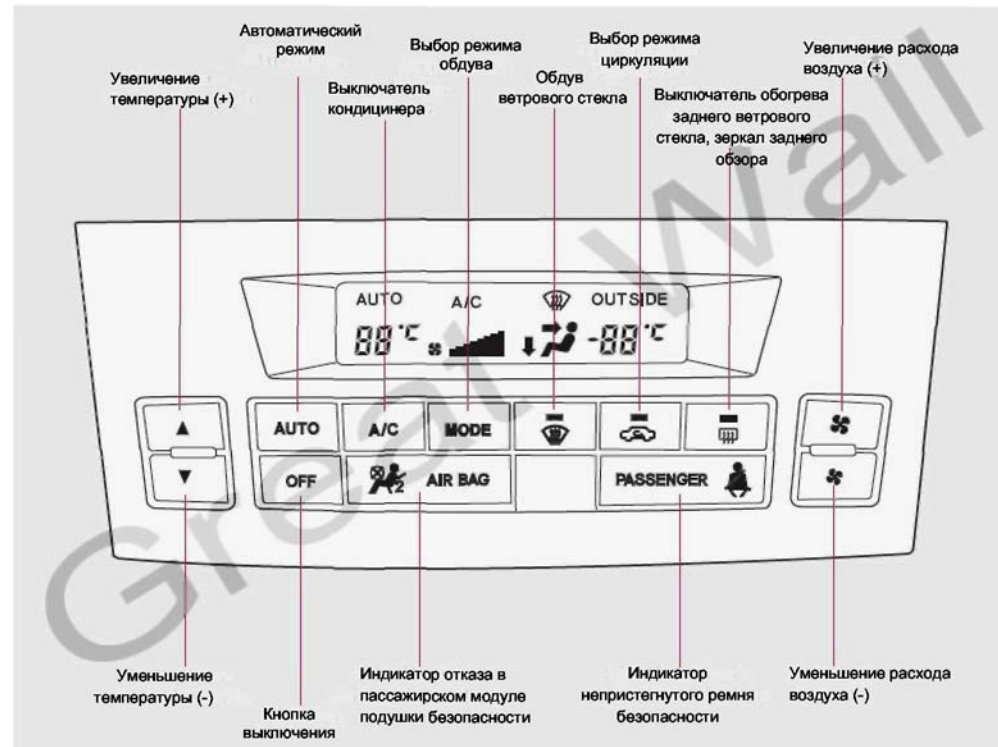

- Кнопка регулирования температуры.

Предназначена для регулирования температуры воздуха на выпуске дефлекторов вентиляции.

> Для увеличения заданной температуры нажать на кнопку (+).

> Для уменьшения заданной температуры воздуха нажать на кнопку (-).

- Кнопка регулирования расхода воздуха.

> Для увеличения расхода воздуха нажать на кнопку (+).

> Для уменьшения частоты вращения вентиляторов и расхода воздуха нажать на кнопку (-).

- Практические рекомендации.

> Частота вращения вентиляторов регулируется пошагово. Всего предусмотрено восемь фиксированных значений, которые обозначены на дисплее вертикальными полосами.

> Для включения обогревателя и системы кондиционирования нажать на кнопку регулирования расхода воздуха (+). Система при этом включится с параметрами,

установленными на момент последнего выключения.

- Кнопка выключателя кондиционера (A/C).

Эта кнопка предназначена для включения и выключения системы кондиционирования. Когда кондиционер включен, на дисплее выводится надпись "A/C".

- Кнопка выключателя обогревателя заднего ветрового стекла.

Данная кнопка предназначена для включения и выключения устройства обогрева заднего стекла и зеркал заднего обзора (см. описание в соответствующем разделе выше).

- Кнопка переключения режимов циркуляции воздуха в салоне.

Если на кнопке горит индикатор, значит, включен режим внутренней циркуляции воздуха в салоне. Когда система работает в режиме циркуляции с подачей наружного воздуха, индикатор не горит.

* ВНИМАНИЕ:

- Воздух в салон автомобиля подается через щель воздухоприемника под передним ветровым стеклом. Необходимо своевременно очищать

воздухоприемник от опавшей листвы, грязи и пыли.

- Большую часть времени система работает в режиме подачи наружного воздуха, особенно когда выключен кондиционер, так как включение системы в режиме внутренней циркуляции приводит к быстрому образованию конденсата на поверхности стекол.

- Переключение системы в режим внутренней циркуляции производится в местах с грязным наружным воздухом, например, в тоннелях, либо в тех случаях, когда требуется быстро нагреть или охладить воздух внутри салона.

- Кнопка переключения режимов обдува (MODE).

При нажатии кнопки переключения режимов обдува происходит перенаправление воздушного потока в соответствующие дефлекторы. В любом режиме производится обдув через боковые дефлекторы на приборной панели.

При каждом нажатии кнопки на дисплее выводится обозначение соответствующего режима обдува.

 В этом режиме основной поток воздуха поступает в салон через дефлекторы, расположенные под передним ветровым стеклом и на полу под ногами водителя и пассажира.

 Основной поток воздуха поступает в салон через дефлекторы, расположенные на приборной панели и на полу под ногами водителя и пассажира

 Воздух поступает главным образом через дефлекторы на полу.

 Воздух в салон подается через центральные и боковые дефлекторы, расположенные на приборной панели.

- Кнопка выключения.

При нажатии этой кнопки система выключается полностью, дисплей при этом гаснет.

* ВНИМАНИЕ: Данная кнопка не выключает устройство обогрева заднего ветрового стекла.

- Кнопка режима обдува переднего ветрового стекла .

Данная кнопка используется для ускоренной очистки ветрового стекла

от наледи и конденсата. Поток воздуха в этом режиме в основном направлен на ветровое стекло. Данный режим является приоритетным относительно всех остальных режимов обдува.

При нажатии кнопки  система автоматически включает кондиционер и вентиляторы. Для ускорения процесса очистки стекла можно вручную установить максимальную частоту вращения вентиляторов. Кроме того, можно закрыть боковые дефлекторы на приборной панели, направив весь поток воздуха на ветровое стекло.

При повторном нажатии данной кнопки система возвращается в предыдущий режим.

- Практические рекомендации.

> После включения режима обдува ветрового стекла на дисплее

выводится значок .

> Данный режим также используется для удаления конденсата с внутренней поверхности ветрового стекла.

> При нажатии кнопки  система автоматически включает

кондиционер в режиме циркуляции с подачей наружного воздуха.

- Кнопка автоматического режима (AUTO).

Для включения системы в режиме полностью автоматического регулирования условий внутри салона выполнить следующие операции:

1. Нажать кнопку "AUTO".
2. Установить требуемую температуру с помощью кнопки регулировки температуры. При этом на ЖК дисплее выводится установленное значение температуры и обозначение автоматического режима - "AUTO".

В этом режиме система автоматически производит переключение между режимами подогрева, вентиляции или охлаждения воздуха, поддерживая заданную температуру в салоне.

- Практические рекомендации.

Если установлено минимальное или максимальное значение температуры, система работает в режиме постоянного охлаждения или нагрева воздуха, температура при этом не регулируется.

- Работа в полуавтоматическом режиме:

В этом режиме при необходимости можно вручную устанавливать параметры системы, при этом регулирование остальных параметров будет выполняться системой в автоматическом режиме.

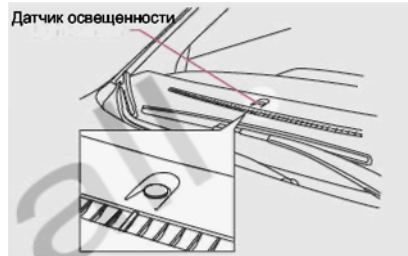

- Датчики освещенности и температуры.

Система климат-контроля оборудована двумя датчиками. Датчик освещенности установлен на приборной панели с верхней стороны, а датчик температуры находится сбоку от колонки рулевого управления. Не закрывать датчики, не допускать попадания воды на поверхность датчиков.

■ Регулирование дефлекторов.



- Регулирование направления потока воздуха.

Направление потока воздуха через центральные и боковые дефлекторы, расположенные на приборной панели, можно изменять.

> Для изменения направления потока воздуха достаточно просто сдвинуть пластины дефлектора в нужную сторону – вверх, вниз, вправо или влево.

- Открывание и закрывание дефлектора.

> Для того чтобы открыть или закрыть дефлектор, повернуть ручку, как показано на рисунке.

- Практические рекомендации.
- Воздух на выпуске.

Иногда на выпуске воздуха из дефлектора в режиме охлаждения появляется пар. Это происходит при резком охлаждении влажного воздуха в результате образования конденсата из содержащейся в нем влаги. Это явление не относится к признакам неисправности.

Мультимедийная система.

■ Гнездо разъемов для подключения аппаратуры.



> Гнездо разъемов для подключения аппаратуры находится на вещевом ящике между передними креслами.

> При подключении внешних устройств через соответствующий разъем необходимо выбрать устройство с помощью кнопки AUX или CD/USB.

■ Кнопки управления мультимедийной системой ▲.







На крышке колеса рулевого управления предусмотрены три кнопки управления мультимедийной системой, которые обеспечивают удобное управление основными функциями системы, не убирая руки с колеса рулевого управления.

> Кнопка регулирования громкости (+/-) позволяет увеличивать или уменьшать громкость звука. Чтобы увеличить или уменьшить громкость, нажать на кнопку и отпустить ее, когда громкость установится на требуемом уровне.

> Кнопка MODE предназначена для переключения режимов мультимедийной системы.

Поочередным нажатием кнопки производится переключение по циклу режимов, предусмотренных для мультимедийной системы, включая режим радиоприемника, проигрывателя компакт-дисков (если установлен диск), воспроизведения устройства USB (при подключенном устройстве), навигации, Bluetooth, внешнего устройства и видекамеры.

> Если система работает в режиме радиоприемника, можно переключать каналы соответствующей кнопкой. При нажатии кнопки  происходит переключение на предыдущую радиостанцию, записанную в память системы. При нажатии кнопки  происходит переключение на следующую предустановленную радиостанцию. На дисплее при этом выводится номер соответствующего канала.

> В режиме проигрывателя компакт-дисков при нажатии кнопок   соответственно происходит переход к предыдущей или следующей мелодии, при этом номер дорожки выводится на дисплее.

Порядок использования внутреннего оборудования салона.

■ Солнцезащитный щиток.

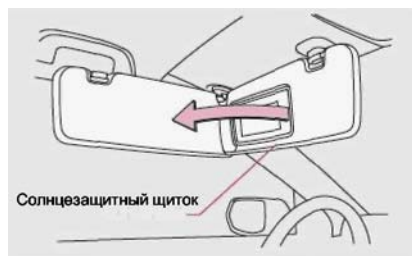

Для того чтобы воспользоваться солнцезащитным щитком над водительским или пассажирским местом, его необходимо повернуть на шарнире.

1. Для защиты от солнечных лучей с передней стороны.

Повернуть щиток вниз.

2. Для защиты от солнечных лучей с боковой стороны.

Повернуть щиток вниз, снять его с крюка и развернуть в сторону.

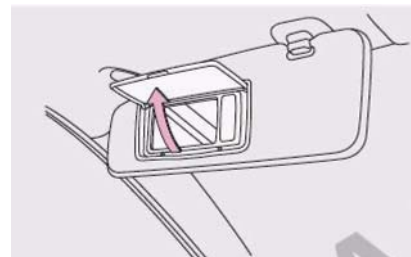

• Практические рекомендации.

• Зеркало на солнцезащитном щитке.

В каждый солнцезащитный щиток – со стороны водителя и пассажира – встроено косметическое зеркало. Для того чтобы воспользоваться зеркалом, необходимо открыть крышку.

Когда зеркала не используются, они должны быть закрыты крышками.

■ Лампа для чтения и потолочная лампа освещения салона.



Лампа для чтения.

Для того, чтобы включить лампу для чтения, нажать кнопку выключателя с соответствующей стороны. Для того чтобы выключить лампу, нажать кнопку повторно.

• Дверной выключатель.

> При открывании любой двери салона (исключая дверь в задней стенке кузова) лампа включается и горит, пока дверь открыта.

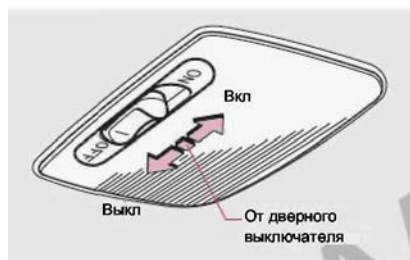

• Центральная потолочная лампа освещения салона.

1. Если выключатель потолочной лампы освещения салона установлен в положение ON, лампа горит непрерывно.

2. Если выключатель потолочной лампы освещения салона установлен в положение OFF, лампа не горит.

3. Если выключатель установлен в центральное положение, лампа включается при открывании любой двери салона (за исключением двери в задней стенке кузова) и горит, пока дверь открыта.

• Практические рекомендации.

• Условия работы.

Лампы для чтения и центральная потолочная лампа освещения салона

включаются независимо от положения ключа в замке зажигания.

• Лампа для чтения и потолочная лампа освещения салона.

Если выключатели лампы для чтения и потолочной лампы освещения салона установлены в положение дверного переключателя, в следующих условиях срабатывает функция отложенного выключения:

> После извлечения ключа из замка зажигания, открывания и последующего закрывания любой двери салона лампы горят в течение приблизительно 30 секунд, и затем гаснут, постепенно затухая. Если заблокировать двери центральным замком или кнопкой блокировки на пульте дистанционного управления, все внутренние лампы освещения салона немедленно погаснут.

> Если разблокировать замки дверей с пульта дистанционного управления, лампы включатся на 30 секунд, после чего погаснут.

> Если вставить ключ в замок зажигания при заблокированных дверных замках, лампы загорятся на несколько секунд и затем погаснут.

* **ВНИМАНИЕ:** Во избежание разряда аккумулятора не включать лампы на продолжительное время при выключенном двигателе.

■ Лампа освещения багажного отделения.

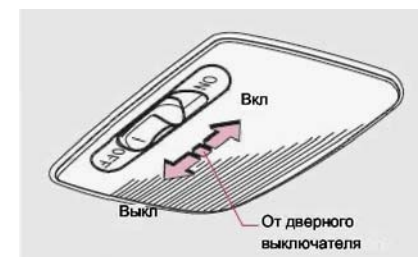

Если выключатель установлен в положение OFF, лампа не горит. Если выключатель установлен в центральное положение, лампа включается при открывании двери в задней стенке кузова и гаснет после закрывания двери. Если выключатель установлен в положение ON, лампа горит непрерывно.

* **ВНИМАНИЕ:** Во избежание разряда аккумулятора не включать лампы на продолжительное время при выключенном двигателе.

- Практические рекомендации.
- Условия работы.

Лампа освещения багажного отделения включается независимо от положения ключа в замке зажигания.

■ Держатель для чашек.



- Держатель для чашек на заднем сиденье.

Держатель для чашек на заднем сиденье встроен в подлокотник заднего кресла. Чтобы воспользоваться держателем, необходимо опустить подлокотник.

* ПРЕДУПРЕЖДЕНИЕ:

- Не ставить в держатель никакие другие предметы кроме чашек и

банок с напитками. Другие предметы могут вылететь из держателя при аварии или резком торможении, причиняя травмы пассажирам. Во избежание ожогов чашки с горячими напитками рекомендуется накрывать крышками.

- Не ставить в держатель совсем маленькие бутылочки и другие подобные емкости, которые могут опрокинуться.

■ Приспособления для хранения.

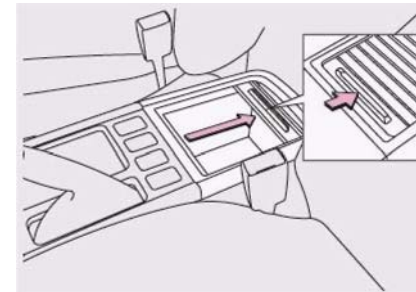

- Вещевой ящик в консоли между передними креслами.

Для того чтобы открыть или закрыть вещевой ящик в консоли между креслами, необходимо сдвинуть крышку соответственно назад или вперед.



- Вещевой ящик напротив переднего пассажирского кресла.

Крышку ящика можно открыть, потянув за ручку замка.

Закрывать крышку ящика до упора. Когда крышка фиксируется замком в закрытом положении, слышен характерный щелчок.

* ПРЕДУПРЕЖДЕНИЕ: Вещевой ящик не должен быть открыт во время движения. При резком торможении или разгоне предметы могут вылететь из ящика, травмировать пассажиров и повредить оборудование салона.

■ Крюк для одежды и декоративная лампа.



- Крюк для одежды.

Крюки для одежды крепятся к верхним ручкам слева и справа над задними креслами.

* ПРЕДУПРЕЖДЕНИЕ: Не цеплять вешалки для одежды, тяжелые и острые предметы на крюки для одежды. Не вешать одежду на плечиках.

При аварии эти предметы могут разлететься по салону и причинить травмы пассажирам и водителю.



- Декоративная лампа.

При включении любых малых огней загорается декоративная лампа рядом с лампой для чтения. Для того чтобы отрегулировать яркость лампы, перевести ключ в замке зажигания в положение ON (II) и выполнить регулировку с помощью ручки на приборной панели (см. описание в соответствующем разделе).

■ Силовая электрическая розетка.

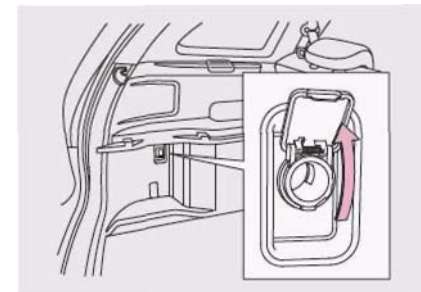

Розетка предназначена для подключения дополнительного электрооборудования.

Розетка установлена в декоративной панели внутренней отделки багажного отделения и закрыта крышкой.

* ВНИМАНИЕ:

1). Когда розетка не используется, она должна быть закрыта крышкой. В результате попадания посторонних предметов или жидкостей в розетку может произойти короткое замыкание или отказ электрооборудования.

2). Во избежание разряда аккумулятора не подключать электрооборудование на продолжительное время при выключенном двигателе. Более того, при подключении мощного электрооборудования аккумулятор может разряжаться даже при работающем двигателе.

- Практические рекомендации.
- Силовая электрическая розетка.

1. Требования к характеристикам электропитания для подключаемого оборудования: напряжение – 12 В постоянного тока, нагрузка по току – не более 10 А, потребляемая мощность – не более 120 Вт.

2. При превышении указанных характеристик может перегореть плавкий предохранитель в соответствующей цепи автомобиля.

- Условия работы.

Дополнительное электрооборудование можно подключить, если ключ в замке зажигания находится в положении ACC (I) или ON (II), либо при работающем двигателе.

■ Футляр для очков.

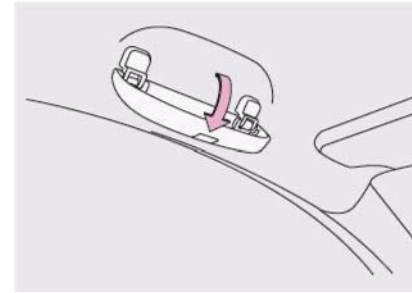

Футляр предназначен для хранения солнцезащитных очков. Некоторые очки большого размера могут не поместиться в футляре.

* ВНИМАНИЕ:

Во время движения футляр должен быть закрыт.

■ Крюк для крепления багажа.



В багажном отделении предусмотрены специальные крюки для крепления багажа. Перед началом движения необходимо убедиться, что все вещи в багажном отделении находятся в устойчивом положении и надежно закреплены.

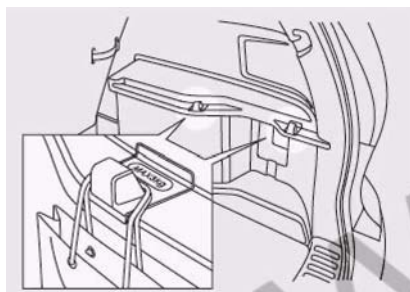

Сбоку на стенке багажного отделения также предусмотрены крюки для вещей.

Боковые крюки предназначены для крепления легких вещей. Максимальный вес вещей на одном крюке не должен превышать 3 кг.

* **ВНИМАНИЕ:** Слишком тяжелые предметы могут повредить крюк и сорваться с него во время движения.

■ Шторка багажного отделения ▲



Шторка багажного отделения предназначена для защиты вещей от воздействия прямых солнечных лучей.

Шторку можно раскладывать и складывать.

Левую, центральную и правую части шторки можно использовать по отдельности.

Не ставить на шторку никакие предметы. Шторка не рассчитана на выдерживание веса груза и может быть повреждена.



• Использование шторки с передней стороны.

Если требуется развернуть переднюю часть шторки - потянуть зажим и прикрепить шторку к опорам подголовников заднего кресла.

Чтобы убрать шторку - отпустить зажим, и шторка будет смотана в чехол.

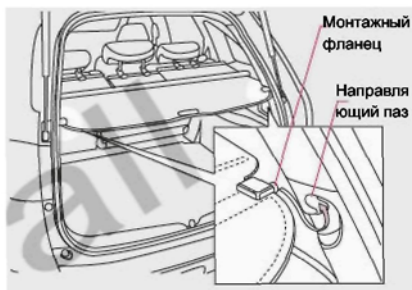

• Использование шторки с задней стороны.

Если требуется развернуть заднюю часть шторки - потянуть шторку с задней стороны и вставить фланцы в направляющие пазы с обеих сторон проема двери в задней стенке кузова.

Чтобы убрать шторку - вынуть фланцы из пазов, и шторка будет смотана в чехол.

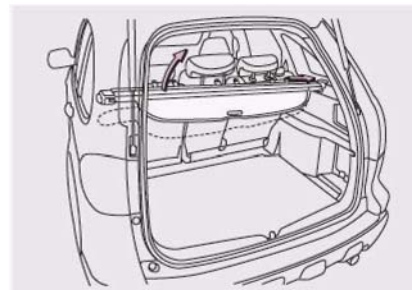

Как убрать шторку.

По соображениям экономии пространства шторку можно хранить на полу багажного отделения.

1. Полностью смотать шторку в футляре.
2. Нажать на левый конец футляра в правую сторону и поднять левый конец, затем отсоединить оба конца футляра.

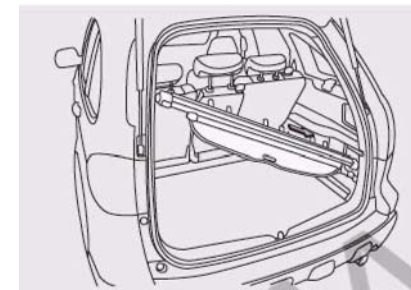

3. Опустить правый конец футляра и вставить его в правую втулку.

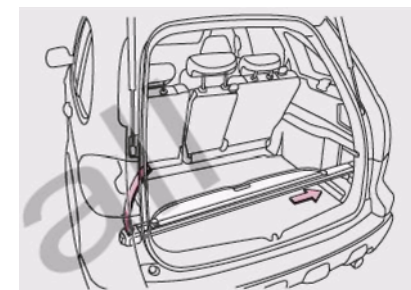

4. Вставив правый конец футляра в правую втулку, опустить левый конец и вставить его в проем в левом щитке.

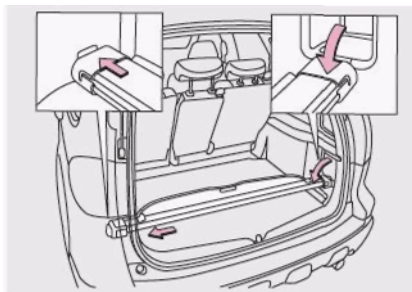

5. Опуская левый конец футляра, вставить до конца правый конец в правую втулку под правым щитком.

* ВНИМАНИЕ: Необходимо проверить надежность фиксации футляра шторки, чтобы он не сорвался во время движения.

• Практические рекомендации.

Для того чтобы установить шторку из сложенного положения, необходимо выполнить описанные выше операции в обратной последовательности.

Как убрать шторку из автомобиля.

Чтобы снять футляр шторки и убрать его из автомобиля, необходимо выполнить описанную выше операцию 3, затем нажать на правый конец футляра и снять его.

* ВНИМАНИЕ: Не прилагать слишком большое усилие, вытягивая шторку.

■ Полка для багажа ▲.

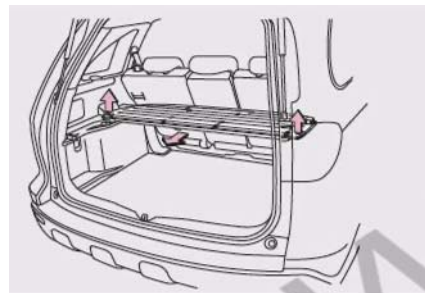
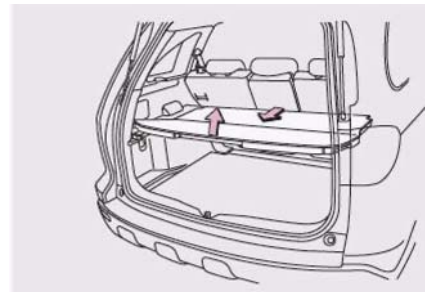

С помощью полки для багажа можно разделить багажное отделение на два уровня (верхний и нижний). Тяжелые вещи можно разложить на полу багажного отделения, а легкие предметы поставить на полку. При

размещении предметов большого размера полку можно снять и уложить ее на полу багажного отделения.

Чтобы воспользоваться полкой, ее необходимо разложить, правильно установить и надежно закрепить в автомобиле.

Как убрать полку для багажа.

1. Для того чтобы снять багажную полку, необходимо сложить ее заднюю часть на переднюю, подняв полку с обеих сторон и вынуть ее из багажного отсека.

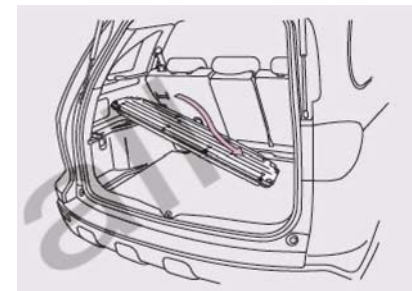

2. Чтобы сложить полку для багажа, поднять любой ее конец и медленно переместить полку в направлении, обозначенном на рисунке стрелкой.

3. Уложить полку на стойку над полом и протолкнуть ее вперед, чтобы она раскрылась на стойке.

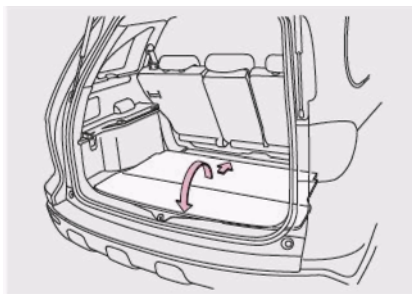

4. Также можно уложить полку для багажа на дне багажного отделения, как показано на рисунке.

• Практические рекомендации.

Для того чтобы установить полку на стойках, необходимо выполнить описанные выше операции в обратной последовательности. Полка должна быть надежно закреплена.

* **ПРЕДУПРЕЖДЕНИЕ:** Если задние кресла сняты или сложены полку для багажа нельзя устанавливать.

• Расположенные на полке предметы могут резко сместиться вперед или даже сорваться с полки и причинить травмы людям.

• Не ставить никакие предметы на полку, если задние кресла сложены. В этом случае размещать вещи можно только на полу багажного отделения. Нарушение этого правила чревато серьезными последствиями при столкновении или резком торможении.

• Все вещи в багажном отсеке должны быть устойчиво размещены и надежно закреплены. Незакрепленный предмет может сместиться вперед при резком торможении и поранить пассажиров в салоне.

* **ВНИМАНИЕ:**

Во избежание повреждения полки для багажа не ставить на полку предметы, вес которых превышает 9 кг.

■ Пепельница.

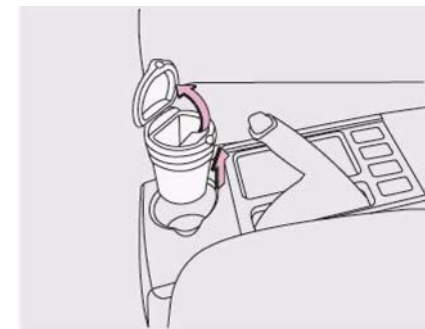

В данном автомобиле предусмотрена съемная пепельница. Чтобы воспользоваться пепельницей, необходимо поднять крышку.

* **ВНИМАНИЕ:** Во избежание пожара необходимо строго соблюдать приведенные ниже инструкции.

1). Класть в пепельницу только потушенные спички и окурки.

2). Не складывать в пепельницу легковоспламеняющиеся предметы и мусор, например, обрезки бумаги.

■ Прикуриватель.

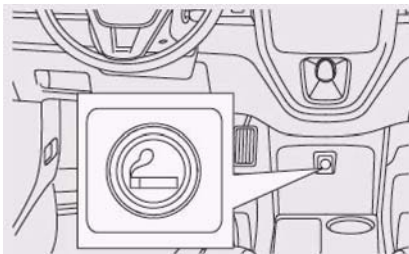

Для того чтобы воспользоваться прикуривателем, его необходимо вставить в гнездо до упора. После нагрева до достаточной температуры прикуриватель будет автоматически вытолкнут из гнезда.

* **ВНИМАНИЕ:** Не касаться поверхности металлических частей прикуривателя.

1). Не касаться металлических поверхностей прикуривателя. При касании горячей металлической поверхности можно получить сильные ожоги.

2). Во избежание повреждения прикуривателя и воспламенения окружающих предметов необходимо соблюдать следующие правила:

1). Не удерживать прикуриватель принудительно в утопленном положении.

2). Не вставлять в гнездо прикуривателя от других автомобилей. Не использовать гнездо прикуривания для подключения дополнительных электроприборов, за исключением оборудования, предусмотренного Great Wall Motors.

Под воздействием штекеров другого оборудования гнездо может деформироваться, в результате чего прикуриватель будет выпадать из гнезда, либо наоборот, застревать в нем.

- Практические рекомендации.

- Условия работы.

Прикуривателем можно воспользоваться, если ключ в замке зажигания находится в положении ACC (I) или ON (II), либо при работающем двигателе.

Для заметок

5. Системы обеспечения безопасности и комфорта.

Подушки безопасности.....	184	Антиблокировочная тормозная система.	197
■ Функции подушек безопасности.....	184	■ Определение антиблокировочной системы.	197
■ Принцип действия подушек безопасности..	185	■ Рабочий режим антиблокировочной системы.	197
■ Блокировка модуля подушки безопасности со		■ Функции электронной системы распределения	
стороны переднего пассажирского кресла ▲.		тормозного усилия.....	198
.....	186		
■ Условия, при которых срабатывают подушки			
безопасности.	187		
Инструкции касательно ремней безопасности.			
.....	195		
■ Функции ремней безопасности.	195		

Подушки безопасности.

■ Функции подушек безопасности.

Подушки безопасности представляют собой вспомогательную систему, предназначенную для защиты пассажиров, и должны использоваться вместе с ремнями безопасности. Чтобы обеспечить максимальную защитную эффективность подушек безопасности, пассажиры во время движения должны правильно сидеть в креслах, надеть и пристегнуть ремни безопасности.

Кроме того, при неправильном использовании подушки безопасности не только не защитят пассажиров при аварии, но и могут причинить им дополнительные травмы.



• Передние подушки безопасности.

При сильном лобовом столкновении ремни безопасности водителя и пассажира в переднем кресле натягиваются, и одновременно срабатывают соответствующие модули подушек безопасности, раскрывая подушки, которые рассеивают энергию удара и уменьшают воздействие на голову и грудь водителя и пассажира.



• Боковые подушки безопасности ▲.

При сильном ударе сбоку срабатывают боковые и стоечные модули подушек безопасности, раскрывая подушки, которые рассеивают энергию удара и уменьшают воздействие на голову и грудь водителя и пассажира в переднем кресле, одновременно защищая головы пассажиров на заднем сиденье.

■ **Принцип действия подушек безопасности.**

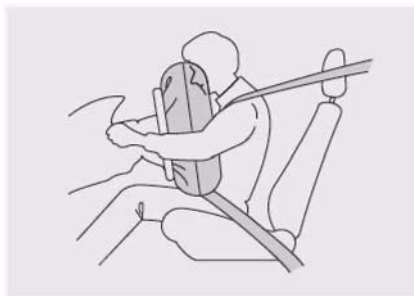

- Принцип действия передних подушек безопасности.

При ударе достаточной силы во время лобового столкновения датчик реагирует на резкое замедление автомобиля.

> Блок управления системой принимает сигналы датчика и в определенных условиях активирует модули подушек безопасности, которые моментально раскрываются.

> Передние подушки безопасности защищают голову и грудь водителя и пассажира в переднем кресле при сильном лобовом столкновении.



> Раскрывшись, подушка безопасности сразу же сдувается. Это позволяет обеспечить водителю обзор и возможность управления рулевым колесом и другими устройствами.

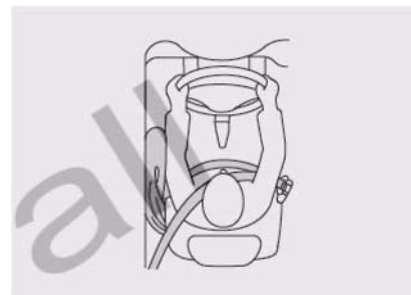

• Принцип действия боковых подушек безопасности ▲

При боковом ударе достаточной силы датчик реагирует на резкое смещение автомобиля и передает соответствующий сигнал в блок управления системой, который активирует модули боковых подушек безопасности со стороны водителя и пассажира в переднем кресле.

При сильном ударе сбоку раскрываются боковые подушки безопасности. Даже в отсутствие пассажира на переднем сиденье соответствующий модуль боковой подушки безопасности все равно сработает при сильном ударе сбоку.

* **ПРЕДУПРЕЖДЕНИЕ:** Чтобы обеспечить максимальную защитную эффективность бокового модуля подушки безопасности, пассажир должен правильно расположиться в кресле, опереться на спинку кресла и пристегнуться ремнем безопасности.

- Примечания касательно боковых подушек безопасности.
- Не допускать попадания жидкости на спинку передних кресел.

При намокании спинки кресла, в результате попадания воды или другой жидкости, нормальное функционирование бокового модуля подушки безопасности может быть нарушено.

- Не накрывать и не заменять самостоятельно задние панели передних кресел. Если требуется выполнить соответствующие операции, необходимо обратиться на уполномоченную станцию технического обслуживания Great Wall Motors.

В противном случае могут возникать помехи при раскрытии боковых подушек безопасности.



- Принцип действия стоечных подушек безопасности ▲.

- При ударе с боку.

При боковом ударе достаточной силы датчик реагирует на резкое смещение автомобиля и передает соответствующий сигнал в блок управления системой, который активирует стоечные модули подушек безопасности и механизмы натяжения ремней безопасности водителя и пассажира в переднем кресле.

- Подсказка:

Даже в отсутствие пассажира на переднем сиденье соответствующий модуль боковой подушки безопасности все равно сработает при сильном ударе сбоку.

■ Блокировка модуля подушки безопасности со стороны переднего пассажирского кресла ▲.



Модуль подушки безопасности со стороны пассажира в переднем кресле можно включать и выключать с помощью ключа.

> Чтобы выключить пассажирский модуль подушки безопасности, перевести ключ в положение OFF.

> Чтобы включить пассажирский модуль подушки безопасности, перевести ключ в положение ON.

* **ВНИМАНИЕ:** При этом блокируется только передний модуль подушки безопасности со стороны пассажира

в переднем кресле, боковые и стоечные модули не выключаются.

*** ПРЕДУПРЕЖДЕНИЕ:**

- Не усаживать детей на переднее пассажирское сиденье лицом назад при включенном модуле передней пассажирской подушки безопасности, это может привести к серьезным происшествиям.

- Если возникает необходимость разместить ребенка в переднем пассажирском кресле лицом назад, во избежание получения ребенком тяжелых травм при срабатывании модуля передней пассажирской подушки безопасности следует заблокировать модуль.

- Когда детское кресло будет убрано с переднего пассажирского сиденья, необходимо вновь включить модуль и активировать защитную функцию подушки безопасности.

■ Условия, при которых срабатывают подушки безопасности.

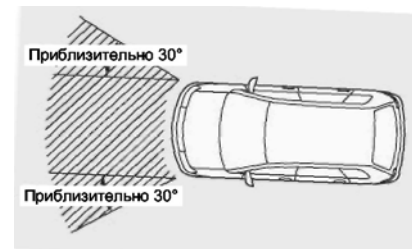

Подушки безопасности срабатывают при сильном ударе по автомобилю (пассажиры должны быть пристегнуты ремнями безопасности). Подушки безопасности не реагируют при слабых ударах.

- Ситуации, при которых модули срабатывают.

Подушки безопасности раскрываются при сильном ударе по автомобилю спереди в секторе 30° в правую и левую сторону.

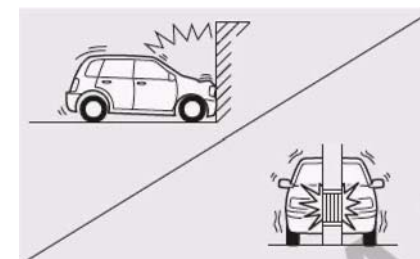

- Ситуации, при которых модули не срабатывают.

- В описанных ниже условиях сила удара не достаточна для срабатывания модулей подушек безопасности:

- > При столкновении с крупным неподвижным твердым предметом, таким как бетонная стена, если скорость движения автомобиля перед столкновением меньше 25 км/час.

- > При столкновении с малоразмерным предметом, таким как столб или дерево, если скорость движения автомобиля перед столкновением меньше 35 км/час.

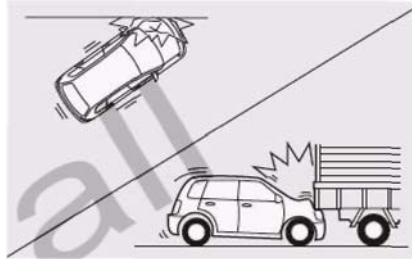

• В следующих ситуациях система не обязательно будет реагировать:

> При столкновении под углом.

> Когда автомобиль заезжает под кузов грузовика.

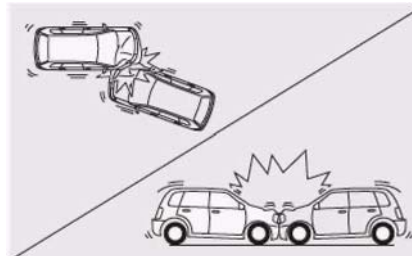

• Энергия удара может уменьшаться в результате деформации или смещения предмета, с которым произошло столкновение. В таких условиях подушки могут не

раскрыться даже при движении с достаточно высокой скоростью.

> Например, подушки могут не раскрыться во время столкновения с неподвижным автомобилем приблизительно той же массы даже при скорости 50 км/час.

> В некоторых случаях модули подушек не срабатывают при столкновении под определенным углом, либо если происходит изменение направления движения после столкновения, даже с высокой скоростью.

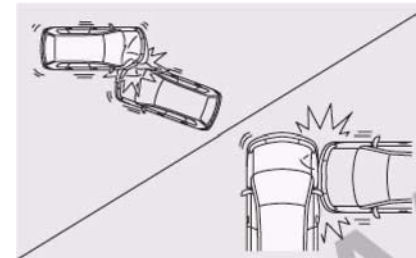

• В описанных ниже условиях сила удара может оказаться недостаточной для срабатывания боковых или стоечных модулей подушек безопасности:

> При столкновении под острым углом.

> Если удар приходится не по салону автомобиля.

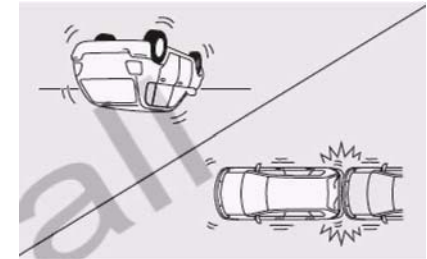

• Условия, при которых защитная эффективность подушек безопасности значительно снижается.

• В перечисленных ниже условиях подушки безопасности могут раскрыться, но не будут обеспечивать эффективную защиту водителя или пассажира.

> При ударе по автомобилю сбоку или сзади.

> При опрокидывании автомобиля на бок или на 180°.

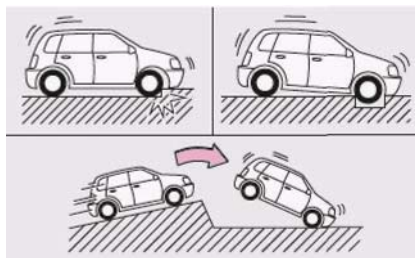

> При ударе по автомобилю снизу.

• В описанных ниже условиях при ударе по автомобилю снизу модули подушек безопасности могут сработать:

> Когда автомобиль сталкивается с бордюром.

> При попадании в глубокую яму или траншею, либо переезде через нее.

> При ударе о поверхность дороге после прыжка.

* ПРЕДУПРЕЖДЕНИЕ: Для обеспечения максимальной защитной эффективности подушек безопасности необходимо соблюдать следующие инструкции и рекомендации:

• Подушки безопасности представляют собой вспомогательную систему и не заменяют ремни безопасности. Все пассажиры в автомобиле должны соблюдать приведенные ниже правила. В противном случае подушки безопасности не только не обеспечат необходимый уровень защиты при аварии, но и могут причинить дополнительные тяжелые травмы, которые могут привести даже к гибели людей.

1). Принять правильную позу в кресле, надеть и пристегнуть ремни безопасности. Во избежание получения сильного удара при столкновении не приближаться к модулям подушек безопасности во время движения автомобиля.

< Водитель >

Расположиться в кресле и отрегулировать его положение таким образом, чтобы было удобно управлять автомобилем. Не наклоняться слишком близко к колесу рулевого управления.

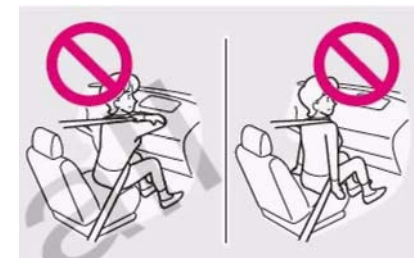

< Пассажир в переднем кресле >

Во время движения должен находиться на максимально возможном удалении от пассажирского модуля подушки безопасности и опираться на спинку кресла.

Не следует сидеть на передней кромке сиденья и наклоняться слишком близко к приборной панели.

Порядок регулирования положения кресел и правильное положение водителя и пассажира в кресле подробно описаны в соответствующих разделах выше.

2). Не ставить никакие предметы на колени, т.е. между пассажиром и модулем подушки безопасности. Любые предметы в таком положении могут помешать нормальному

срабатыванию модуля и причинить травмы пассажиру.

• Если во время движения в салоне автомобиля находятся дети, необходимо строго соблюдать приведенные ниже правила. Нарушение этих правил может привести к получению тяжелых травм и даже гибели ребенка в результате сильного удара раскрывшейся подушкой безопасности.

1). Также как и взрослых пассажиров, детей необходимо пристегивать ремнями безопасности. Детей следует размещать в наиболее безопасном месте, т.е. на заднем сиденье.

2). Если телосложение ребенка не позволяет правильно пристегнуть его ремнем безопасности, ребенка необходимо усадить в специальное детское кресло.

3). Категорически запрещено устанавливать детское кресло на переднем сиденье в таком положении, при котором ребенок будет развернут лицом в сторону, противоположную направлению движения. В таком положении ребенок будет находиться слишком

близко к модулю подушки безопасности и получит сильный удар при срабатывании модуля.

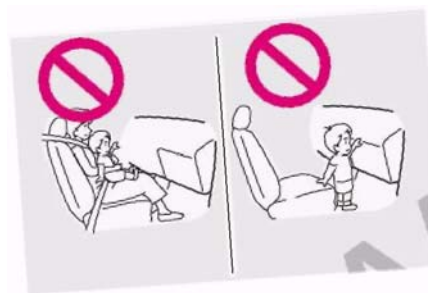

4). Не разрешать детям стоять перед приборной панелью, не брать детей на руки на переднем пассажирском кресле во время движения.

• Ниже приводятся инструкции, которые необходимо соблюдать при проведении ремонта и технического обслуживания автомобиля. Несоблюдение этих инструкций может привести к нарушению нормального функционирования системы подушек безопасности. Кроме того, в определенных условиях модули могут неожиданно раскрыться и причинить тяжелые травмы людям. Поэтому в таких случаях рекомендуется обращаться

на уполномоченную станцию технического обслуживания Great Wall Motors.



1). Самостоятельно не снимать, не разбирать и не ремонтировать модули подушек безопасности, приборную панель и вещевой ящик в приборной панели.

2). Когда требуется снять и установить передние кресла для ремонта, необходимо предварительно согласовать порядок действий со специалистами уполномоченной станции технического обслуживания Great Wall Motors. Не вносить изменения в конструкцию передних кресел.

3). Не вносить изменения в конструкцию подвески, не изменять высоту автомобиля. Такие действия могут привести к нарушению

нормального функционирования системы подушек безопасности и к нештатному срабатыванию модулей.

4). Не выполнять самостоятельно ремонт внутреннего оборудования в передней части салона. Неправильно выполненные операции могут нарушить нормальное функционирование датчиков и других устройств системы подушек безопасности.

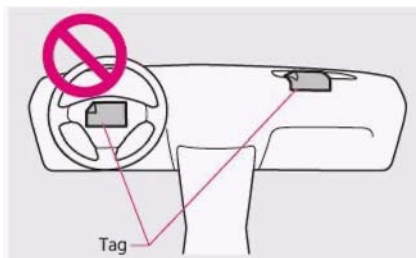

• Ниже приведены инструкции, которые необходимо соблюдать при установке в автомобиле любых дополнительных устройств и приспособлений. Несоблюдение этих инструкций может привести к нарушению нормального функционирования системы подушек безопасности. Кроме того, в определенных условиях модули

могут неожиданно раскрыться и причинить тяжелые травмы людям.

1). Не крепить никакие предметы, не наклеивать клейкую ленту в зоне установки модулей подушек безопасности.



2). Не ставить никакие предметы на приборную панель и на консоль между передними креслами, не прислонять зонтики к приборной панели. В противном случае подушка безопасности пассажира в переднем кресле не сможет нормально раскрыться. Более того, такие предметы при срабатывании модулей будут разлетаться по салону, причиняя травмы водителю и пассажирам.

3). Электромагнитное излучение различной радиоаппаратуры может воздействовать на электронный блок

управления системой подушек безопасности. Поэтому установку любой радиоаппаратуры необходимо предварительно согласовывать со специалистами уполномоченной станции технического обслуживания Great Wall Motors.

4). Перед установкой любых защитных ограждений или ветровых щитков на автомобиле спереди необходимо получить соответствующие консультации специалистов уполномоченной станции технического обслуживания Great Wall Motors. Любые изменения конструкции автомобиля в передней части могут воздействовать на датчики системы подушек безопасности, в результате чего может произойти нештатное срабатывание модулей системы.



- Не касаться никаких частей системы подушек безопасности сразу же после срабатывания модуля. Части системы после активации нагреваются до очень высокой температуры, при контакте с ними после срабатывания модулей можно получить сильные и опасные ожоги.

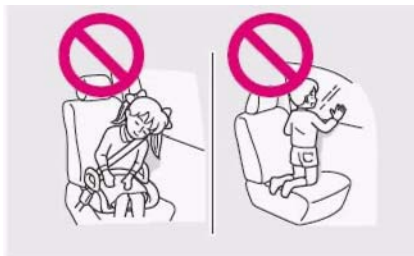

- Не прислоняться к двери и стойкам, не приближаться к кромке крыши салона.

В таком положении при срабатывании бокового модуля подушки безопасности можно получить сильный удар по голове. Особое внимание следует обращать на поведение детей во время движения.

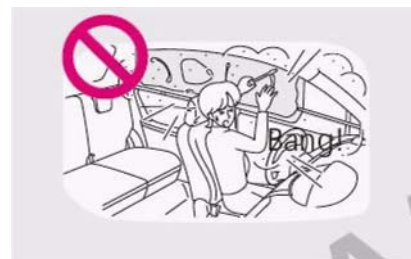

- Если требуется заменить щиток переднего кресла или демонтировать и установить модуль подушки безопасности, необходимо предварительно получить консультации у специалистов уполномоченной станции технического обслуживания Great Wall Motors. Изменение конструкции передних кресел не допускается.

При демонтаже или монтаже передних и задних стоек кузова, а также кромки крыши не следует разбирать или демонтировать части, непосредственно прилегающие к модулю боковой подушки безопасности.



- Для передних кресел можно использовать только оригинальные покрытия, например, специальные чехлы. Покрытия нестандартных размеров, разработанные и изготовленные без учета особенностей конструкции данного автомобиля, могут помешать нормальному раскрытию подушек безопасности. Кроме того, надевая чехлы на кресла, необходимо внимательно изучить и строго выполнять инструкции изготовителя чехлов.

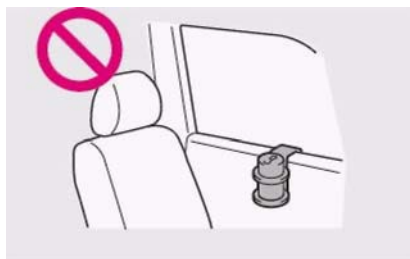

- Не устанавливать на передних дверях и поблизости от них различные приспособления, например, держатели для чашек. Эти предметы будут разлетаться по салону при срабатывании бокового модуля подушки безопасности.



- Не устанавливать никакие декоративные элементы, не размещать телефоны и подобные предметы в зоне раскрытия боковых подушек безопасности, т.е. на

переднем ветровом стекле, боковых окнах, передних и задних стойках, кромках крыши, ручках над дверями. При срабатывании боковых модулей подушек безопасности такие предметы будут разлетаться по салону.

- Не подвергать поверхности в местах установки модулей подушек безопасности сильному ударному воздействию.

Не стучать по панели крышки колеса рулевого управления, приборной панели, передним и задним стойкам кузова, кромке крыши и боковым щиткам передних кресел. Такие действия могут привести к нарушению нормального функционирования системы подушек безопасности со всеми вытекающими последствиями.

- Не цеплять вешалки для одежды, тяжелые и острые предметы на крюки для одежды и на ручки над задними дверями салона. Не вешать одежду на плечиках. При срабатывании боковых модулей подушек безопасности такие предметы будут разлетаться по салону.

- Электромагнитное излучение различной радиоаппаратуры может воздействовать на электронный блок управления системой подушек безопасности. Поэтому установку любой радиоаппаратуры необходимо предварительно согласовывать со специалистами уполномоченной станции технического обслуживания Great Wall Motors.

Перед установкой любых защитных ограждений или ветровых щитков на автомобиле спереди необходимо получить соответствующие консультации специалистов уполномоченной станции технического обслуживания Great Wall Motors. Любые изменения конструкции автомобиля в передней части могут воздействовать на датчики системы подушек безопасности, в результате чего может произойти нештатное срабатывание модулей системы.



* **ВНИМАНИЕ:** При нормальном срабатывании модулей подушек безопасности могут возникать следующие явления:

- 1). Так как подушка безопасности раскрывается очень быстро, при контакте с ней можно получить мелкие травмы – царапины, ссадины и т.п.
- 2). При раскрытии подушки безопасности раздается громкий хлопок и выделяется некоторое количество дыма, но это не является признаком возгорания. Вдыхание этого дыма людьми, страдающими астмой и другими заболеваниями органов дыхания, может привести к некоторому затруднению дыхания.

Если позволяет обстановка, в такой ситуации следует выйти из автомобиля. Если сразу покинуть автомобиль невозможно, необходимо открыть все окна и двери, чтобы проветрить салон.

Если при срабатывании модулей подушек безопасности дым или раздражающий газ попал в глаза, необходимо как можно скорее промыть их чистой водой.

В некоторых случаях может возникать аллергическая реакция у людей с повышенной чувствительностью кожи.

3). Подушка безопасности со стороны водителя при срабатывании модуля может разбить стекла.

4). Система подушек безопасности срабатывает только один раз, после чего уже не может функционировать. Для восстановления системы необходимо обратиться на уполномоченную станцию технического обслуживания Great Wall Motors.

Соответственно, если во время аварии происходят множественные столкновения, система подушек безопасности сработает только один раз.

5). Для утилизации системы подушек безопасности или автомобиля, оборудованного этой системой, необходимо обратиться на уполномоченную станцию технического обслуживания Great Wall Motors.

В процессе утилизации высока вероятность непредвиденного срабатывания модулей, что может привести к тяжелым травмам.

6). В случае обнаружения механических повреждений на крышке колеса рулевого управления, не следует пытаться самостоятельно предпринять какие-либо действия. В этом случае необходимо доставить автомобиль на уполномоченную станцию технического обслуживания Great Wall Motors для замены поврежденных частей. В результате неправильных действий подушки безопасности могут не раскрыться при аварии, что приведет к тяжелым травмам.

Инструкции касательно ремней безопасности.

■ Функции ремней безопасности.

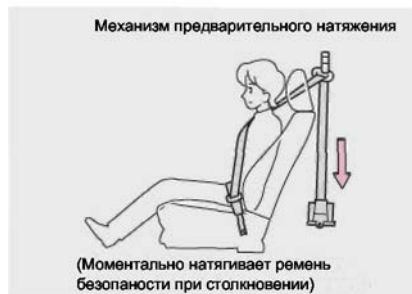

• Ремни безопасности, оборудованные механизмом предварительного натяжения и ограничителем нагрузки (за исключением ремней безопасности задних кресел).

1. Наиболее тяжелые травмы водитель и пассажиры получают при лобовом столкновении автомобиля. Механизм предварительного натяжения моментально натягивает ремень при любом столкновении, ограничивая смещение пассажира.
2. Ограничитель нагрузки регулирует натяжение ремня безопасности в определенном диапазоне, уменьшая нагрузку на грудь пассажира.

• Функции ремней безопасности, оборудованных системой регулирования натяжения (за исключением центрального ремня заднего кресла).

При плавных перемещениях ремень вытягивается, не ограничивая движения пассажира, но при резком смещении ремень автоматически блокируется в натянутом положении.



* ПРЕДУПРЕЖДЕНИЕ: Ниже приведены инструкции касательно использования ремней безопасности с механизмом предварительного натяжения.

• Перечисленные ниже правила использования ремней безопасности с механизмом предварительного

натяжения необходимо строго соблюдать. Нарушение этих правил может стать причиной серьезных происшествий, тяжелых травм и даже гибели людей.

1. Правильно надеть ремень безопасности. (См. описание в соответствующем разделе выше).
2. Отрегулировать кресло таким образом, чтобы положение в кресле обеспечивало удобное управление автомобилем (см. описание в соответствующем разделе выше).

• Если требуется снять или установить ремни безопасности с механизмом предварительного натяжения, необходимо обратиться на уполномоченную станцию технического обслуживания Great Wall Motors. Неправильное обращение с ремнями безопасности может привести к нарушению нормального функционирования механизма предварительного натяжения и его нештатному срабатыванию, в результате чего можно получить тяжелые травмы.

* ВНИМАНИЕ: Механизм предварительного натяжения ремней безопасности может сработать только один раз.

1). Ремни безопасности, оборудованные механизмом предварительного натяжения, нельзя продолжать использовать после срабатывания механизма. После срабатывания механизма такие ремни уже не будут ни натягиваться, ни сматываться. Поэтому в такой ситуации необходимо обратиться на уполномоченную станцию технического обслуживания Great Wall Motors для замены системы в целом. Соответственно, если во время аварии происходят множественные столкновения, механизм предварительного натяжения ремней безопасности сработает только один раз.

2). При срабатывании механизма предварительного натяжения ремней безопасности раздается громкий хлопок и выделяется некоторое количество дыма, но это не является признаком возгорания и не опасно для людей.

3). Для утилизации ремней безопасности с механизмом предварительного натяжения или автомобиля, оборудованного этой системой, необходимо обратиться на уполномоченную станцию технического обслуживания Great Wall Motors. При непредвиденном срабатывании механизма предварительного натяжения можно получить тяжелые травмы.

- Практические рекомендации.

- Условия срабатывания механизма предварительного натяжения ремней безопасности.

Механизм предварительного натяжения, как правило, срабатывает только при сильном лобовом столкновении. При недостаточной силе удара механизм может не сработать, например:

1. При столкновении с крупным неподвижным твердым предметом, таким как бетонная стена, если скорость движения автомобиля перед столкновением не превышает 25 км/час.

Кроме того, в перечисленных ниже ситуациях механизм предварительного натяжения может оказаться неэффективным даже при срабатывании:

2. При ударе по автомобилю сбоку или сзади.

3. При опрокидывании автомобиля на бок или на 180°.

Антиблокировочная тормозная система.

■ Определение антиблокировочной системы.

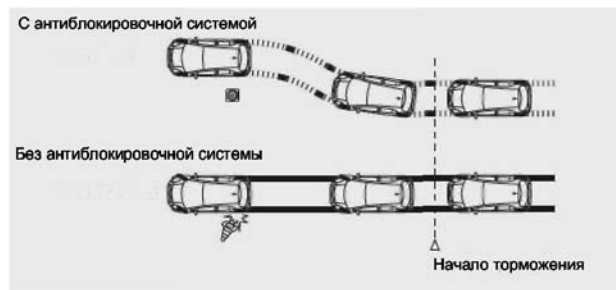

• Функции антиблокировочной системы.

Функция антиблокировочной системы заключается в предотвращении блокирования колес при резком торможении на скользкой поверхности, что обеспечивает управляемость автомобиля во время торможения и позволяет избежать заноса.



• Функции системы усилителя экстренного торможения.

Усилитель экстренного торможения эффективен в следующих ситуациях:

1. При аварийном торможении, выполняемом неопытным водителем.
2. Если водитель впадает в панику в аварийной ситуации.
3. Любое резкое нажатие на педаль датчик системы может воспринять, как аварийное торможение, и активировать усилитель.

Усилитель экстренного торможения – это устройство, которое увеличивает силу нажатия на педаль при неспособности водителя нажать с достаточным усилием, либо в случае неэффективной работы тормозного механизма.

■ Рабочий режим антиблокировочной системы.



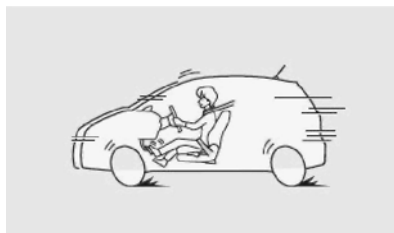

• Примечания касательно управления автомобилем:

1. Для того чтобы обеспечить максимальную эффективность антиблокировочной системы и электронной системы распределения тормозного усилия в аварийной ситуации, необходимо быстро и с усилием нажать на педаль тормоза и устойчиво удерживать ее в нажатом положении.

2. Во избежание увеличения тормозной дистанции не отпускать педаль тормоза во время аварийного торможения.

■ **Функции электронной системы распределения тормозного усилия.**

Электронная система распределения тормозного усилия фактически является частью антиблокировочной системы и предназначена для оптимального распределения тормозного усилия между передним и задними колесами, чтобы обеспечить максимальную эффективность торможения с учетом массы автомобиля и изменения нагрузки в процессе торможения. Кроме того, во время торможения на повороте система также регулирует тормозное усилие в механизмах левых и правых колес, обеспечивая устойчивость автомобиля.

* ПРЕДУПРЕЖДЕНИЕ:

• При управлении автомобилем не следует слишком полагаться на эффективность антиблокировочной системы и системы распределения тормозного усилия.

Устойчивость и управляемость автомобиля ограничены в любом случае, даже при нормальной работе этих систем. Небрежное управление автомобилем может стать причиной серьезных происшествий.

Поэтому водитель не должен воспринимать упомянутые системы, как панацею от всех бед на дороге. Их наличие не отменяет требования контролировать скорость движения, выдерживать безопасную дистанцию до других транспортных средств, вести автомобиль внимательно и осторожно.

Эффективность антиблокировочной системы и системы распределения тормозного усилия утрачивается при потере сцепления шин с поверхностью дороги, например, в результате чрезмерного износа протектора или при образовании водяной подушки *.

* Водяная подушка – это пленка воды, которая может образоваться между шиной и поверхностью дороги в дождливую погоду, в результате чего сцепление шины с поверхностью полностью утрачивается.

• В перечисленных ниже условиях антиблокировочная система и электронная система распределения тормозного усилия не помогут сократить тормозную дистанцию. Тормозная дистанция автомобиля, оборудованного антиблокировочной системой, в некоторых случаях может даже увеличиваться.

Поэтому необходимо постоянно поддерживать безопасную скорость движения и дистанцию до других транспортных средств.

1. При движении по песку, льду и снегу.

2. При движении с установленными на колесах противобуксовочными цепями.

3. При пересечении швов между плитами дорожного покрытия, порогов и других неровностей дороги.

4. При движении по дорогам с поврежденным покрытием, например, по ухабистой дороге или "гребенке".

• Не следует рассматривать систему распределения тормозного усилия в качестве устройства, способного повысить эффективность торможения. Поэтому необходимо постоянно следить за состоянием автомобиля, соблюдать правила дорожного движения и поддерживать безопасную дистанцию до других транспортных средств.

• Практические рекомендации.

• Условия работы.

1. Антиблокировочная система и система распределения тормозного усилия начинают работать после разгона автомобиля до скорости более 10 км/ч и выключаются, когда скорость движения снижается до 5 км/ч.

2. В дождливую погоду колеса автомобиля могут пробуксовывать на стыках плит, пандусах или металлических листах. В таких случаях также включается антиблокировочная система вместе с электронной системой распределения тормозного усилия.

• Звуки при работе.

После запуска двигателя или в самом начале движения из двигательного отсека может быть слышен шум работающих сервоприводов и щелчки переключения. Эти звуки возникают в процессе нормального включения и самодиагностики антиблокировочной системы, они не являются признаками неисправностей или отказов.

6. Рекомендации по оптимальной эксплуатации.

Рекомендации касательно управления автомобилем в туманную погоду.....	201
■ Вождение в тумане.	201
Рекомендации касательно управления автомобилем в дождливую погоду.....	202
■ Вождение во время дождя.	202
Рекомендации касательно эксплуатации в жаркую погоду.....	203
■ Основные правила вождения.....	203
Рекомендации касательно эксплуатации в холодную погоду.	204
■ Подготовка к выезду и проверка перед началом движения зимой.	204
■ Порядок действий перед началом движения.	205
■ Во время движения.	206
■ Постановка на стоянку.....	208
Экономичная эксплуатация.	209
■ Правила экономии расхода топлива и уменьшения воздействия на окружающую среду.	209
Защита окружающей среды.	211
■ Строгое соблюдение правил утилизации отработавших жидкостей и частей.	211

Рекомендации касательно управления автомобилем в туманную погоду.

■ Вождение в тумане.

- Основные правила управления автомобилем.

- Включить противотуманные фары.

При движении в тумане необходимо включить все противотуманные фары.

- Периодически нажимать на кнопку звукового сигнала, предупреждая пешеходов и водителей других транспортных средств. Услышав сигнал другого автомобиля, немедленно выдать ответный сигнал, обозначив свое местоположение.

* **ВНИМАНИЕ:** Перед выездом необходимо особенно внимательно проверить все соответствующее оборудование автомобиля, включая передние фары и противотуманные фары, а также остальные световые приборы. Дополнительная проверка не будет лишней и поможет избежать серьезных происшествий, которые могут привести к тяжелым травмам и даже гибели людей.

- Вести автомобиль осторожно, с низкой скоростью.

В туманную погоду вести автомобиль осторожно, контролировать скорость движения, выдерживать безопасную дистанцию до других транспортных средств. В холодную и влажную погоду быстро образуется туман. Дорога становится мокрой и скользкой. При движении по такой дороге следует избегать резкого торможения.

- Не протирать стекло механически в процессе движения.

При значительной разности температур в салоне и снаружи на внутренней поверхности ветрового стекла формируется тонкий слой конденсата, затрудняя обзор для водителя.

В этом случае необходимо включить систему кондиционирования в режиме обдува ветрового стекла или слегка опустить боковое стекло, чтобы выровнять температуру внутри салона с наружной температурой и удалить конденсат с поверхности стекла. Если возникает необходимость протереть поверхность ветрового стекла вручную, следует предварительно остановить автомобиль. Не протирать стекло во время движения.

Рекомендации касательно управления автомобилем в дождливую погоду.

■ Вождение во время дождя.

• Соблюдать меры предосторожности, применимые при движении по скользкой дороге.

> Во время дождя возникают различные факторы повышенной опасности, такие как затрудненный обзор вследствие образования конденсата на стеклах, скользкая поверхность дороги и т.д. Поэтому необходимо особенно осторожно и внимательно управлять автомобилем в таких условиях.

1. Сразу же после дождя дорога остается очень скользкой, поэтому необходимо вести автомобиль особенно внимательно.

2. Во время дождя часто образуется водяная подушка *, в результате чего снижается эффективность рулевого управления и торможения, поэтому необходимо снизить скорость движения.

* Водяная подушка – это пленка воды, которая может образоваться между шиной и поверхностью дороги в дождливую погоду, в результате чего полностью утрачивается сцепление шины с поверхностью.

* ПРЕДУПРЕЖДЕНИЕ: Осторожно управлять автомобилем на скользкой дороге.

1). В результате резкого торможения, разгона и маневрирования на скользкой поверхности сцепление шин с дорожным покрытием может быть нарушено, в результате чего водитель может потерять управление автомобилем со всеми вытекающими последствиями.

2). Необходимо учитывать, что при переключении передач резко изменяется частота вращения двигателя, что также может привести к заносу.

3). После выхода автомобиля на сухой участок необходимо слегка нажать на педаль тормоза для проверки эффективности торможения. При смачивании накладок тормозных колодок эффективность торможения заметно снижается. Надежную работу тормозных механизмов можно обеспечить только в сухом состоянии. Резкие повороты колеса рулевого управления при влажных тормозах могут привести к серьезным происшествиям.

• Не следует заезжать на заводненные участки дороги.

Потоки воды на дороге после ливня могут причинить серьезные повреждения различным системам автомобиля. Поэтому следует избегать движения по таким дорогам.

* ПРЕДУПРЕЖДЕНИЕ: При движении по глубокой луже или ручью вода может попасть в систему двигателя и другие критические системы автомобиля, что может повлечь серьезные повреждения.

В случае если в результате небрежного управления автомобилем при движении по заводненной дороге заглух двигатель, необходимо обратиться на уполномоченную станцию технического обслуживания Great Wall Motors для устранения отказа и выполнения следующих проверок:

1. Проверка тормозной системы (эффективность торможения).

2. Проверка качества и количества топлива, моторного масла, трансмиссионного масла в коробке переключения передач и дифференциале (если в жидкости наблюдается белая эмульсия, значит, в нее попала вода, и жидкость подлежит замене).

3. Проверить смазку карданного вала, состояние всех подшипников и шарниров.

Рекомендации касательно эксплуатации в жаркую погоду.

■ Основные правила вождения.

Высокая температура окружающей среды в летний период создает неблагоприятные условия для работы систем автомобиля и плохо сказывается на физическом состоянии водителя. Чтобы обеспечить безопасность движения, водитель должен уделять повышенное внимание следующим аспектам:

- Не допускать перегрева двигателя.

Летом в жаркую погоду двигатель автомобиля подвержен перегреву. Поэтому необходимо обратить особое внимание на контроль состояния и техническое обслуживание системы охлаждения двигателя, своевременно удалять накипь со стенок радиатора и рубашки водяного охлаждения, очищать от мусора пространство между пластинами радиатора.

Порядок действий при перегреве двигателя описан в соответствующем разделе ниже.

- Принимать меры во избежание разрыва шин.

В результате сильного нагрева в жаркую погоду повышается риск разрыва шин.

Порядок действий при проколе или разрыве шины описан в соответствующем разделе ниже.

- Принимать меры во избежание получения солнечного или теплового удара.

В жаркую погоду под воздействием прямых солнечных лучей легко получить солнечный удар. Обеспечить эффективную вентиляцию в салоне, делать перерывы для отдыха, не допускать переутомления.

Рекомендации касательно эксплуатации в холодную погоду.

■ Подготовка к выезду и проверка перед началом движения зимой.

- Замена моторного масла.

При существенном изменении температуры воздуха необходимо произвести замену моторного масла (см. описание ниже в разделе "Объем заправки и типы топлива и технических жидкостей").

- Регулирование концентрации жидкости в системе охлаждения.

Во избежание замерзания воды в морозную погоду необходимо использовать антифриз соответственно температуре, указанной на емкости, и готовить раствор с соответствующей концентрацией.

- Регулирование концентрации антифриза.

Во избежание замерзания жидкости в системе охлаждения регулировать концентрацию антифриза в зависимости от температуры воздуха.

Регион эксплуатации	Коэффициент разбавления	Температура замерзания
С теплым климатом	30 %	-12 °C
С холодным климатом	50 %	-35 °C

* ВНИМАНИЕ: Не заливать в систему этиленгликоль или только воду.

- Проверка емкости аккумулятора.

При перепадах температуры также изменяется емкость аккумулятора, что может привести к затрудненному запуску двигателя.

Необходимо регулярно проверять емкость и при необходимости заряжать аккумулятор.

- Зимние шины и противобуксовочные цепи.

1. Для движения по заснеженной или покрытой льдом дороге следует устанавливать зимние шины и при необходимости использовать противобуксовочные цепи. Зимние шины должны быть того же размера и с теми же характеристиками, что и у стандартных шин. Для получения более подробной информации по этому поводу можно обратиться на

уполномоченную станцию технического обслуживания Great Wall Motors.

2. Порядок действий перед заменой шин описан в соответствующем разделе выше.

3. Допускается использование только оригинальных автомобильных противобуксовочных цепей. Для получения более подробной информации по этому поводу можно обратиться на уполномоченную станцию технического обслуживания Great Wall Motors.

- Подготовка к использованию стеклоочистителей в морозную погоду.

В морозную погоду рекомендуется использовать специальные зимние стеклоочистители, металлические части которых порыты резиновой оболочкой.

Для получения более подробной информации по этому поводу можно обратиться на уполномоченную станцию технического обслуживания Great Wall Motors.

1. Необходимо учитывать, что такие стеклоочистители не могут эффективно работать при слишком высокой скорости движения.

2. При нормальной температуре воздуха не рекомендуется без необходимости устанавливать зимние стеклоочистители.

■ **Порядок действий перед началом движения.**

- Очистить от снега дверь в задней стенке кузова.

Во избежание повреждения двери в задней стенке кузова при открывании необходимо предварительно очистить дверь от снега.

- Удалить снег и наледь со стекол.

Снег и наледь на поверхности стекла затрудняют обзор для водителя. Для очистки стекло от снега и наледи рекомендуется использовать устройства обогрева во избежание образования царапин на стеклах в результате механической очистки.

- Очистить кузов от наледи.

При удалении кусков льда с различных частей кузова действовать осторожно во избежание

повреждения лакокрасочного покрытия.

- Очистить от снега щель воздухоприемника под нижней кромкой ветрового стекла.

Включать вентиляторы и кондиционер можно, только предварительно очистив от снега воздухоприемник под ветровым стеклом. Если включить вентиляторы, не удалив снег из воздухоприемника, они могут выбрасывать снег внутрь салона и вообще выйти из строя.

Кроме того, снаружи также находятся распыляющие насадки омывателя ветрового стекла, которые также могут забиваться снегом. Поэтому прежде чем воспользоваться омывателем, необходимо очистить от снега поверхности вокруг насадок.

- Если щетка стеклоочистителя примерзла к поверхности стекла.

Если щетки стеклоочистителей примерзли к поверхности ветрового стекла, а также если замерзли механизмы управления стеклоподъемниками и регулирования положения зеркал заднего обзора, не следует включать соответствующие устройства.

При продолжительном нажатии на кнопки переключателей эти устройства могут выйти из строя и, кроме того, может разрядиться аккумулятор.



- Если примерзла дверь салона или дверь в задней стенке кузова.

Оттаять лед горячей водой. Затем сразу же удалить воду ветошью.

При принудительном открывании могут быть повреждены резиновые уплотнители дверей.

Кроме того, при принудительном открывании двери в задней стенке кузова также можно повредить и саму дверь.



- Прежде чем занести ноги в салон, необходимо очистить обувь от снега.

Покрытая снегом подошва будет проскальзывать при нажатии педали. Кроме того, снег, растаявший внутри салона, вызовет повышение влажности, что, в свою очередь, может привести к замерзанию механизмов замков или стеклоподъемников.

■ Во время движения.

- Не выполнять резких маневров во время движения по скользкой дороге.

При резком повороте, торможении и вообще во время движения с высокой скоростью по скользкой дороге автомобиль может легко войти в занос со всеми вытекающими последствиями. В этих условиях необходимо особенно внимательно

контролировать скорость движения и выдерживать безопасную дистанцию до других транспортных средств.

В холодную погоду необходимо снижать скорость движения при переезде мостов, затененных участков или других мест, в которых быстро образуется наледь.

* **ПРЕДУПРЕЖДЕНИЕ:** Необходимо учитывать, что при переключении передач резко изменяется частота вращения двигателя, что также может привести к заносу.

- Удаление наледи с поверхности крыльев.

Наледь на внутренней поверхности крыльев нарушает нормальное функционирование механизмов рулевого управления. Необходимо своевременно удалять лед с внутренней поверхности крыльев и надколесных дуг, не допуская образования толстого слоя.

- Удаление наледи с частей тормозных механизмов.

В морозную погоду части тормозной системы могут покрываться льдом, поэтому необходимо периодически слегка нажимать на педаль тормоза,

проверяя эффективность торможения.

- Предотвращение пробуксовки и заноса.

Для движения по заснеженной или покрытой льдом дороге следует устанавливать зимние шины и при необходимости использовать противобуксовочные цепи. Порядок замены колес описан в соответствующем разделе выше.

* **ПРЕДУПРЕЖДЕНИЕ:** Давление накачки зимних шин должно соответствовать стандартной спецификации. Не разгонять автомобиль до слишком высокой скорости при установленных зимних шинах.

- Противобуксовочные цепи.

1. Предпочтительно устанавливать противобуксовочные цепи на ведущие колеса.

2. Правила использования противобуксовочных цепей перечислены в инструкции изготовителя цепей.

3. Допускается использование только оригинальных автомобильных противобуксовочных цепей. Для

получения более подробной информации по этому поводу можно обратиться на уполномоченную станцию технического обслуживания Great Wall Motors.

- Перед установкой противобуксовочных цепей.

Остановить автомобиль на ровной горизонтальной поверхности в безопасном месте, где он не будет создавать помех движению, и выполнить следующие операции:

< Порядок действий >

1. Выключить двигатель.

Перевести рычаг переключения передач в положения Р (для автомобилей с автоматической коробкой переключения передач) и выключить двигатель.

2. Обозначить положение автомобиля для водителей других транспортных средств.

При необходимости включить аварийный сигнал, высадить всех пассажиров и выгрузить багаж из салона и багажного отделения, выставить треугольный знак аварийной остановки.

3. Приготовить необходимые инструменты.

Необходимые инструменты включают домкрат и рукоятку домкрата.

4. Приготовить противобуксовочные цепи.

5. Приготовить приспособления для фиксации колес.

Приспособления для фиксации колес необходимы для установки противобуксовочных цепей.

Специальные приспособления для фиксации колес можно приобрести на уполномоченной станции технического обслуживания Great Wall Motors.

Если специальные стопорные устройства отсутствуют, вместо них для фиксации колес можно использовать большие камни.

*** ПРЕДУПРЕЖДЕНИЕ:** После установки противобуксовочных цепей управлять автомобилем особенно внимательно и осторожно.

- 1). Скорость движения с установленными противобуксовочными цепями не должна превышать 30 км/час или

значение, указанное изготовителем цепей. Так как цепи влияют на устойчивость автомобиля, управлять им следует особенно осторожно.

- 2). Если на колесах установлены противобуксовочные цепи, необходимо избегать переезда через препятствия (например, через канавы или траншеи), резких поворотов и резкого торможения.

- 3). В таком режиме повышается риск потери управления автомобилем. Кроме того, при активации антиблокировочной системы может увеличиться тормозная дистанция, что также необходимо учитывать во время движения.

*** ВНИМАНИЕ:** Не допускать повреждения колес при установке противобуксовочных цепей.

- 1). При неосторожной установке противобуксовочных цепей можно повредить колеса.

- 2). Движение с неподходящими противобуксовочными цепями может оказать негативное воздействие на части кузова и подвески. Для получения более подробной информации по этому поводу можно обратиться на

уполномоченную станцию технического обслуживания Great Wall Motors.

3). Система контроля давления накачки шин не может функционировать нормально, если на колесах установлены противобуксовочные цепи.

■ **Постановка на стоянку.**



- При постановке автомобиля на стоянку необходимо выключить двигатель.

Выключать двигатель после остановки автомобиля на заснеженной дороге или в снежную погоду.

* **ПРЕДУПРЕЖДЕНИЕ:** Когда вокруг автомобиля накапливается снег, выхлопные газы автомобиля, которые содержат высокотоксичный угарный газ, проникают вовнутрь

салона, что может привести к тяжелому отравлению и даже гибели людей.

- Не затягивать стояночный тормоз.

Если поставить автомобиль на стояночный тормоз в морозную погоду, части тормозного механизма могут примерзнуть, в результате чего разблокирование тормоза будет связано с большими проблемами.

- Остановка на ровной горизонтальной поверхности.

Не затягивать рычаг стояночного тормоза, перевести рычаг переключения передач в положение P (для автоматической коробки переключения передач) или R (для механической КПП).

- При остановке на подъеме или спуске.

При остановке на наклонной поверхности необходимо подложить стопорные колодки под передние колеса на спуске или задние колеса на подъеме. Затянуть рычаг стояночного тормоза, перевести рычаг переключения передач в положение P (для автоматической коробки переключения передач) или R (для механической КПП).

Специальные приспособления для фиксации колес можно приобрести на уполномоченной станции технического обслуживания Great Wall Motors.

Если специальные стопорные устройства отсутствуют, вместо них для фиксации колес можно использовать большие камни.

- Желательно ставить автомобиль на стоянку в таком положении, чтобы двигательный отсек находился с подветренной стороны.

Под воздействием ветра происходит быстрое охлаждение частей до низкой температуры. Поэтому во избежание, прежде всего, разряда аккумулятора, рекомендуется по возможности развернуть автомобиль в такое положение, чтобы двигательный отсек находился с подветренной стороны.

- Поднять рычаги стеклоочистителей.

В морозную погоду щетки стеклоочистителей могут примерзнуть к поверхности стекла во время стоянки, поэтому предпочтительно поднять рычаги стеклоочистителей, убрав щетки с поверхности стекла.

Экономичная эксплуатация.

■ Правила экономии расхода топлива и уменьшения воздействия на окружающую среду.

- Постоянно поддерживать заданное давление накачки шин.

Недостаточное давление накачки шин приводит к их преждевременному износу и увеличению расхода топлива.

- Не перегружать автомобиль.

При этом значительно увеличивается нагрузка на двигатель и, соответственно, резко возрастает расход топлива.

- Не прогревать двигатель слишком долго в режиме холостого хода.

Когда двигатель начинает работать устойчиво, можно начинать движение, постепенно разгоняя автомобиль. Однако при этом следует помнить, что в холодную погоду продолжительность прогрева двигателя увеличивается.

- Разгонять автомобиль плавно и равномерно.

Избегать резкого трогания с места. Своевременно включать повышенную передачу.

- Не допускать продолжительной работы двигателя в режиме холостого хода.

При продолжительной остановке или в дорожной пробке рекомендуется выключать двигатель и запускать его повторно непосредственно перед началом движения.

- Не включать нейтральную передачу во время движения, не допускать заброса частоты вращения двигателя.

- Своевременно переключать передачи в зависимости от режима и условий движения. Избегать ненужных остановок и торможения без необходимости.

По возможности выдерживать равномерную скорость движения. Во избежание ненужных остановок следует подгонять режим движения под режим работы светофоров, либо выбирать маршрут движения по дорогам с минимальным количеством светофоров. Выдерживать достаточное расстояние до других транспортных средств во избежание резкого торможения, которое также приводит к преждевременному износу накладок тормозных колодок.

По возможности объезжать дорожные пробки.

- Не держать ногу на педали тормоза.

Неполное разблокирование тормоза приводит к ускоренному износу накладок тормозных колодок, перегреву тормозных механизмов и увеличению расхода топлива.

- Установочные углы передних колес должны быть правильно отрегулированы.

Стараться не наезжать на крупные камни и подобные препятствия во время движения. Снижать скорость при движении по дороге с неровным покрытием. Неправильно выставленные установочные углы колес приводят к преждевременному износу шин, увеличению нагрузки на двигатель и, соответственно, расхода топлива.

- Своевременно очищать шасси автомобиля от налипшей грязи и застрявшего мусора.

Налипшая грязь приводит к увеличению веса автомобиля и, кроме того, способствует развитию коррозии.

- Постоянно поддерживать автомобиль в оптимальном эксплуатационном состоянии.

Грязный воздушный фильтр, засоренные воздухопроводы, неправильно выставленный клапанный зазор, нагар на свечах зажигания, грязное моторное масло и другие смазочные материалы, неправильно отрегулированные тормозные механизмы и т.п. приводят к значительному ухудшению эксплуатационных показателей двигателя и увеличивают расход топлива.

Чтобы продлить эксплуатационный ресурс автомобиля и его оборудования и сократить эксплуатационные расходы, необходимо регулярно выполнять техническое обслуживание. При эксплуатации в неблагоприятных условиях необходимо сократить интервалы периодического технического обслуживания.

Защита окружающей среды.

■ Строгое соблюдение правил утилизации отработавших жидкостей и частей.

1. Необходимо соблюдать правила обращения с опасными производственными отходами, которые распространяются на автомобильные аккумуляторы, содержащие свинец и серную кислоту.

При замене аккумулятора сдать отработавший аккумулятор на уполномоченную станцию технического обслуживания Great Wall Motors для утилизации.

2. При сжигании шин выделяются высокотоксичные газы.

Отработавшие шины необходимо сдавать на уполномоченную станцию технического обслуживания Great Wall Motors для утилизации.

3. Во избежание загрязнения окружающей среды не сливать отработавшие технические жидкости на землю, в водоемы и в систему канализации.

Отработавшие жидкости также необходимо сдавать на уполномоченную станцию технического обслуживания Great Wall Motors для утилизации в соответствии с нормативными положениями.

4. Антифриз на основе этиленгликоля позволяет предотвратить замерзание жидкости в системе охлаждения при низкой температуре окружающей среды. Нарушение правил утилизации отработавшего антифриза приводит к загрязнению окружающей среды. Поэтому для замены жидкости в системе охлаждения рекомендуется обращаться на уполномоченную станцию технического обслуживания Great Wall Motors.

5. В современных системах кондиционирования используются хладагенты, не разрушающие озоновый слой атмосферы.

Применение других хладагентов может ускорить глобальное потепление.

При снижении охлаждающей эффективности кондиционера необходимо проверить систему кондиционирования на предмет обнаружения течи, устранить все утечки и дозаправить систему хладагентом.

7. Техническое обслуживание.

Техническое обслуживание автомобиля.	213
■ Повседневное техническое обслуживание.	213
■ Обслуживание автомобиля снаружи.	214
■ Обслуживание внутреннего оборудования салона.	215
■ Обслуживание системы кондиционирования.	217
■ Обслуживание потолочного люка.	219
■ Примечания касательно технического обслуживания колес и шин.	221
■ Замена элемента питания в пульте дистанционного управления.	222
■ Проверка и замена плавких предохранителей.	223
■ Замена ламп наружных световых приборов.	225
■ Замена антенны на крыше автомобиля.	230
■ Замена щеток стеклоочистителей.	231

Ежедневная проверка и техническое обслуживание	233
■ Проверка и техническое обслуживание в двигательном отсеке.	233
■ Наружная проверка автомобиля.	239
■ Ежедневная проверка с места водителя. ...	241
■ Проверка во время движения.	242
Технические характеристики.	243
■ Идентификационная маркировка автомобиля.	243
■ Данные для технического обслуживания. ...	244
Периодическое техническое обслуживание.	253
■ Таблица периодического технического обслуживания.	253
■ Регистрация технического обслуживания.	263

Техническое обслуживание автомобиля.

■ Повседневное техническое обслуживание.

Мероприятия повседневного технического обслуживания предусмотрены с целью поддержания чистоты и сохранения привлекательного внешнего вида автомобиля.

- Примечания касательно мойки автомобиля и применения полирующих средств.

Необходимо внимательно изучить и строго соблюдать инструкции, приложенные к моющим и полирующим средствам.

- Рекомендуется полировать автомобиль ежемесячно.

Кузов автомобиля следует полировать ежемесячно или каждый раз после сильного воздействия воды.

- Примечания касательно выбора места для хранения автомобиля.

Желательно хранить автомобиль в хорошо проветриваемом гараже или на крытой стоянке.

- Примечания касательно лакокрасочного покрытия.

1. Повреждение лакокрасочного покрытия происходит в основном от ударов камней, вылетающих из-под колес во время движения. Мелкие повреждения покрытия необходимо своевременно восстанавливать на уполномоченной станции технического обслуживания Great Wall Motors.

2. Лакокрасочное покрытие также может быть повреждено в результате воздействия органических растворителей, включая бензин или дизельное топливо. При попадании таких веществ на поверхность кузова необходимо немедленно удалить их с поверхности.



- В перечисленных ниже ситуациях необходимо как можно скорее помыть автомобиль.

В следующих условиях ускоряется деградация лакокрасочного покрытия и происходит быстрая коррозия частей автомобиля:

1. Во время движения в морской прибрежной полосе.
2. При движении по дорогам, покрытым химическими составами для таяния снега и льда.
3. При попадании на поверхность автомобиля битума, смолы, птичьего помета и насекомых.
4. Во время движения в условиях значительной концентрации твердых примесей в воздухе, включая сажу, маслянистый дым, грунтовую и металлическую пыль, химические реагенты и т.п.
5. При движении по пыльной и грязной дороге.

■ Обслуживание автомобиля снаружи.

• Мойка автомобиля.

Тщательно промыть автомобиль водой, полностью удалить налипшую грязь, затем протереть насухо.

1. Мойка выполняется в последовательности сверху вниз – кузов, подвеска, днище.
2. В процессе мойки протирать кузов губкой или мягкой ветошью.
3. Присохшие пятна грязи отмывать мощным средством, затем промывать водой.
4. После мойки протереть поверхность насухо.

Автоматическая мойка.

Во избежание повреждения частей перед мойкой автомобиля с передней стороны снять антенну, установленную на крыше с задней стороны, сложить зеркала заднего обзора.

• Мойка автомобиля под высоким напором.

1. Во избежание проникания воды вовнутрь салона и во внутренние

полости не приближать насадку шланга слишком близко к поверхности автомобиля.

2. Не подносить насадку шланга слишком близко к частям подвески. Части подвески могут быть деформированы под воздействием высокого давления воды.

• Колеса с легкосплавными дисками.

1. Мыть губкой, смоченной в растворе нейтрального моющего средства. Во избежание образования мелких царапин на поверхности диска не применять абразивных моющих составов.

2. Во избежание потускнения поверхности дисков в результате контакт с горячей водой не мыть колеса паром.

• Полировка воском.

После мойки рекомендуется отполировать поверхность кузова воском, но предварительно кузов должен остыть до нормальной температуры.

* ПРЕДУПРЕЖДЕНИЕ:

Водоотталкивающие свойства сохраняются в течение ограниченного периода. Чтобы

водоотталкивающие свойства сохранялись как можно дольше, необходимо соблюдать следующие правила:

- 1). Как можно скорее удалять пятна грязи, попавшие на поверхность стекол. Для протирки стекол использовать мягкую ветошь.
- 2). В процессе эксплуатации необходимо полностью очищать поверхность стекол от грязи перед включением стеклоподъемников.
- 3). Не пользоваться жидкостями для мойки стекол и парафиновым воском, содержащими твердые примеси (абразивные составы) для очистки стекол салона.
- 4). Перед мойкой автомобиля под напором необходимо сначала полностью удалить присохшую грязь с поверхности стекол.
- 5). Не очищать поверхности от наледи металлическим скребком.
- 6). Уплотнители стекол относятся к быстроизнашивающимся частям и подлежат замене в случае повреждения или износа. Более подробную информацию по этому поводу можно получить на

уполномоченной станции технического обслуживания Great Wall Motors.

* **ВНИМАНИЕ:** Не допускать попадания воды в двигательный отсек.

1). Не допускать попадания воды в компоненты электрооборудования внутри двигательного отсека. В результате контакта воды с электрооборудованием автомобиля может быть затруднен запуск двигателя, а также произойти короткое замыкание, которое может привести к пожару.

2). В морозную погоду не допускать попадания воды непосредственно на части тормозных механизмов.

Вода замерзает на поверхности частей, в результате чего значительно снижается эффективность торможения. Кроме того, во время стоянки влажные части могут примерзнуть, в результате чего движение будет невозможным.

3). После мойки автомобиля проверить функционирование тормозной системы, слегка нажав на педаль тормоза во время движения.

4). При намокании накладок тормозных колодок эффективность торможения значительно снижается, что может привести к серьезным происшествиям, особенно во время выполнения маневров.

* **ВНИМАНИЕ:** Не повредить автомобиль в процессе мойки.

1). Осторожно мыть фары, крылья и другие элементы конструкции в нижней части кузова во избежание получения травм.

2). Во избежание повреждения лакокрасочного покрытия не использовать для очистки поверхности кузова жесткие щетки и веники.

3). При очистке поверхности колпаков фар и световых сигналов не пользоваться жесткой щеткой и не применять органические растворители, такие как бензин, дизельное топливо, парафиновый воск и т.п. Такие действия могут привести к повреждению или ускоренному старению материала изготовления колпаков.

■ **Обслуживание внутреннего оборудования салона.**

• Чистка внутренней поверхности и оборудования салона.

Для удаления пыли следует пользоваться специальными приспособлениями, предусмотренными для автомобилей, или электрическим пылесосом, либо просто вытереть пыль чистой ветошью, слегка смоченной в холодной или теплой воде.

* **ПРЕДУПРЕЖДЕНИЕ:** Не допускать попадания воды в салон автомобиля.

1). Не мыть салон водой. При попадании воды в электрические цепи под напольным покрытием может произойти короткое замыкание и возникнуть пожар.

2). Также не допускается использование красителей или отбеливателей для чистки ремней безопасности. Под воздействием таких веществ материал изготовления ремней может деградировать, что приведет к снижению защитной эффективности ремней безопасности со всеми вытекающими последствиями. Для чистки ремней следует использовать

нейтральные моющие средства, растворенные в теплой воде. После влажной чистки необходимо полностью высушить ремни перед использованием.

* ВНИМАНИЕ: Необходимо учитывать химический состав и свойства применяемых моющих средств.

1). Не применять для чистки и технического обслуживания внутреннего оборудования салона органические растворители, такие как бензин или дизельное топливо, а также кислотные или щелочные растворители. Воздействие таких веществ, приводит к выцветанию или деградации материала изготовления некоторых частей.

2). Не проливать ароматическую жидкость, которая может вызвать обесцвечивание или несмываемое загрязнение на поверхности частей, включая образование стойких пятен на поверхности лакокрасочного покрытия.

3). Во избежание повреждения устройства обогрева не следует использовать жидкости для мойки стекол для очистки внутренней

поверхности заднего ветрового стекла. Протирать заднее ветровое стекло вдоль проводов устройства обогрева влажной ветошью, смоченной в холодной или теплой воде.

4). Не использовать порошковые моющие составы для мойки стекол. Аккуратно протирать внутренние поверхности стекол мягкой ветошью, смоченной в холодной или теплой воде.

Уход за кожаными креслами ▲.

• Общие правила.

1. Растворить нейтральный или слабощелочной состав для чистки шерстяных изделий в воде до концентрации 5%, затем аккуратно удалить пятна грязи с поверхности кресел ветошью из мягкой материи, такой как марля, слегка смочив ее в приготовленном растворе.

2. Удалить остатки моющего раствора с поверхности кресел сложенным куском ветоши, смоченном в чистой воде.

3. Протереть поверхность кресел насухо сухой мягкой ветошью, затем просушить кресла в хорошо

проветриваемом месте, закрытом от воздействия прямых солнечных лучей.

* ВНИМАНИЕ: Не оставлять воду на поверхности кресел во избежание отвердения и усадки кожи.

• Практические рекомендации.

• Правила обращения с кожаными креслами и ухода за ними.

Для ухода за кожаными креслами рекомендуется применять специальные чистящие средства. По вопросам приобретения таких средств рекомендуется обращаться на уполномоченную станцию технического обслуживания Great Wall Motors.

• Примечания касательно кожаных кресел.

Кожаная обивка кресел данного автомобиля изготовлена из тщательно подобранных натуральных материалов.

1. Натуральная кожа отличается несколько неравномерной поверхностью. Кроме того, может присутствовать естественная цветоразница.

2. Для поддержания привлекательного внешнего вида необходимо обеспечить регулярный уход за кожаными креслами.

1). Такие материалы, как песок и пыль, попадая на поверхность кожи, могут повредить тонкий верхний слой, что приводит к быстрому истиранию кожи. Поэтому необходимо своевременно удалять пыль и песок с поверхности кресел с помощью пылесоса.

2). При интенсивном и продолжительном воздействии атмосферных факторов кожа подвержена выцветанию и отвердению. Поэтому при постановке автомобиля на стоянку в жаркую солнечную погоду рекомендуется размещать его в тени или под навесом, либо накрывать тентом.

■ Обслуживание системы кондиционирования.

- Проверка и чистка.

Эффективность системы кондиционирования снижается при недостаточном количестве хладагента. Каждый год весной необходимо проверять и регулировать объем заправки

системы хладагентом. Для проверки системы и заправки ее хладагентом рекомендуется обращаться на уполномоченную станцию технического обслуживания Great Wall Motors.

Система кондиционирования воздуха относится к закрытым системам автомобиля, поэтому любые существенные операции технического обслуживания системы должны выполняться только квалифицированным техническим персоналом. С целью обеспечения функциональной эффективности системы кондиционирования допускается самостоятельное выполнение следующих операций:

Регулярно проверять состояние радиатора системы охлаждения двигателя и конденсора системы кондиционирования. Очищать поверхности упомянутых частей от опавших листьев, насекомых, пыли и грязи. Забивание этих устройств грязью и мусором приводит к ухудшению теплообмена и, как следствие, к снижению эффективности охлаждения. Рекомендуется чистить данные устройства струей воды под слабым напором или мягкой щеткой.

* ВНИМАНИЕ: Так как пластины конденсора и радиатора легко гнутся, их можно чистить только водой под слабым напором или мягкой щеткой.

В холодную погоду необходимо принудительно включать кондиционер на 10 минут один раз в неделю при движении автомобиля с нормальной скоростью и нормальной температуре двигателя, чтобы разогнать хладагент в магистрали системы кондиционирования.

В случае заметного снижения эффективности системы кондиционирования необходимо обратиться на уполномоченную станцию технического обслуживания Great Wall Motors для проверки, ремонта и дозаправки хладагентом (R134a).

* ВНИМАНИЕ: Так как хладагент относится к загрязнителям окружающей среды, его утилизация в любом количестве при любом ремонте системы кондиционирования должна выполняться в соответствии с принятыми нормативными положениями. Это требование обязательно выполняется на всех уполномоченных станциях технического обслуживания.

• Замена фильтрующего элемента кондиционера.

1. Перевести ключ в замке зажигания в положение LOCK (0).



2. Открыть вещевой ящик, затем снять амортизирующую опорную штангу вещевого ящика, как показано на рисунке, и вынуть ее из вещевого ящика.

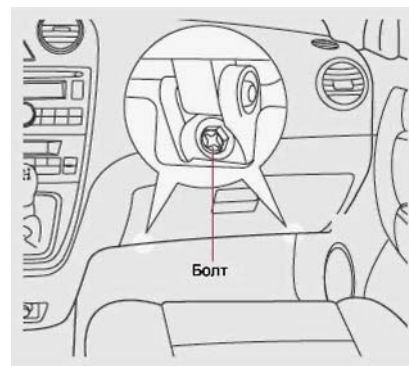

3. Выкрутить два винта крепления вещевого ящика с помощью отвертки с крестообразной головкой.

4. Вынуть вещевой ящик из приборной панели.

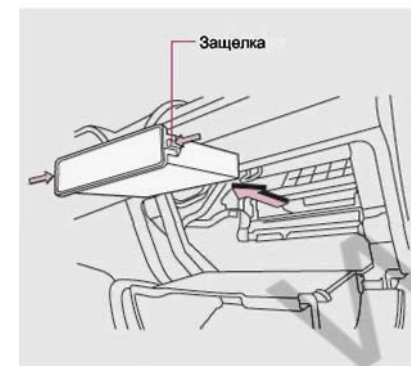

5. Нажать на защелки и снять кожух фильтра, потянув его на себя.

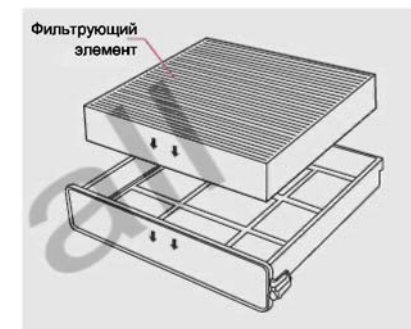

6. Вынуть отработавший фильтрующий элемент из кожуха.

7. Вставить новый фильтрующий элемент в кожух фильтра в таком положении, чтобы стрелка на корпусе фильтрующего элемента была направлена по направлению воздушного потока (вниз).

8. Установить на место кожух фильтра.

Необходимо убедиться, что кожух надежно зафиксирован защелками (при полной фиксации раздается характерный щелчок).

9. Установить вещевой ящик.

10. Установить амортизирующую опорную штангу вещевого ящика и закрыть ящик.

* **ВНИМАНИЕ:** При замене фильтрующего элемента системы кондиционирования необходимо соблюдать следующие правила:

- При засоре сетки фильтрующего элемента кондиционера существенно сокращается расход воздуха в системе кондиционирования. В этом случае фильтрующий элемент необходимо заменить.

- Фильтрующий элемент кондиционера является одноразовой сменной частью, поэтому не следует

пытаться прочистить его струей воды или воздуха под напором.

- Плотно вставлять фильтрующий элемент в кожух, не перепутать внутреннюю и внешнюю стороны фильтрующего элемента при установке.

- Не включать кондиционер без фильтра. Такие действия могут привести к отказу кондиционера.

- Прежде чем приступить к замене фильтрующего элемента системы кондиционирования, необходимо перевести ключ в замке зажигания в положение LOCK (0).

- Практические рекомендации.

- Касательно замены фильтрующего элемента кондиционера.

> В системе кондиционирования установлен фильтрующий элемент, который необходимо периодически заменять для поддержания комфортабельных условий в салоне автомобиля.

> Периодичность замены.

Сроки замены фильтрующего элемента системы кондиционирования указаны в

руководстве по ремонту и техническому обслуживанию.

■ **Обслуживание потолочного люка.**

- Общие процедуры проверки и технического обслуживания.

1. Слегка толкнуть рукой люк в закрытом положении из салона автомобиля, проверив затяжку болтов крепления стеклянной панели люка, которая не должна смещаться вверх и вниз. Если болты ослаблены, необходимо их подтянуть.

2. Полностью открыть люк, проверить водоотводные пазы левой и правой направляющей на предмет засора и загрязнения. Аккуратно удалить грязь и пыль из пазов сухой и чистой ветошью.

3. Полностью открыть и полностью закрыть люк, проверить беспрепятственное движение панели. Если стеклянная панель застревает во время движения, нанести тонкий слой консистентной смазки #00 или другой пылеотталкивающей смазки на направляющие, предварительно очистив пазы направляющих от пыли и грязи, затем вновь открыть и закрыть люк, чтобы равномерно и

полностью распределить смазку по поверхности движущихся частей.

4. Закрывать люк, сдвинуть солнцезащитный щиток изнутри салона автомобиля для проверки беспрепятственного движения щитка. Если щиток застревает во время движения, перевести его в полностью открытое положение и нанести тонкий слой консистентной смазки #00 или другой пылеотталкивающей смазки на направляющие, предварительно очистив их от пыли и грязи, затем вновь подвигать щиток туда и обратно, чтобы равномерно и полностью распределить смазку по поверхности движущихся частей.

5. Избыток консистентной смазки необходимо удалить сухой мягкой ветошью во избежание загрязнения внутренней отделки салона.

6. Открыть и закрыть потолочный люк для проверки его функционирования.

7. Открыть потолочный люк наполовину и очистить полосу уплотнения по передней кромке стеклянной панели от грязи, пыли и песка, протерев ее губкой, смоченной в воде.

8. Открыть потолочный люк наполовину и очистить полосу уплотнения по задней кромке стеклянной панели от грязи, пыли и песка, протерев ее губкой, смоченной в воде.

• Примечания:

1. Во время движения и стоянки в морозную погоду панель люка может примерзнуть. В этом случае во избежание повреждения стеклянной панели и ее уплотнителя не следует принудительно открывать люк с большим усилием. Прежде чем открывать потолочный люк в такой ситуации, необходимо разморозить уплотнение и кромку проема в крыше. Сразу после мойки автомобиля в зимний период перед началом движения необходимо открыть люк и протереть насухо уплотнитель стеклянной панели мягкой сухой ветошью.

2. Во время машинной мойки люк должен быть полностью закрыт. Не направлять струю воды под напором на уплотнитель панели люка во избежание деформации и повреждения уплотнителя под воздействием высокого давления воды.

3. В ясную погоду протирать поверхность люка чистой мягкой ветошью, смоченной в жидком моющем растворе, в месте, защищенном от воздействия прямых солнечных лучей.

4. Во избежание повреждения механизма люка под воздействием вибрации не рекомендуется открывать люк на продолжительное время при движении по дороге с неровным покрытием.

5. В дождливую погоду необходимо особенно внимательно следить за состоянием уплотнений и часто очищать их от грязи и песка во избежание образования течи в результате повреждения уплотнителя.

* ВНИМАНИЕ:

1). Несвоевременное обслуживание люка часто является причиной образования течи. Периодичность обслуживания зависит от конкретных условий эксплуатации автомобиля. Например, в жаркую погоду, когда люк используется часто, а также в районах с сильными пылевыми бурями необходимо проверять

состояние люка как можно чаще и сократить интервалы обслуживания.

2). В любом случае не допускается применение силикатного геля (стеклоцемента) для ремонта потолочного люка. В случае отказа или повреждения потолочного люка необходимо как можно скорее обратиться на уполномоченную станцию технического обслуживания Great Wall Motors для ремонта.

3). Не открывать потолочный люк, если скорость движения автомобиля превышает 120 км/час.

4). Для чистки поверхности люка использовать влажную губку.

■ Примечания касательно технического обслуживания колес и шин.

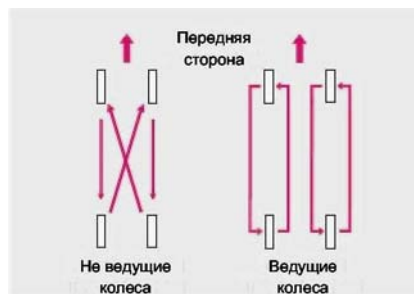

• Перестановка колес.

По соображениям обеспечения равномерного износа и продолжительного срока службы шин перестановка колес производится приблизительно через каждые 10000 км пробега. Перестановка колес в каждом случае производится согласно схеме, показанной на рисунке.

Показанная на рисунке схема не предусматривает использование запасного колеса.

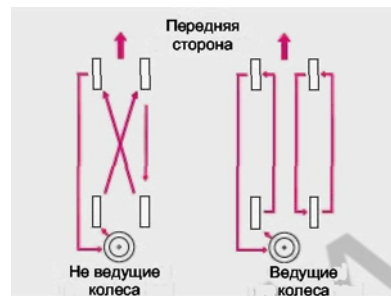

Если при перестановке также используется запасное колесо (стандартного размера), следовать схеме, показанной на рисунке выше.

* ПРЕДУПРЕЖДЕНИЕ: После перестановки проверить и

отрегулировать давление в шинах. Недостаточное давление накачки шин влияет на устойчивость автомобиля во время движения и, кроме того, приводит к боковому абразивному износу. В процессе движения с высокой скоростью возможен разрыв шины под воздействием продолжительной резонансной вибрации (явление "резонансной волны" *), что может привести к серьезным происшествиям с опасными последствиями.

* Явление непрерывной резонансной вибрации, возникающее при движении с высокой скоростью.

* ВНИМАНИЕ:

1). Состояние шин и колес необходимо проверять ежедневно. Порядок проверки описан в соответствующем разделе выше.

2). Для замены непригодных колес, шин или гаек крепления колес необходимо обращаться на уполномоченную станцию технического обслуживания Great Wall Motors (см. раздел "Прочие примечания" выше).

3). Если автомобиль оборудован устройством аварийной сигнализации низкого давления в шинах ▲, после перестановки колес необходимо переустановить и активировать это устройство. Более подробную информацию по этому поводу можно получить на уполномоченной станции технического обслуживания Great Wall Motors.

■ **Замена элемента питания в пульте дистанционного управления.**



1. Снять крышку на пульте дистанционного управления.

Вставить монету в паз и повернуть, открыв крышку.

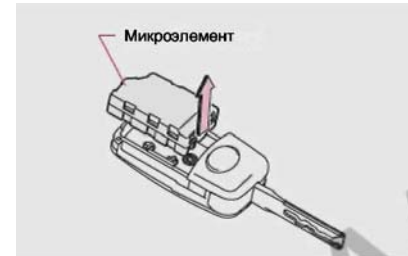

2. Снять микроэлемент.

Поддеть ногтем или соответствующим приспособлением и снять микроэлемент.



1. Снять крышку элемента питания.

Снять крышку отсека для элемента питания в пульте дистанционного управления.



4. Вынуть печатную плату.

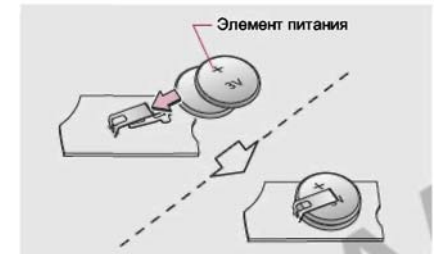

5. Заменить элемент питания.

Вынуть отработавший и вставить новый элемент питания, развернув его контактом ⊕ в верхнюю сторону.

6. Вставить печатную плату и плотно закрыть крышку отсека для элемента питания.

7. Установить микроэлемент и крышку пульта дистанционного управления.

Сначала установить микроэлемент в корпус ключа с пультом дистанционного управления, а затем установить крышку.

8. Проверить функционирование ключа с пультом дистанционного управления.

Нажать любую кнопку на пульте и проверить включение светодиодного индикатора.

* ПРЕДУПРЕЖДЕНИЕ: обращать особое внимание: Следить за тем, чтобы дети не проглотили случайно снятый элемент питания или другие мелкие части. Это может причинить серьезный вред здоровью ребенка.

* ВНИМАНИЕ: Примечания касательно элемента питания и снятых частей:

- Не ронять и не терять части устройства при замене элемента питания.

- Не сгибать крышку отсека во время демонтажа и установки.

- Соблюдать полярность контактов при установке элемента питания.

- Не сгибать контакты, не допускать загрязнения микроэлементов во время установки.

- Практические рекомендации.

- Элемент питания.

Используется литий-магниевый элемент питания CR1632.

Этот элемент питания можно приобрести на уполномоченной станции технического обслуживания Great Wall Motors, а также в магазинах, где продаются часы или фотоаппаратура.

- Замена элемента питания.

Хотя замену элемента питания водитель может выполнить самостоятельно, рекомендуется обращаться на уполномоченную станцию технического обслуживания Great Wall Motors во избежание повреждения частей в результате неправильных или неосторожных действий при замене.

■ Проверка и замена плавких предохранителей.

Отказ лампы или электрического прибора в автомобиле в большинстве случаев связан с перегоревшим плавким предохранителем или нитью накала лампы.

Ниже описан порядок проверки и замены плавких предохранителей.

Более подробную информацию по этому поводу можно получить на уполномоченной станции технического обслуживания Great Wall Motors.

- Проверка и замена плавких предохранителей.

1. Перевести ключ в замке зажигания в положение LOCK (0).

2. Открыть блок плавких предохранителей.

Маркировка плавких предохранителей нанесена снизу на крышке блока.

3. Проверить соответствующий предохранитель.

В зависимости от характера неисправности найти соответствующий плавкий предохранитель по маркировке на крышке блока и проверить его на предмет вздутия корпуса или разрыва плавкого провода.

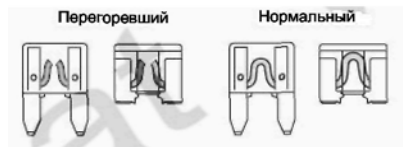

4. Заменить плавкий предохранитель.

Перегоревший плавкий предохранитель необходимо заменить новым предохранителем с характеристиками нагрузки по току, указанными для данного предохранителя на крышке блока.

1). Если лампа не включается, это может быть связано с перегоревшим предохранителем.

2). В перечисленных ниже случаях необходимо обратиться на уполномоченную станцию технического обслуживания Great Wall Motors для установления причин.

(1). Если вновь установленный предохранитель перегорел вскоре после замены.

(2). Если соответствующее электрооборудование не включается и после замены предохранителя.

* ПРЕДУПРЕЖДЕНИЕ: Во избежание перегрузки в электрических цепях, перегорания проводов, короткого замыкания и пожара устанавливать только предохранители с указанными характеристиками нагрузки по току.

• Положение плавкого предохранителя.

Положение каждого плавкого предохранителя обозначено на схеме с внутренней стороны крышки блока предохранителей.

■ Замена ламп наружных световых приборов.

Лампы, показанные на рисунке, находятся снаружи автомобиля.

Порядок замены ламп описан в соответствующих разделах.

Задние сигналы поворота, тормозные сигналы,
габаритные огни, аварийный сигнал

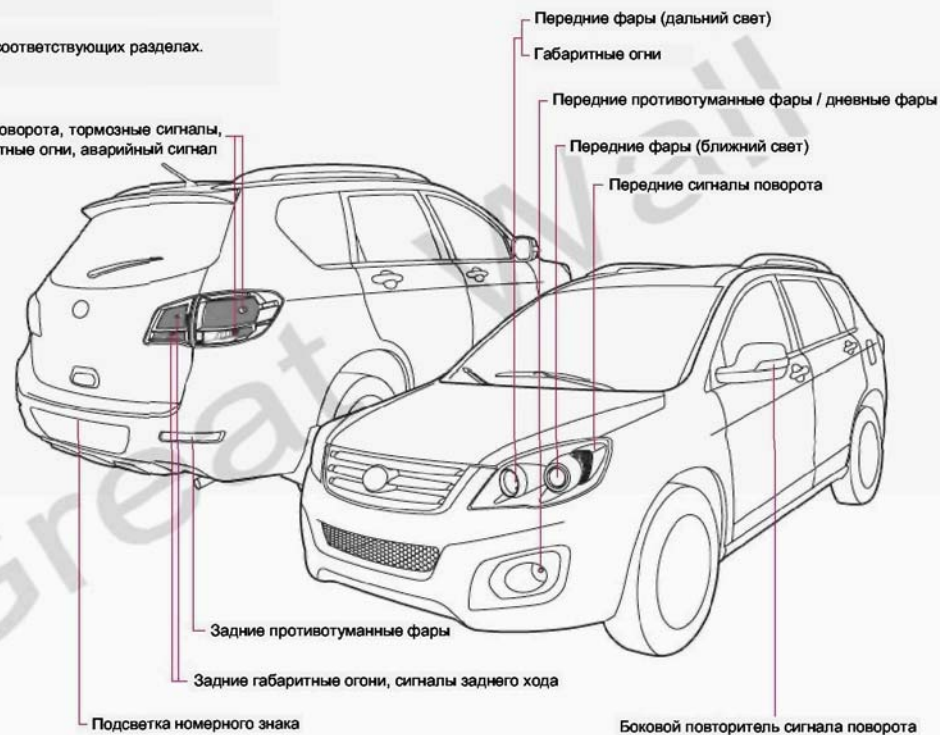

* ПРЕДУПРЕЖДЕНИЕ: При замене ламп необходимо строго соблюдать приведенные ниже инструкции. Их нарушение может привести к получению тяжелых травм и сильных ожогов.

- При необходимости замены любых частей передних противотуманных фар, включая лампы, следует обращаться на уполномоченную станцию технического обслуживания Great Wall Motors. При замыкании цепи под напряжением, во время установки лампы, возникает мгновенный электрический разряд под высоким напряжением – 20000 В, в результате чего можно получить поражение электрическим током, которое может причинить тяжелые травмы и даже привести к гибели пострадавшего (для автомобилей, оборудованных передними противотуманными фарами).

- Во избежание ожогов выключить все световые приборы и не приступать к замене ламп до тех пор, пока все лампы не остынут до нормальной температуры.

* ВНИМАНИЕ: Примечания касательно обращения с лампами:

- Внутри галогенной лампы присутствует высокое избыточное давление, поэтому когда лампа разбивается при падении или ударе о другой предмет, ее осколки разлетаются далеко во все стороны. С учетом этого все операции с такими лампами необходимо выполнять предельно осторожно. Кроме того, работать с лампами необходимо в чистых перчатках, чтобы не касаться поверхности лампы руками.

- Использовать для замены только лампы с аналогичной потребляемой мощностью.

- Плотно вставлять лампы и надежно крепить патроны. Неправильная установка и ненадежное крепление могут привести к неисправности или образованию конденсата с внутренней поверхности колпака фары в результате попадания воды.

- Не ронять инструменты, лампы, держатели и патроны для ламп.

- Что следует знать.

- Конденсат в световых приборах.

Во время движения в дождливую погоду или после мойки автомобиля с

внутренней стороны стеклянных колпаков фар и световых сигналов может образовываться конденсат. Это явление возникает в результате разности температур под колпаком лампы и снаружи автомобиля, аналогично запотеванию оконных стекол в дождливую погоду, и не относится к признакам неисправности. Однако если на внутренней поверхности колпака образуются крупные капли или под колпаком накапливается вода, необходимо обратиться на уполномоченную станцию технического обслуживания Great Wall Motors для проверки.

- Касательно замены ламп.

Если водитель не уверен в своей способности выполнить замену лампы без повреждений, он должен обратиться с этой целью на уполномоченную станцию технического обслуживания Great Wall Motors.

- Фары ближнего света.

- Порядок демонтажа:

1. Открыть капот двигателя.

2. Если требуется заменить лампу левой фары, открутить три болта

крепления вспомогательного блока плавких предохранителей и снять блок.



3. Снять малую крышку фары ближнего света.

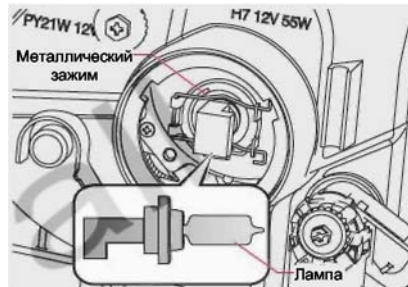

4. Отогнуть металлический зажим и вынуть лампу.

• Порядок установки:

Установка выполняется в порядке, обратном последовательности демонтажа.

• Фары дальнего света.

Порядок демонтажа и установки ламп фар дальнего света аналогичен таковому для фар ближнего света.

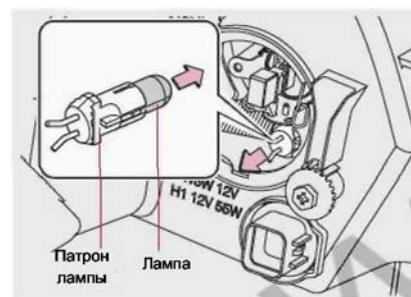

• Лампы габаритных огней.

• Порядок демонтажа:

1. Открыть капот двигателя и снять малую крышку фар дальнего света.

Эти операции выполняются аналогично процедуре демонтажа для фар ближнего света.

2. Снять блок габаритного огня в сборе и вынуть лампу из патрона, потянув ее на себя.

• Порядок установки:

Установка выполняется в порядке, обратном последовательности демонтажа.

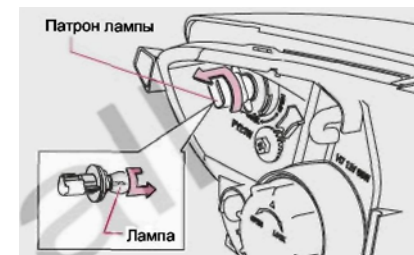

• Передние сигналы поворота.

• Порядок демонтажа:

1. Открыть капот двигателя.

2. Снять блок сигнала поворота в сборе.

Снять держатель лампы, поворачивая его в направлении, обозначенном стрелкой, нажать на лампу и, поворачивая, вынуть ее.

• Порядок установки:

Установка выполняется в порядке, обратном последовательности демонтажа.



• Передние противотуманные фары ▲.

• Порядок демонтажа:

1. Снять решетку передней противотуманной фары.

Подложить кусок ветоши под нижнюю кромку решетки. Осторожно поддеть решетку под кромкой плоской отверткой и снять крышку.

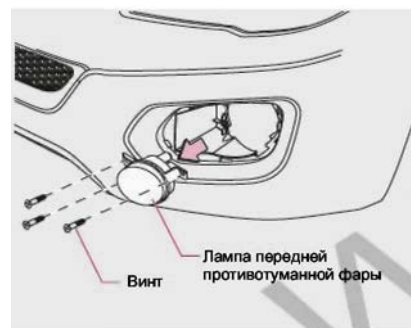

2. Снять блок передней противотуманной фары в сборе.

Открутить отверткой три крепежных винта, аккуратно вынуть противотуманную фару в сборе, затем отсоединить разъем кабельной шины и снять фару.

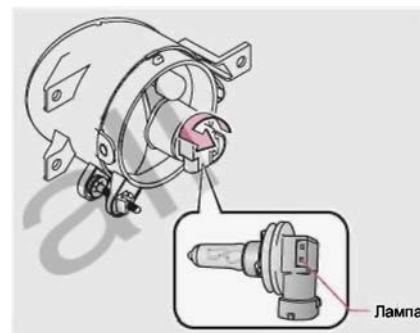

3. Снять лампу.

Вывинтить лампу, поворачивая ее в направлении, обозначенном стрелкой.

• Порядок установки:

Установка лампы и блока, а также подключение разъема выполняется в порядке, обратном последовательности демонтажа.

• Лампы дневных огней ▲.

Порядок демонтажа и установки ламп дневных огней аналогичен процедуре, предусмотренной для замены ламп передних противотуманных фар.

Более подробное описание см. в соответствующем разделе выше.

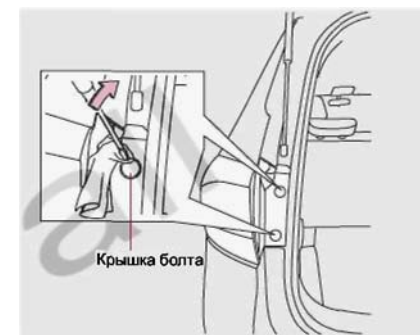

Лампы задних сигналов поворота, тормозных сигналов, задних габаритных огней и аварийного сигнала.

• Порядок демонтажа:

1. Открыть дверь в задней стенке кузова, снять крышку болта.

Накрыть крышку болта куском ветоши. Осторожно поддеть крышку под кромкой плоской отверткой и снять крышку.

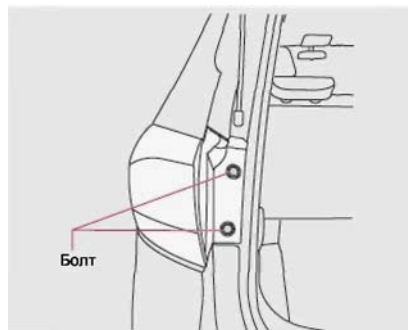

2. Снять задний комбинированный блок световых приборов в сборе.

Открутить два болта и отсоединить разъем, затем вынуть задний комбинированный блок световых приборов в сборе.

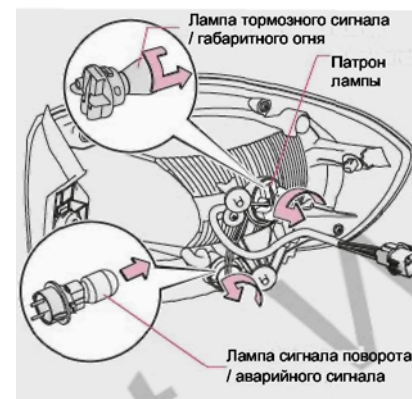

3. Снять лампу в сборе.

Повернуть патрон лампы в направлении, обозначенном стрелкой, и снять его, затем вынуть лампу.

• Порядок установки:

Установка выполняется в порядке, обратном последовательности демонтажа.



Лампы задних габаритных огней, сигнала движения задним ходом.

• Порядок демонтажа:

1. Открыть дверь в задней стенке кузова и снять техническую крышку заднего комбинированного блока световых приборов.

Накрыть крышку заднего блока куском ветоши. Осторожно поддеть крышку под кромкой плоской отверткой и снять крышку.

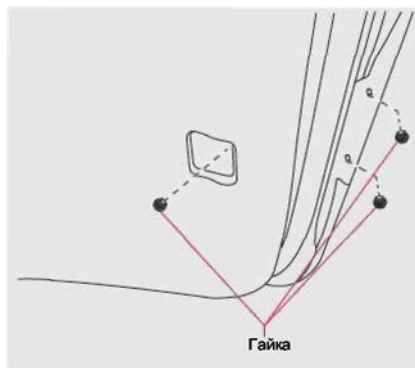

2. Снять задний комбинированный блок световых приборов в сборе.

Открутить отверткой три винта крепления заднего комбинированного блока световых приборов, затем отсоединить разъем кабельной шины и снять блок в сборе.

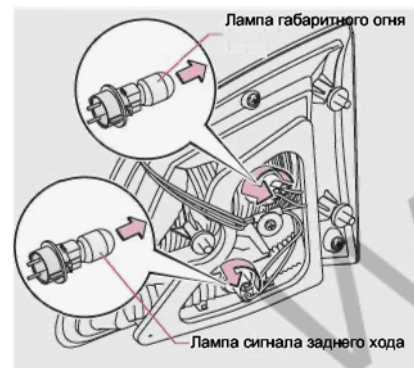

3. Снять лампу в сборе.

Вынуть лампу в направлении, обозначенном стрелкой.

• Порядок установки:

Установка выполняется в порядке, обратном последовательности демонтажа.

■ Замена антенны на крыше автомобиля.

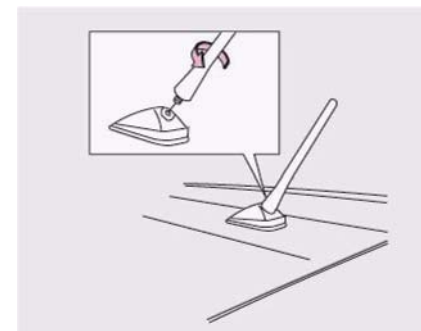

• Замена.

Снять антенну, поворачивая ее в направлении, показанном на рисунке, затем установить новую антенну.

* ВНИМАНИЕ:

Во избежание повреждения антенну на крыше автомобиля необходимо обязательно снимать перед машинной мойкой.

■ Замена щеток стеклоочистителей.

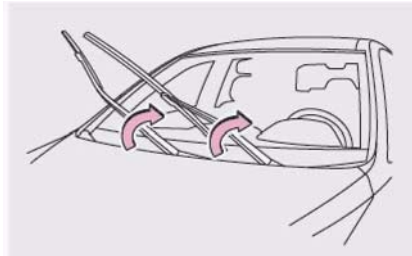

• Очиститель переднего ветрового стекла.

1. Поднять рычаг стеклоочистителя с поверхности ветрового стекла.

* ПРЕДУПРЕЖДЕНИЕ: Если щетки стеклоочистителей примерзли к поверхности стекла, не включать стеклоочистители и не перемещать их принудительно. Сначала следует растопить лед до такого состояния, при котором щетки могут свободно перемещаться по поверхности стекла.



2. Снять щетки стеклоочистителя в сборе с рычагов.

> Взять щетку в сборе за стопорную шпонку.

> Сдвинуть щетку с держателем в сборе к стопорной шпонке, сняв ее с рычага стеклоочистителя.

* ВНИМАНИЕ: Во избежание повреждения ветрового стекла не опускать рычаг стеклоочистителя без щетки на поверхность стекла.

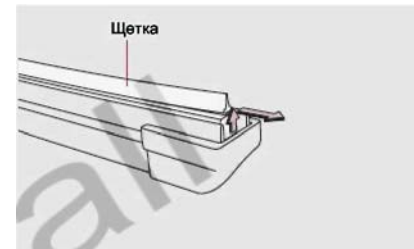

3. Удерживая закрытый конец щетки стеклоочистителя, снять щетку с держателя.

Слегка приподнять закрытый конец щетки стеклоочистителя и вынуть щетку из держателя.

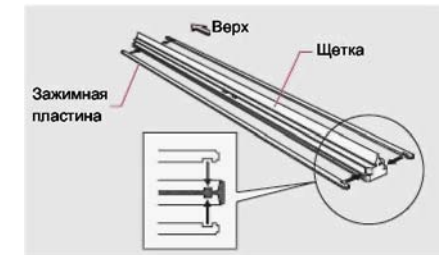

4. Проверить новую щетку стеклоочистителя; если в ее комплекте отсутствуют зажимные пластины, снять зажимные пластины со старой щетки и установить их в углубление в кромке новой щетки.

Как показано на рисунке, совместить оба резиновых язычка на щетке с вогнутым профилем зажимных пластин.



5. Вставить верхний конец щетки стеклоочистителя в паз на конце держателя щетки и протянуть щетку вдоль паза до конца.

* ВНИМАНИЕ: Убедиться, что щетка стеклоочистителя установлена в правильном положении.

8. Надеть щетки стеклоочистителей на рычаги и проверить надежность их фиксации.

9. Опустить рычаги стеклоочистителей на ветровое стекло, сначала рычаг со стороны пассажира, затем – со стороны водителя.



• Очиститель заднего ветрового стекла.

1. Поднять рычаг стеклоочистителя с поверхности ветрового стекла.

2. Развернуть щетку стеклоочистителя в сборе вверх и снять ее с рычага.

* ВНИМАНИЕ: Во избежание повреждения ветрового стекла не опускать рычаг стеклоочистителя без щетки на поверхность стекла.



3. Стянуть щетку стеклоочистителя, сняв ее с точки крепления на конце рычага стеклоочистителя.

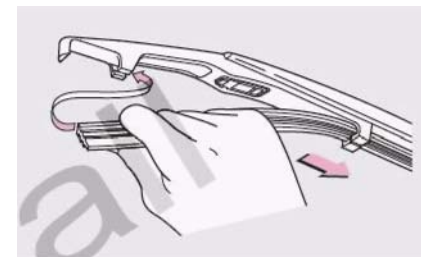

4. Вставить новую щетку через подковообразную скобу на рычаге стеклоочистителя.

5. Плотно вставить фиксатор в паз щетки стеклоочистителя.

Ежедневная проверка и техническое обслуживание

■ Проверка и техническое обслуживание в двигательном отсеке.

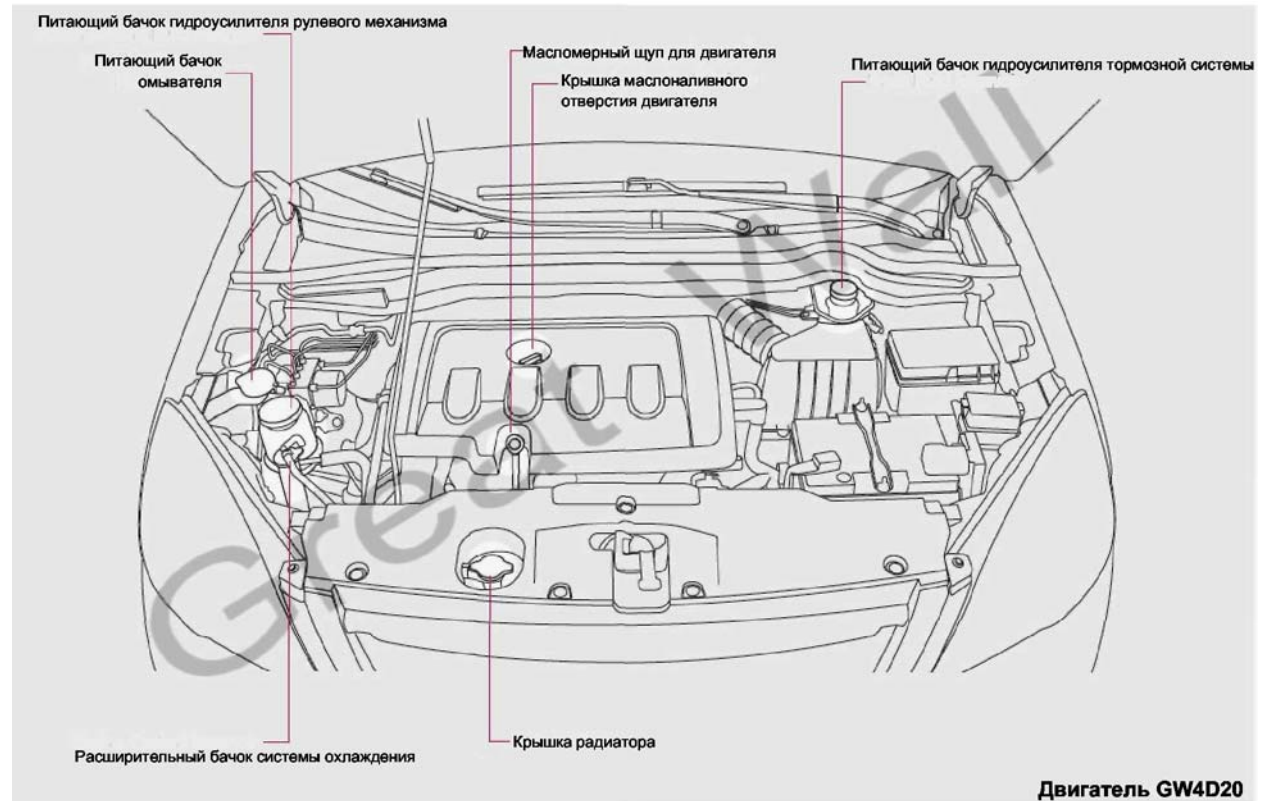

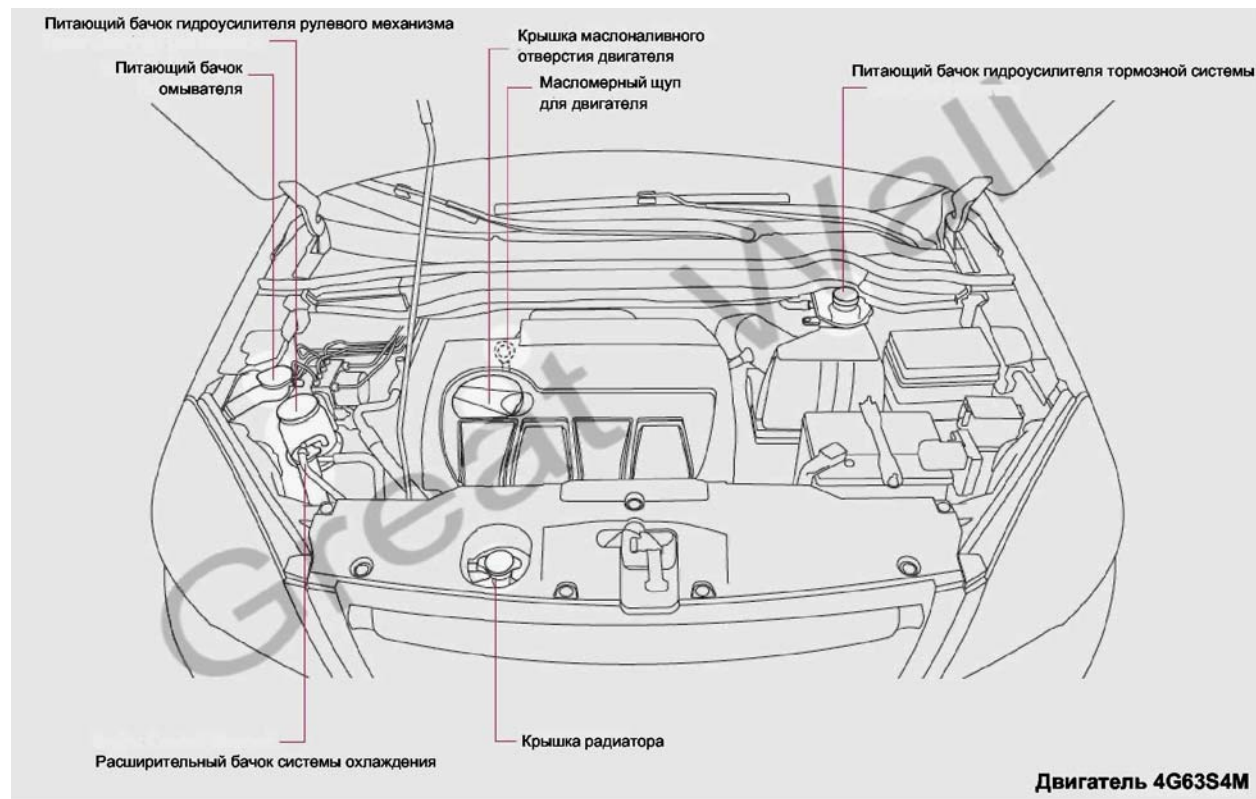

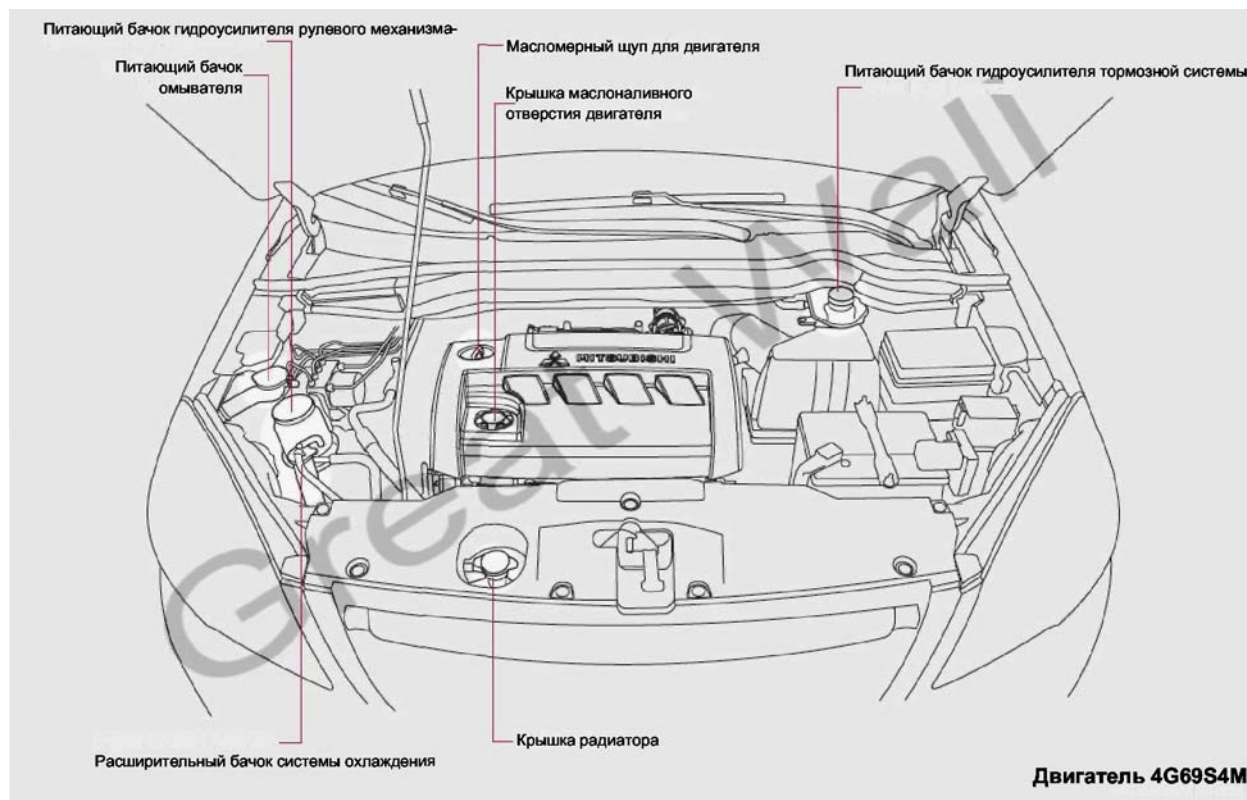

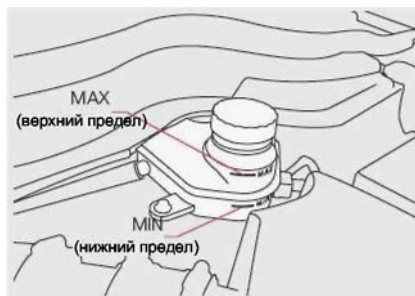

- Питающий бачок с тормозной жидкостью.

Проверить уровень тормозной жидкости, который должен находиться между метками MAX и MIN питающего бачка гидроусилителя тормозной системы.

*** ПРЕДУПРЕЖДЕНИЕ:**

Недостаточное количество тормозной жидкости приводит к снижению эффективности торможения, что может стать причиной серьезных происшествий.

- Практические рекомендации.
- Питающий бачок гидроусилителя системы сцепления.

Питание гидравлических магистралей тормозной системы и системы управления сцеплением обеспечивается одним бачком.

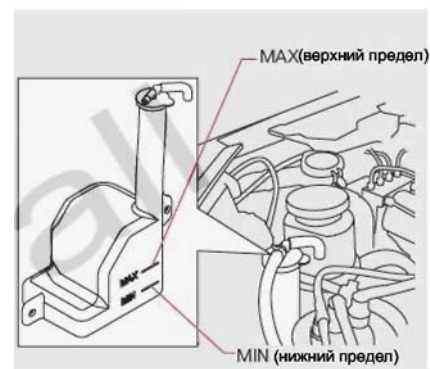

- Расширительный бачок системы охлаждения двигателя.

Нормальный уровень охлаждающей жидкости – между метками MAX и MIN на корпусе бачка.

> Если уровень охлаждающей жидкости падает сразу же после пополнения бачка, необходимо осмотреть радиатор, шланги, крышку бачка, кожух радиатора, сливной кран и насос на предмет обнаружения течи.

Если признаки утечки не обнаружены, необходимо проверить давление на крышку и всю систему охлаждения на предмет наличия течи. Такая проверка производится на уполномоченной станции технического обслуживания Great Wall Motors.

*** ВНИМАНИЕ:**

- При добавлении жидкости в систему охлаждения:

В качестве охлаждающей жидкости применяется раствор антифриза в чистой воде. Вода и антифриз смешиваются в заданной пропорции, обеспечивающей нормальную смазку, защиту от коррозии и охлаждение. Необходимо внимательно изучить инструкции на ярлыке емкости с антифризом или готовым раствором охлаждающей жидкости.

- Пролитие охлаждающей жидкости:

Пролитую охлаждающую жидкость необходимо немедленно смыть водой во избежание повреждения частей автомобиля и поверхности лакокрасочного покрытия.

* ПРЕДУПРЕЖДЕНИЕ: При перегреве двигателя:

Не снимать крышку радиатора.

Если снять крышку с горячего радиатора, может произойти выброс горячей охлаждающей жидкости под высоким избыточным давлением в системе охлаждения, в результате чего можно получить сильные ожоги.

• Радиатор системы охлаждения двигателя и конденсор кондиционера.

Проверить радиатор и конденсор, очистить их от грязи и мусора.

Если радиатор или конденсор загрязнены слишком сильно, либо не могут функционировать нормально - необходимо доставить автомобиль на уполномоченную станцию технического обслуживания Great Wall Motors для проверки.

* ПРЕДУПРЕЖДЕНИЕ: При перегреве двигателя:

Во избежание получения сильных ожогов не касаться поверхности радиатора и конденсора до остывания двигателя.

• Проверка емкости аккумулятора.

Установленный на автомобиле аккумулятор не подлежит разборке и техническому обслуживанию.

* ВНИМАНИЕ: В случае недостаточной емкости аккумулятора его необходимо своевременно зарядить или заменить. По этим вопросам рекомендуется получить консультации специалистов уполномоченной станции технического обслуживания Great Wall Motors.

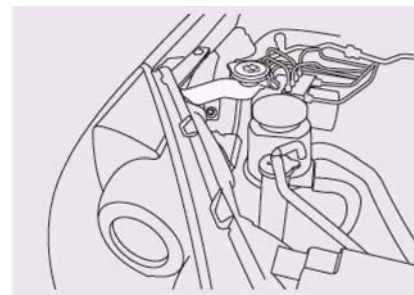

• Бачок омывателя ветрового стекла.

Подтвердить достаточное количество моющего раствора для стекол, проверив уровень визуально через полупрозрачную стенку бачка.

Если уровень жидкости слишком низкий, пополнить бачок омывателя.

• Добавление жидкости в бачок омывателя.

1. Открыть крышку.

Открыть крышку заливной горловины бачка омывателя.

2. Залить в бачок моющий раствор для стекол.

Долив жидкость, плотно закрыть крышку заливной горловины бачка омывателя.

* ПРЕДУПРЕЖДЕНИЕ: Не заливать жидкость в бачок при работающем двигателе. Моющий раствор для стекол содержит спирт, что может привести к пожару при выплескивании жидкости на двигатель.

* ВНИМАНИЕ: Во избежание помутнения лакокрасочного покрытия кузова не заливать в бачок другие жидкости вместо специального моющего раствора для стекол, такие как жидкость в системе охлаждения двигателя или пенящиеся растворы.

- Практические рекомендации.
- Бачок омывателя:

Подача жидкости к распыляющим насадкам в зоне правого и левого стеклоочистителя обеспечивается из одного бачка.

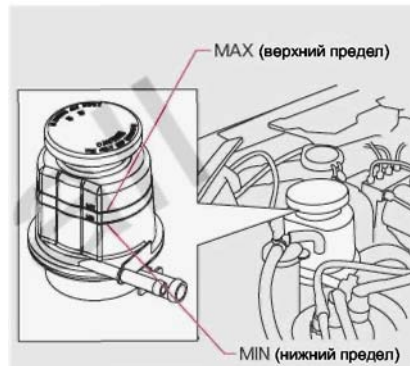

- Питающий бачок гидросистемы усилителя рулевого привода.

После того как двигатель остынет, проверить уровень жидкости по меткам на стенке бачка. Уровень жидкости должен находиться между метками MAX и MIN. Если уровень слишком низкий, необходимо долить в бачок гидравлическую жидкость для

усилителя рулевого управления до метки MAX.

Наливать жидкость необходимо медленно и осторожно, не переполняя бачок. Пролитую жидкость необходимо немедленно удалить во избежание повреждения оборудования и частей в двигательном отсеке.

*** ВНИМАНИЕ:**

Использовать только специальную гидравлическую жидкость для усилителя рулевого управления, рекомендованную Great Wall Motors.

- Масломерный щуп для двигателя.



Измерить уровень моторного масла в системе двигателя, который должен находиться между метками MAX и MIN на масломерном щупе.

> Форма масломерного щупа зависит от типа двигателя.

*** ПРЕДУПРЕЖДЕНИЕ:** Во избежание получения сильных ожогов и других тяжелых травм строго выполнять приведенные ниже инструкции при проверке и замене моторного масла.

- Выключить двигатель.

При неосторожном касании приводных ремней, вентиляторов и других подвижных частей, при работающем двигателе - руки, одежда и инструменты могут быть затянуты в приводные механизмы.

- Проверку и замену моторного масла можно выполнять только после остывания масла до нормальной температуры.

*** ВНИМАНИЕ:** Регулярно проверять и заменять моторное масло.

• В противном случае из-за недостаточного количества или старения масла недостаточно смазываются движущиеся части двигателя, что приводит к образованию нагара на поверхности частей и повреждению двигателя. Поэтому необходимо регулярно проверять уровень и состояние моторного масла.

Моторное масло выполняет функции смазки и охлаждения внутренних частей двигателя. Даже в нормальном режиме работы двигателя часть моторного масла расходуется на смазку поршней и клапанов и сжигается в камере сгорания вместе с топливом. Поэтому количество моторного масла в системе со временем уменьшается в любом случае. Кроме того, расход моторного масла зависит от режима движения.

- Не заливать моторное масло выше максимального уровня.

- Не проливать моторное масло во время проверки уровня и заливки. Пролитое моторное масло необходимо немедленно удалить.

■ Наружная проверка автомобиля.

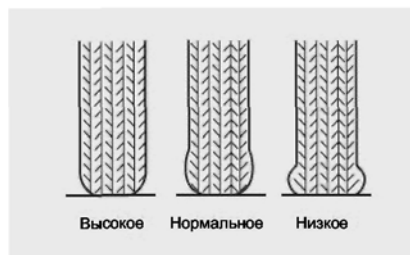

- Давление накачки шин.

Визуально проверить состояние шин и давление накачки перед началом движения.

1. Рекомендуется ежемесячно измерять давление в шинах с помощью шинного манометра.

2. Если при проверке будет обнаружено несоответствие, необходимо сразу же отрегулировать давление.

* **ПРЕДУПРЕЖДЕНИЕ:** Низкое давление накачки приводит не только к ухудшению устойчивости автомобиля во время движения, но и к ускоренному износу протекторов шин. При движении с высокой скоростью возникает явление постоянной резонансной волны *, которое может привести к разрыву шины со всеми вытекающими последствиями. В процессе ежедневной проверки необходимо проверить и, при необходимости, отрегулировать давление накачки шин (включая шину запасного колеса) до установленного значения.

* Явление непрерывной резонансной вибрации с деформацией,

возникающее при движении с высокой скоростью.

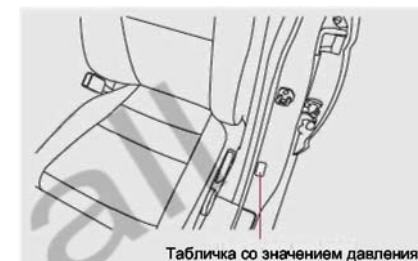

Табличка со значением давления

- Практические рекомендации.

- Заданное давление.

Стандартные значения давления накачки шин указаны на табличке, прикрепленной в проеме двери со стороны водителя (см. описание ниже).

1. Проверить давление в шине запасного колеса.

2. Визуально проверить посадку шины на поверхности после накачки до заданного давления.

- Трещины и другие механические повреждения.

Проверить шины на предмет обнаружения трещин и других механических повреждений на

боковой поверхности и поверхности протектора, а также попадания посторонних предметов, таких как гвозди и камни, в канавки рисунка протектора или непосредственно в тело шины.

*** ПРЕДУПРЕЖДЕНИЕ:**

Использование шин с механическими повреждениями категорически запрещено.

1). Если на автомобиле установлены колеса с несоответствующими шинами, во время движения возникает ощутимая тряска автомобиля и вибрация колеса рулевого управления. Кроме того, во время движения может произойти занос автомобиля или разрыв шин со всеми вытекающими последствиями. В случае обнаружения ненормальной вибрации в процессе движения следует немедленно обратиться на уполномоченную станцию технического обслуживания Great Wall Motors для проверки колес и замены шин.

2). Несоответствующие шины влияют на эксплуатационные показатели автомобиля (расход топлива, устойчивость, тормозная дистанция и т.д.), что также может привести к

происшествиям. Кроме того, при движении с такими шинами происходит ускоренный износ некоторых частей автомобиля.



• Глубина рисунка протектора шины и ненормальный износ.

Осмотреть поверхность протектора шины на предмет обнажения индикатора износа на поверхности протектора (это обозначает превышение предельно допустимой величины износа).

Кроме того, необходимо проверить наличие признаков одностроннего износа.

Изображение на рисунке может отличаться от фактического вида.



*** ПРЕДУПРЕЖДЕНИЕ:** Не использовать шины, износ которых достиг предельной степени. Не следует продолжать использовать шины после их истирания до метки износа (индикатора предельного износа), так как тормозная дистанция автомобиля с сильно изношенными шинами заметно увеличивается. Кроме того, автомобиль с такими шинами быстро выходит из под контроля под воздействием водяной подушки *, образующейся в дождливую погоду. Также высока вероятность разрыва изношенной шины.

При появлении на поверхности протектора шины индикатора предельного износа необходимо как можно скорее заменить шины.

* Водяная подушка – это пленка воды, которая может образоваться между шиной и поверхностью дороги в дождливую погоду, в результате чего полностью утрачивается сцепление шины с поверхностью.

- Загрязнение и повреждение фар и указателей поворота.

Осмотреть все световые приборы на предмет обнаружения повреждений или трещин.

- Практические рекомендации.

- Конденсат под колпаками световых приборов.

В дождливую погоду или после мойки автомобиля на внутренней поверхности колпаков световых приборов может выпадать конденсат. Это явление обусловлено разностью температур под колпаком лампы и снаружи автомобиля. Это явление подобно запотеванию оконных стекол во время дождя, и не относится к признакам неисправностей. Однако если на внутренней поверхности

колпака образуются крупные капли или под колпаком накапливается вода, необходимо обратиться на уполномоченную станцию технического обслуживания Great Wall Motors для проверки.

■ Ежедневная проверка с места водителя.



- Ход рычага стояночного тормоза.

Медленно потянув на себя рычаг стояночного тормоза, сосчитать количество "щелчков" на полную величину хода рычага и сверить со значением, указанным в технической спецификации.

- При работающем двигателе:

Прислушаться к звукам при запуске двигателя, убедиться, что двигатель работает нормально. Также проверить наличие ненормальных

звуков в режиме холостого хода и при небольшом разгоне.

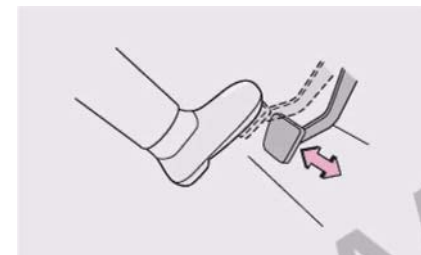

- Ход педали тормоза.

После запуска двигателя нажать на педаль тормоза до упора и проверить зазор между педалью и полом (см. описание в соответствующем разделе ниже). Также проверить ощущения при нажатии на педаль.

Кроме того, проверить включение и выключение тормозных сигналов (красного цвета) при нажатии и отпуске педали тормоза.

- Омыватель ветрового стекла.

После запуска двигателя и включения стеклоомывателя проверить направление и высоту струи жидкости из распыляющей насадки омывателя. Жидкость должна попадать в рабочую зону

щетки соответствующего стеклоочистителя.

- Функциональные режимы стеклоочистителей.

Запустить двигатель, разбрызгать на переднее и заднее ветровое стекло жидкость из омывателя, затем проверить работу очистителя переднего ветрового стекла во всех режимах, включая "с интервалом", "с низкой частотой качания", "с высокой частотой качания", "однократное включение" и "сброс", а также работу очистителя заднего ветрового стекла. Проверить функционирование очистителя заднего ветрового стекла в режимах "очистка" и "сброс", а также эффективность очистки.

- Функциональная проверка ламп и индикаторов.

Запустить двигатель, включить все лампы и указатели поворота, проверить их работу в соответствующих режимах и яркость свечения.

■ Проверка во время движения.

- Эффективность торможения.

Во время движения в нормальном режиме нажать на педаль тормоза и проверить эффективность торможения, а также убедиться в отсутствии бокового сноса автомобиля.

* ПРЕДУПРЕЖДЕНИЕ: Если во время движения или при торможении из тормозных механизмов слышен непрерывный скрип, значит, накладки тормозных колодок истерлись почти до предельно допустимой величины износа. В такой ситуации необходимо обратиться на уполномоченную станцию технического обслуживания Great Wall Motors. Продолжение эксплуатации автомобиля в обычном режиме после появления такого звука может привести к повреждению тормозных механизмов и резкому снижению эффективности торможения со всеми вытекающими последствиями.

- Работа двигателя в различных режимах.

После остановки автомобиля проверить и убедиться, что двигатель нормально работает в режиме холостого хода и не глохнет. Проверить разгон двигателя и реакцию на нажатие педали газа.

- Проверка поведения частей и узлов, в работе которых были обнаружены неполадки.

Еще раз проверить работу систем и узлов автомобиля, в которых ранее были обнаружены неполадки и отклонения от нормального функционирования.

Технические характеристики.

■ Идентификационная маркировка автомобиля.

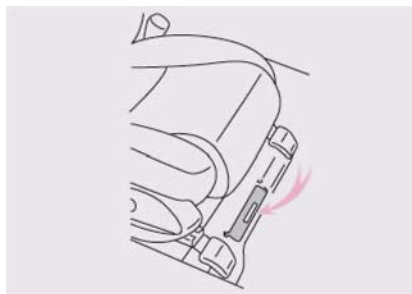

- Идентификационный номер транспортного средства.

Каждому автомобилю официально присваивается уникальный идентификационный номер транспортного средства. Он является главным идентификационным номером, который учитывается при регистрации автомобиля.

Идентификационный номер гравировается или наносится штамповкой в трех различных положениях: на паспортной табличке, на левой верхней части приборной панели, на боковой балке рамы под

сиденьем переднего пассажирского кресла.

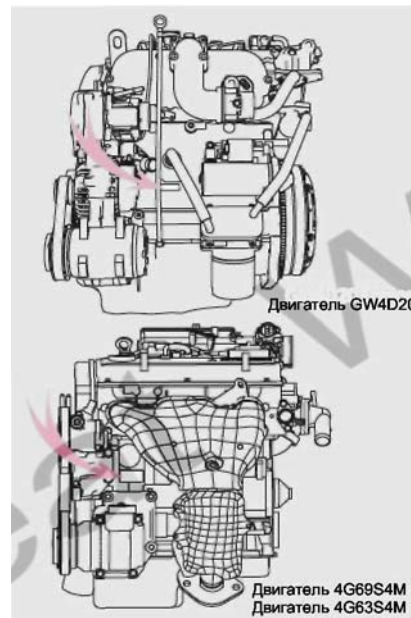

- Номер двигателя.

Положения, в которых гравировается или наносится штамповкой номер двигателя, показаны на рисунке выше.

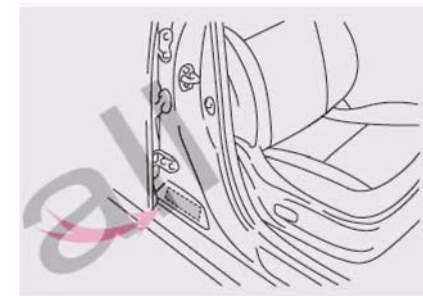

- Заводская паспортная табличка.

Заводская паспортная табличка крепится к центральной правой стойке.

На заводской табличке указаны марка, модель автомобиля, дата выпуска, наименование изготовителя, страна изготовления, идентификационный номер транспортного средства, модель двигателя, рабочий объем, номинальная мощность, расчетная максимальная масса и пассажировместимость.

■ Данные для технического обслуживания.

• Габаритные размеры.

Позиция		Данные
Длина автомобиля (мм)		4640
Ширина автомобиля (мм)		1825
Высота автомобиля (мм)		1690, 1745
Высота передней подвески (мм)		905
Высота задней подвески (мм)		1055
Колесная база (мм)		2680
Ширина колеи	Передних колес (мм)	1565
	Задних колес (мм)	1565
Угол переднего свеса (°)		26
Угол заднего свеса (°)		22
Минимальный дорожный просвет	При полной нагрузке [мм]	140

• Масса.

Позиция	Данные		
Модель	Масса автомобиля в полностью снаряженном состоянии (кг)	4G63S4M (с механической КПП)	1520
		4G69S4M (с механической КПП)	1520
		GW4D20 (с механической КПП)	1615 (с приводом на два колеса)
Полная масса автомобиля (кг)		4G63S4M (с механической КПП)	2030
		4G69S4M (с механической КПП)	2030
		GW4D20 (с механической КПП)	2125 (с приводом на два колеса)

• Эксплуатационные показатели автомобиля.

Позиция	Данные		
Модель	Максимальная мощность двигателя (кВт)	4G63S4M	98
	Максимальная скорость движения (км/час)		180
Модель	Максимальная мощность двигателя (кВт)	4G69S4M	120
	Максимальная скорость движения (км/час)		180
Модель	Максимальная мощность двигателя (кВт)	GW4D20	110
	Максимальная скорость движения (км/час)		180 (с приводом на два колеса)

• Двигатель.

Позиция		Данные	
Модель	Тип	4G63S4M	Четырехцилиндровый, четырехтактный, рядный, бензин
	Внутренний диаметр цилиндра X ход поршня (мм)		80 x 88
	Рабочий объем цилиндров (мл)		1997
	Степень сжатия		10:1
	Свечи зажигания		K7RF-11
Модель	Тип	4G69S4M	Четырехцилиндровый, четырехтактный, рядный, бензин
	Внутренний диаметр цилиндра X ход поршня (мм)		87 x 100
	Рабочий объем цилиндров (мл)		2738
	Степень сжатия		9,5:1
	Свечи зажигания		LZFR6AI
	Тип		Рядный, четырехцилиндровый, 16-клапанный, с турбонаддувом, с промежуточным радиатором системы охлаждения, дизельное топливо
Модель	Внутренний диаметр цилиндра X ход поршня (мм)	GW4D20	83,1 x 92
	Рабочий объем цилиндров (мл)		1996
	Степень сжатия		16,7:1

- Коробка переключения передач.

Позиция		Данные	
Модель	Тип	СН5М1D	Механическая пятиступенчатая
	Передаточное число		I: 3,583, II: 1,947, III:1,379, IV: 1,030, V: 0,820, R: 3,363
Модель	Тип	СМ51	Механическая шестиступенчатая
	Передаточное число		I: 3,438, II: 1,960, III: 1,228, IV: 0,907, V: 0,949, VI: 0,791, R: 4,022

- Стандартные значение для локальной проверки.

Позиция		Данные для технического обслуживания
Педаль тормоза	Величина свободного хода (мм)	10,3
	Величина рабочего хода (мм)	63
Педаль сцепления	Величина хода педали (мм), двигатель 4G63S4M	130
	Величина хода педали (мм), двигатель 4G69S4M	130
	Величина хода педали (мм), двигатель GW4D20	145
Рычаг стояночного тормоза	Величина хода (количество щелчков)	5 - 9

• Мощность ламп.

Позиция		Данные для технического обслуживания			
Лампы	Мощность	Передние фары	Фары дальнего света (Вт)	55	Белый
			Фары ближнего света (Вт)	55	
		Передние габаритные огни (Вт)	5	Белый	
		Задние габаритные огни (Вт)	5	Красный	
		Передние противотуманные фары (Вт)	55	Белый	
		Задние противотуманные фары (Вт)	21	Красный	
		Передние указатели поворота (Вт)	21	Янтарный	
		Задние указатели поворота (Вт)	21		
		Боковые повторители указателей поворота (Вт)	5		
		Сигнал заднего хода (Вт)	16	Белый	
		Тормозной сигнал (Вт)	21	Красный	
		Верхний повторитель тормозного сигнала	---	Красный, светодиодная лампа	
		Подсветка номерного знака (Вт)	5	Белый	
		Лампа для чтения (Вт)	8	Белый	
		Центральная потолочная лампа освещения салона (Вт)	10	Белый	
	Лампа освещения багажного отделения (Вт)	5	Белый		

- Объем заправки и типы масел и технических жидкостей.

Качество используемых масел непосредственно влияет на эксплуатационный ресурс автомобиля.

Рекомендуется использовать только оригинальные масла и технические жидкости, рекомендованные Great Wall Motors.

Позиция	Объем заправки в литрах (приблизительное значение)		Модель
	При замене только масла	При замене масла и масляного фильтра	
4G63S4M / 4G69S4M	4	4,3	Категория – не хуже SG
			При температуре окружающей среды от -40°C до -10°C
			SAE 5W-20
			При температуре окружающей среды от -40°C до +10°C
			SAE 5W-20
			При температуре окружающей среды от -40°C до +20°C
			SAE 5W-40 (или 10W-40) (при более высоких температурах для регионов с холодным климатом)
10W-30 (для регионов с умеренным и теплым климатом)			
GW4D20		5,2	A3/B4 5W-40 (для регионов с холодным климатом) CI-4 15W-40 (для регионов с умеренным и

теплым климатом)

Позиция		Объем заправки в литрах (приблизительное значение)	Модель
Жидкость в системе охлаждения	4G63S4M / 4G69S4M / GW4D20	7,4±0,5	ТЕЕС-L45 (для регионов с холодным климатом)
			ТЕЕС-L35 (для регионов с умеренным и теплым климатом)
Тормозная жидкость		0,9 ± 0,05	Синтетическая тормозная жидкость DOT4
Гидравлическая жидкость для усилителя рулевого привода		0,9 ± 0,05	Жидкость для автоматических коробок переключения передач DEXRON, тип III
Трансмиссионное масло	Механическая пятиступенчатая КПП	2,1 ± 0,1	75W GL-4 (для регионов с холодным климатом)
			85W GL-4 (для остальных регионов)
	Механическая шестиступенчатая КПП	2,8 ± 0,2	GL-4 80W-90 (для регионов с теплым и умеренным климатом)
			GL-4 75W-90 (для регионов с холодным климатом)
		GL-5140 (для регионов с жарким климатом)	

- Емкость бачка омывателя ветрового стекла.

Позиция	Данные для технического обслуживания	
Бачок омывателя ветрового стекла	Объем заправки в литрах (приблизительное значение)	4,5 ± 0,1

- Объем заправки и тип топлива.

Позиция	Данные для технического обслуживания	
Объем заправки в литрах (приблизительное значение)	Неэтилированный бензин с дорожным октановым числом не ниже 93#	58 л
	0# легкое дизельное топливо (минимальная температура воздуха выше 4°C)	58л
	-10# легкое дизельное топливо (минимальная температура воздуха выше -5°C)	
	-35# легкое дизельное топливо (минимальная температура воздуха выше -29°C)	

- Шины.

Размер шин	Позиция	Давление накачки в холодном состоянии [КПа (кг/см ²)]	
		Шины передних колес	Шины задних колес
Стандартная шина	225/60R15 102H	210±10	210±10
	P225/65R17 102H		
Шина запасного колеса	225/60R15 102H	210±10	210±10
	P225/65R17 102H		

* ПРЕДУПРЕЖДЕНИЕ: Не устанавливать на автомобиль шины с размером, отличающимся от указанного в спецификации. Референсные значения, предусмотренные для механизма переключения передач, определяются соответственно определенному размеру шин. Установка шин другого размера может привести не только к ухудшению эксплуатационных показателей автомобиля (включая устойчивость во время движения), но и к серьезным происшествиям. Кроме того, при движении с такими шинами происходит ускоренный износ некоторых частей автомобиля.

Периодическое техническое обслуживание.

■ Таблица периодического технического обслуживания.

Регулярное техническое обслуживание проводится на уполномоченной станции технического обслуживания Great Wall Motors в соответствии с представленным ниже графиком. После проведения обслуживания заполняется соответствующий талон, который заверяется печатью станции.

* ВНИМАНИЕ: "I" обозначает проверку, регулировку, калибровку, чистку или замену при необходимости. "R" обозначает замену.

Позиция (автомобили с бензиновым двигателем)	Накопленный пробег (в тыс. км)																	
	3	6	11	16	22	28	34	43	46	52	58	64	70	76	82	88	94	100
Сила натяжения и степень износа клиновидного ремня	I			I	I			I			I				I			I
Проверка кабеля зажигания на предмет повреждения или утечки тока на массу		I						I							I			I
Зубчатый ремень газораспределительного механизма	Подлежит замены через каждые 100000 км пробега.																	
Свечи зажигания					R			R			R				R			R
Шланги радиатора		I		I				I							I			I
Жидкость в системе охлаждения двигателя	I	I	I	I	Уровень охлаждающей жидкости необходимо проверять через каждые 300 – 500 км пробега, полную замену жидкости выполнять не реже одного раза в два года.													

Позиция (автомобили с бензиновым двигателем)	Накопленный пробег (в тыс. км)																	
	3	6	11	16	22	28	34	43	46	52	58	64	70	76	82	88	94	100
Воздушный фильтр	I	I	R	I	Обслуживание через каждые 5000 км пробега, замена через каждые 30000 км пробега.													
Топливный фильтр			R		R		R		R		R		R		R		R	
Топливные шланги					I				I			I			I			I
Моторное масло	R	R	R	R	Заменять через каждые 6000 км пробега или шесть месяцев эксплуатации.													
Масляный фильтр	R	R	R	R	Заменять через каждые 6000 км пробега или шесть месяцев эксплуатации.													
Работа двигателя в режиме холостого хода	I	I		I	I				I			I			I			I
Установка угла опережения зажигания								I							I			
Направляющие панели потолочного люка		I	I	I	Смазывать консистентной смазкой через каждые 5000 км пробега.													
Защитный фильтр от пыли и пыльцы	Первая чистка производится через 6000 км пробега, последующие – через каждые 3000 км пробега, замена – через каждые 15000 км пробега.																	
Шланг продувки картера коленчатого вала								I							I			

Позиции (автомобили с дизельным двигателем)	Накопленный пробег (в тыс. км)																	
	3	6	11	16	22	28	34	40	40	52	58	64	70	76	82	88	94	100
Ремень газораспределительного механизма (только осмотр)			I							I	Подлежит замене через каждые 80000 км пробега.							
Проверка питающего кабеля на предмет повреждения или утечки тока на массу		I						I							I			I
Натяжной шкив, промежуточный шкив и приводной шкив	Проверять состояние всех шкивов каждый раз при проверке, натяжении и замене приводных ремней, при необходимости заменять шкивы.																	
Топливные инжекторы	Подлежат ремонту или замене при обнаружении неисправности.																	
Топливный сепаратор		I	I		Сливать воду через каждые 5000 км пробега, либо когда загорится индикатор.													
Усилитель										I								
Радиатор					Чистка радиатора выполняется в зависимости от его состояния.						Чистка радиатора выполняется в зависимости от его состояния.							

Позиции (автомобили с дизельным двигателем)	Накопленный пробег (в тыс. км)																	
	3	6	11	16	22	28	34	40	40	52	58	64	70	76	82	88	94	100
Сила натяжения приводного ремня и состояние привода насоса усилителя рулевого управления и генератора переменного тока		I	I	I	Затем производится осмотр, натяжение и ремонт через каждые 10000 км пробега.													
Топливные трубки (ослабление соединений и повреждения)	I			I	Затем производится осмотр, подтяжка соединений и ремонт через каждые 300 – 500 км пробега.													
Утечка технических жидкостей и газов	I	I		I	Затем производится проверка через каждые 300 – 500 км пробега.													
Соединения в электрических цепях	I		I	I	Затем производится осмотр, подтяжка соединений и ремонт через каждые 300 – 500 км пробега.													
Жидкость в системе охлаждения двигателя	I	I	I	I	Уровень охлаждающей жидкости необходимо проверять через каждые 300 – 500 км пробега, полную замену жидкости выполнять не реже одного раза в два года.													
Моторное масло	R	R	I	R	Подлежит замене через каждые 10000 км пробега.													
Топливный фильтр			R		Затем подлежит замене через каждые 20000 км пробега; если используется грязное топливо рекомендуется выполнять замену через каждые 10000 км пробега или менее.													
Воздушный фильтр	I	I	R	I	Обслуживание через каждые 5000 км пробега, замена через каждые 30000 км пробега.													

Позиции (автомобили с дизельным двигателем)	Накопленный пробег (в тыс. км)																	
	3	6	11	16	22	28	34	40	40	52	58	64	70	76	82	88	94	100
Масляный фильтр	R	R		R	Подлежит замене через каждые 10000 км пробега.													
Болты крепления головки блока цилиндров										I								
Система принудительной продувки картера			I							I								
Насос			I							I								
Направляющие панели потолочного люка		I	I	I	Смазывать консистентной смазкой через каждые 5000 км пробега.													
Защитный фильтр от пыли и пыльцы	Первая чистка производится через 6000 км пробега, последующие – через каждые 3000 км пробега, замена – через каждые 15000 км пробега.																	
Промежуточный радиатор	I	I		I	Затем производится осмотр и промывка через каждые 8000 – 1000 км пробега.													

Позиция (шасси)	Накопленный пробег (в тыс. км)																		
	3	6	11	16	22	28	34	40	46	52	58	64	70	76	82	88	94	100	
Шаровые опоры подвески																			
Пылезащитные колпаки																			
Рычаги подвески																			
Поперечная рулевая тяга																			
Рулевые тяги (уплотнения и пылезащитные колпаки)																			
Трансмиссионное масло в редукторе заднего моста	Первая замена масла производится через 5000 км пробега, последующие – через каждые 50000 км пробега.																		
Ход рычага стояночного тормоза																			
Соединения выхлопной трубы																			
Трансмиссионное масло в коробке переключения передач	Первая замена масла производится через 5000 км пробега, последующие – через каждые 50000 км пробега.																		

Позиция (шасси)	Накопленный пробег (в тыс. км)																	
	3	6	11	16	22	28	34	40	46	52	58	64	70	76	82	88	94	100
Жидкость для автоматических коробок переключения передач	Проверка проводится через каждые 20000 км пробега или ежегодно. Долить при необходимости. Производить замену через каждые 100000 км пробега.																	
Трансмиссионное масло для раздаточной коробки	Первая замена масла производится через 5000 км пробега, последующие – через каждые 50000 км пробега.																	
Свободный ход педали сцепления	Первая проверка производится через 1000 км пробега, последующие – через каждые 5000 км пробега.																	
Тормозная жидкость	I	I	I	I	I	I	I	R	I	I	I	I	I	R	I	I	I	R
Свободный ход педали тормоза	Первая проверка производится через 1000 км пробега, последующие – через каждые 10000 км пробега.																	
Гидравлическая жидкость для усилителя рулевого привода	I	I	R	I				R					R					R
Тормозные шланги					I				I			I			I			I
Тормозные колодки и тормозные диски	Первая проверка производится через 5000 км пробега, следующие две проверки – через каждые 10000 км пробега, затем – через каждые 3000 км пробега.																	
Накладки тормозных колодок и тормозные барабаны	Первая проверка производится через 5000 км пробега, следующие две проверки – через каждые 10000 км пробега, затем – через каждые 3000 км пробега.																	
Установочные углы четырех колес					I				I			I						I

Позиция (шасси)	Накопленный пробег (в тыс. км)																	
	3	6	11	16	22	28	34	40	46	52	58	64	70	76	82	88	94	100
Аккумулятор																		
Состояние кузова	Проверяется ежегодно.																	
Ходовые испытания																		
Система сбора паров топлива (для бензинового двигателя)	Проверяется через каждые 10000 км пробега.																	
Угольный фильтр (для бензинового двигателя)	Чистка через каждые 10000 км пробега, замена через каждые 40000 км пробега.																	
Топливные шланги (дизельный двигатель)																		
Работа двигателя в режиме холостого хода (дизельный двигатель)																		
Электрооборудование (дизельного двигателя)																		

* ВНИМАНИЕ:

Проверка моторного масла, трансмиссионного масла и жидкости в системе охлаждения выполняется каждый раз перед началом движения.

При высокой концентрации примесей в топливе необходимо сократить интервалы замены топливного фильтра, а также заменять его при сильном загрязнении.

• Таблица технического обслуживания для неблагоприятных условий эксплуатации.

Позиция	Накопленный пробег (в тыс. км)																	
	3	6	11	16	22	28	34	40	46	52	58	64	70	76	82	88	94	100
Воздушный фильтр	1. При содержании пыли в воздухе более 40 мг/м ³ : обслуживание через каждые 1000 км пробега или каждые три месяца, замена через каждые 3000 км пробега. 2. При содержании пыли в воздухе более 80 мг/м ³ : обслуживание через каждые ежедневно, замена через каждые 1000 км пробега.																	
Трансмиссионное масло в коробке переключения передач	R	R	R	R	R	R	R	R	R	R	R	R	R	R	R	R	R	R
Жидкость для автоматических коробок переключения передач	Производить замену через каждые 40000 км пробега.																	
Трансмиссионное масло в раздаточной коробке и редукторе заднего моста	R	R	R	R	R	R	R	R	R	R	R	R	R	R	R	R	R	R
Накладки тормозных колодок и тормозные диски	Проверяется через каждые 5000 км пробега.																	
Накладки тормозных колодок и тормозные барабаны	Проверяется через каждые 5000 км пробега.																	
Моторное масло	Бензиновый двигатель	Подлежит замене через каждые 2500 км пробега.																

Позиция		Накопленный пробег (в тыс. км)																	
		3	6	11	16	22	28	34	40	46	52	58	64	70	76	82	88	94	100
	Дизельный двигатель	Подлежит замене через каждые 5000 км пробега в умеренно неблагоприятных условиях эксплуатации. Подлежит замене через каждые 3000 км пробега при продолжительной эксплуатации автомобиля в условиях сильной запыленности и низких температур.																	
Масляный фильтр	Бензиновый двигатель	Подлежит замене через каждые 3000 км пробега.																	
	Дизельный двигатель	R	R	R	R	R	R	R	R	R	R	R	R	R	R	R	R	R	R
Система сбора паров топлива и угольный фильтр		Интервалы технического обслуживания необходимо сократить относительно нормального графика периодического технического обслуживания.																	

* ВНИМАНИЕ: В неблагоприятных условиях эксплуатации необходимо сократить интервалы проведения всех мероприятий технического обслуживания.

■ **Регистрация технического обслуживания.**

Если автомобиль используется редко, рекомендуется представлять автомобиль на уполномоченную станцию технического обслуживания Great Wall Motors для проверки и обслуживания каждые шесть месяцев.

Талон технического обслуживания через 22000 км пробега Дата проведения ТО: Пробег на дату проведения ТО: Пробег до следующего ТО: Печать уполномоченной станции технического обслуживания Great Wall Motors	Талон технического обслуживания через 28000 км пробега Дата проведения ТО: Пробег на дату проведения ТО: Пробег до следующего ТО: Печать уполномоченной станции технического обслуживания Great Wall Motors	Талон технического обслуживания через 34000 км пробега Дата проведения ТО: Пробег на дату проведения ТО: Пробег до следующего ТО: Печать уполномоченной станции технического обслуживания Great Wall Motors
Талон технического обслуживания через 48000 км пробега Дата проведения ТО: Пробег на дату проведения ТО: Пробег до следующего ТО: Печать уполномоченной станции технического обслуживания Great Wall Motors	Талон технического обслуживания через 46000 км пробега Дата проведения ТО: Пробег на дату проведения ТО: Пробег до следующего ТО: Печать уполномоченной станции технического обслуживания Great Wall Motors	Талон технического обслуживания через 52000 км пробега Дата проведения ТО: Пробег на дату проведения ТО: Пробег до следующего ТО: Печать уполномоченной станции технического обслуживания Great Wall Motors

Если автомобиль используется редко, рекомендуется представлять автомобиль на уполномоченную станцию технического обслуживания Great Wall Motors для проверки и обслуживания каждые шесть месяцев.

<p>Талон технического обслуживания через 58000 км пробега</p> <p>Дата проведения ТО:</p> <p>Пробег на дату проведения ТО:</p> <p>Пробег до следующего ТО:</p> <p>Печать уполномоченной станции технического обслуживания Great Wall Motors</p>	<p>Талон технического обслуживания через 64000 км пробега</p> <p>Дата проведения ТО:</p> <p>Пробег на дату проведения ТО:</p> <p>Пробег до следующего ТО:</p> <p>Печать уполномоченной станции технического обслуживания Great Wall Motors</p>	<p>Талон технического обслуживания через 70000 км пробега</p> <p>Дата проведения ТО:</p> <p>Пробег на дату проведения ТО:</p> <p>Пробег до следующего ТО:</p> <p>Печать уполномоченной станции технического обслуживания Great Wall Motors</p>
<p>Талон технического обслуживания через 76000 км пробега</p> <p>Дата проведения ТО:</p> <p>Пробег на дату проведения ТО:</p> <p>Пробег до следующего ТО:</p> <p>Печать уполномоченной станции технического обслуживания Great Wall Motors</p>	<p>Талон технического обслуживания через 82000 км пробега</p> <p>Дата проведения ТО:</p> <p>Пробег на дату проведения ТО:</p> <p>Пробег до следующего ТО:</p> <p>Печать уполномоченной станции технического обслуживания Great Wall Motors</p>	<p>Талон технического обслуживания через 88000 км пробега</p> <p>Дата проведения ТО:</p> <p>Пробег на дату проведения ТО:</p> <p>Пробег до следующего ТО:</p> <p>Печать уполномоченной станции технического обслуживания Great Wall Motors</p>

Если автомобиль используется редко, рекомендуется представлять автомобиль на уполномоченную станцию технического обслуживания Great Wall Motors для проверки и обслуживания каждые шесть месяцев.

<p>Талон технического обслуживания через 94000 км пробега</p> <p>Дата проведения ТО:</p> <p>Пробег на дату проведения ТО:</p> <p>Пробег до следующего ТО:</p> <p>Печать уполномоченной станции технического обслуживания Great Wall Motors</p>	<p>Талон технического обслуживания через 100000 км пробега</p> <p>Дата проведения ТО:</p> <p>Пробег на дату проведения ТО:</p> <p>Пробег до следующего ТО:</p> <p>Печать уполномоченной станции технического обслуживания Great Wall Motors</p>	<p>Талон технического обслуживания через 106000 км пробега</p> <p>Дата проведения ТО:</p> <p>Пробег на дату проведения ТО:</p> <p>Пробег до следующего ТО:</p> <p>Печать уполномоченной станции технического обслуживания Great Wall Motors</p>
<p>Талон технического обслуживания через 112000 км пробега</p> <p>Дата проведения ТО:</p> <p>Пробег на дату проведения ТО:</p> <p>Пробег до следующего ТО:</p> <p>Печать уполномоченной станции технического обслуживания Great Wall Motors</p>	<p>Талон технического обслуживания через 118000 км пробега</p> <p>Дата проведения ТО:</p> <p>Пробег на дату проведения ТО:</p> <p>Пробег до следующего ТО:</p> <p>Печать уполномоченной станции технического обслуживания Great Wall Motors</p>	<p>Талон технического обслуживания через 124000 км пробега</p> <p>Дата проведения ТО:</p> <p>Пробег на дату проведения ТО:</p> <p>Пробег до следующего ТО:</p> <p>Печать уполномоченной станции технического обслуживания Great Wall Motors</p>

Если автомобиль используется редко, рекомендуется представлять автомобиль на уполномоченную станцию технического обслуживания Great Wall Motors для проверки и обслуживания каждые шесть месяцев.

<p>Талон технического обслуживания через 130000 км пробега</p> <p>Дата проведения ТО:</p> <p>Пробег на дату проведения ТО:</p> <p>Пробег до следующего ТО:</p> <p>Печать уполномоченной станции технического обслуживания Great Wall Motors</p>	<p>Талон технического обслуживания через 136000 км пробега</p> <p>Дата проведения ТО:</p> <p>Пробег на дату проведения ТО:</p> <p>Пробег до следующего ТО:</p> <p>Печать уполномоченной станции технического обслуживания Great Wall Motors</p>	<p>Талон технического обслуживания через 142000 км пробега</p> <p>Дата проведения ТО:</p> <p>Пробег на дату проведения ТО:</p> <p>Пробег до следующего ТО:</p> <p>Печать уполномоченной станции технического обслуживания Great Wall Motors</p>
<p>Талон технического обслуживания через 148000 км пробега</p> <p>Дата проведения ТО:</p> <p>Пробег на дату проведения ТО:</p> <p>Пробег до следующего ТО:</p> <p>Печать уполномоченной станции технического обслуживания Great Wall Motors</p>	<p>Талон технического обслуживания через 154000 км пробега</p> <p>Дата проведения ТО:</p> <p>Пробег на дату проведения ТО:</p> <p>Пробег до следующего ТО:</p> <p>Печать уполномоченной станции технического обслуживания Great Wall Motors</p>	<p>Талон технического обслуживания через 160000 км пробега</p> <p>Дата проведения ТО:</p> <p>Пробег на дату проведения ТО:</p> <p>Пробег до следующего ТО:</p> <p>Печать уполномоченной станции технического обслуживания Great Wall Motors</p>

Если автомобиль используется редко, рекомендуется представлять автомобиль на уполномоченную станцию технического обслуживания Great Wall Motors для проверки и обслуживания каждые шесть месяцев.

Талон технического обслуживания через 166000 км пробега	Талон технического обслуживания через 172000 км пробега	Талон технического обслуживания через 178000 км пробега
Дата проведения ТО:	Дата проведения ТО:	Дата проведения ТО:
Пробег на дату проведения ТО:	Пробег на дату проведения ТО:	Пробег на дату проведения ТО:
Пробег до следующего ТО:	Пробег до следующего ТО:	Пробег до следующего ТО:
Печать уполномоченной станции технического обслуживания Great Wall Motors	Печать уполномоченной станции технического обслуживания Great Wall Motors	Печать уполномоченной станции технического обслуживания Great Wall Motors

Для заметок

8. Порядок действий в аварийных ситуациях.

Инструмент и запасное колесо.	270
■ Местонахождение домкрата, инструментов и запасного колеса.	270
■ Запасное колесо.	271
Порядок действия при возникновении неисправности.	273
■ Если во время движения обнаружена неисправность.	273
■ Если заглох двигатель или автомобиль не может двигаться.	273
■ Если загорелся индикатор стояночного тормоза и отказа в тормозной системе.	274
Порядок действий при разрыве шины.	276
■ Замена колеса.	276

Порядок действий при разряде аккумулятора.	281
■ Разряд аккумулятора.	281
Порядок действий при перегреве двигателя.	283
■ Как определить перегрев двигателя.	283
Буксирование.	285
■ Способы буксирования.	285
Порядок действий при аварии.	288

Инструмент и запасное колесо.

■ Местонахождение домкрата, инструментов и запасного колеса.

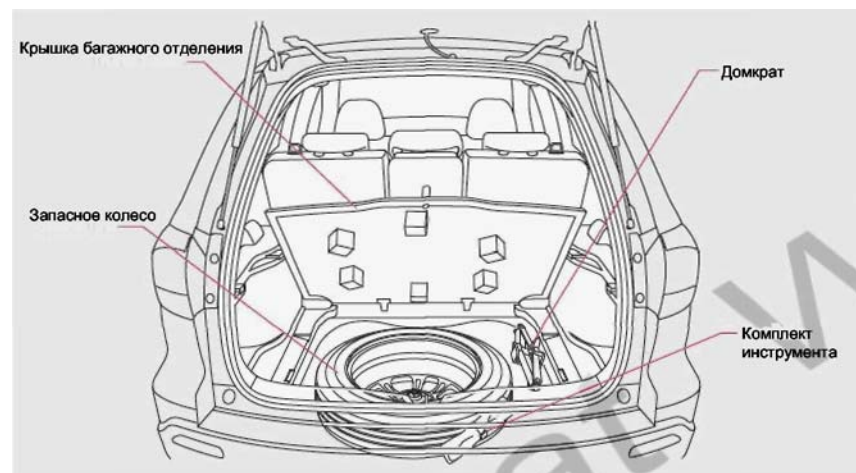

- Местонахождение домкрата, инструментов и запасного колеса.

Инструменты, запасное колесо и домкрат находятся в багажном отделении.

Для того чтобы быстро и уверенно действовать в аварийной ситуации, необходимо заранее усвоить порядок использования домкрата и инструментов.

* **ПРЕДУПРЕЖДЕНИЕ:** После использования инструменты и домкрат необходимо разместить на отведенных для них местах.

1). После использования инструменты и домкрат необходимо убрать в специально предназначенные для них места. Небрежно разбросанные инструменты могут стать причиной серьезных происшествий.

2). Домкрат из комплекта инструментов автомобиля можно использовать только по целевому назначению и только для данного автомобиля. Не использовать домкрат для подъема других автомобилей. Подобным образом, нельзя использовать домкраты от других автомобилей. Неправильные действия при использовании домкрата могут привести к серьезным происшествиям.

* **ВНИМАНИЕ:** Не допускается использование домкрата из комплекта инструмента автомобиля, ни в каких других целях, кроме замены колес и установки/демонтажа противобуксовочных цепей.

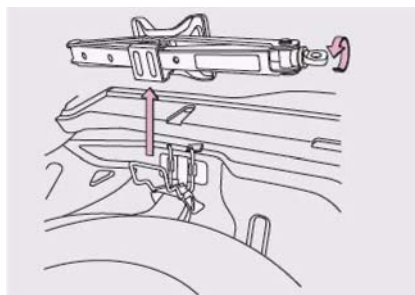

- Как достать домкрат.

Поворачивая ушко на конце домкрата против часовой стрелки, открепить домкрат и вынуть его, просто потянув на себя.

- Как убрать домкрат на место.

Уложить домкрат на опору и, поворачивая ушко на конце, зафиксировать домкрат.

■ Запасное колесо.

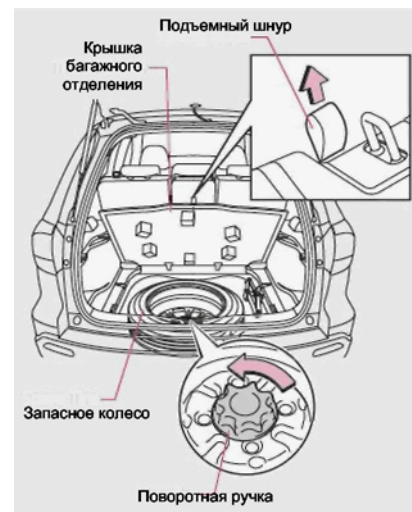

Как достать запасное колесо.

1. Открыть дверь в задней стенке кузова, затем открыть крышку в багажном отсеке, потянув ее вверх за подъемный шнур, и снять крышку.

2. Вынуть запасное колесо.

Поворачивая ручку влево, открутить ее и вынуть запасное колесо.

- Как убрать запасное колесо.

Выполнить описанные выше операции в обратной последовательности.

1. Убедиться, что запасное колесо надежно зафиксировано.

2. Если используются колеса с легкосплавными дисками, наружная поверхность диска должна быть обращена вниз.

- Информация о запасном колесе.

- Характеристики запасного колеса.

В качестве запасного колеса используется стандартное колесо со стандартной шиной, предусмотренное для данного автомобиля.

* **ВНИМАНИЕ:** Состояние запасного колеса необходимо регулярно проверять. Не устанавливать непригодное запасное колесо на автомобиль. Давление накачки шины запасного колеса должно быть отрегулировано в соответствии со стандартным значением, указанным на заводской паспортной табличке, которая крепится в дверном проеме со стороны водителя (см. описание выше).

* **ПРЕДУПРЕЖДЕНИЕ:** Регулярно проверять и регулировать давление в шине запасного колеса.

Давление накачки шины запасного колеса необходимо регулярно проверять. Если на автомобиле во время движения будут установлены колеса с шинами с разным давлением, фактические диаметры колес будут отличаться, что может привести к происшествиям.

Запасное колесо предназначено только для данного автомобиля. Не допускается установка других шин или колес, а также использование данного запасного колеса на других автомобилях.

Аналогичным образом не допускается установка запасных колес от других автомобилей на данный автомобиль. Нарушение этого правила приведет к потере устойчивости автомобиля во время движения со всеми вытекающими последствиями.

Порядок действия при возникновении неисправности.

- Если во время движения обнаружена неисправность.



Включить аварийный сигнал (см. описание в разделе "Выключатель аварийного сигнала" выше), вывести автомобиль на обочину и остановить его.

При непредвиденной остановке автомобиля на дороге в результате возникновения неисправности необходимо включить аварийный сигнал, чтобы предупредить водителей других транспортных средств.

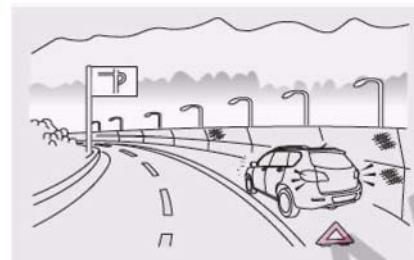

Если неисправность произошла на скоростной автомагистрали или другой дороге, предназначенной для движения автомобилей с высокой скоростью, необходимо выставить треугольный знак аварийной остановки позади автомобиля на расстоянии 100 - 150 м и включить аварийный сигнал. (Это требование является обязательным для исполнения).

- Если заглох двигатель или автомобиль не может двигаться.

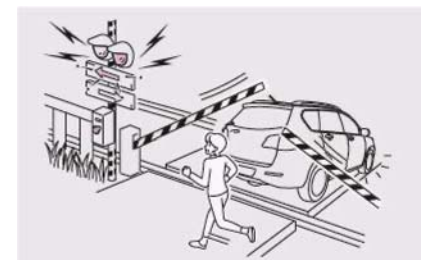

Если автомобиль не может двигаться на железнодорожном переезде.

Перевести рычаг переключения передач в положение нейтральной передачи и обратиться за помощью к окружающим людям, чтобы вытолкнуть автомобиль в безопасное место.

Если автомобиль невозможно сдвинуть (например, отвалилось колесо), немедленно включить аварийный семафор на переезде.



Если автомобиль не может двигаться на дороге.

■ **Если загорелся индикатор стояночного тормоза и отказа в тормозной системе.**



Индикатор тормозной системы загорается после перевода ключа в замке зажигания в положение ON (II), напоминая о необходимости опустить рычаг стояночного тормоза. Индикатор будет гореть до тех пор, пока стояночный тормоз не будет полностью разблокирован.

Если индикатор загорелся в процессе движения, это может означать низкий уровень тормозной жидкости в системе. Требуется слегка нажать на педаль тормоза, чтобы проверить реакцию тормозных механизмов. Если торможение происходит нормально, необходимо проверить уровень тормозной жидкости в системе после постановки автомобиля на стоянку или при проведении технического обслуживания.

Перевести рычаг переключения передач в положение нейтральной передачи и обратиться за помощью к окружающим людям, чтобы вытолкать автомобиль в безопасное место.

Если проблему не удастся решить самостоятельно, следует обратиться на уполномоченную станцию технического обслуживания Great Wall Motors. Контактная информация

Если уровень жидкости слишком низкий, необходимо доставить автомобиль на уполномоченную станцию технического обслуживания Great Wall Motors для проверки тормозной системы на предмет обнаружения утечки в гидравлической магистрали и степени износа тормозных дисков.

Однако при обнаружении ненормальной реакции системы на нажатие педали тормоза необходимо немедленно принять меры.

уполномоченной станции технического обслуживания Great Wall Motors приведена в списке контактов в "Руководстве по ремонту и техническому обслуживанию" автомобиля.

На данном автомобиле установлена двухконтурная гидравлическая тормозная система. Такая конструкция обеспечивает торможение двумя колесами даже при отказе в одном гидравлическом контуре. В такой ситуации потребуются большее усилие при нажатии на педаль тормоза и увеличится ход педали.

Включить пониженную передачу, уменьшить скорость движения автомобиля и осторожно остановить автомобиль у обочины дороги. Продолжать движение в таком состоянии опасно, так как существенно увеличивается тормозная дистанция. Следует как можно скорее вызвать аварийную службу и отбуксировать автомобиль для проведения ремонта.

Если водитель принял решение доставить автомобиль своим ходом, он должен выдерживать низкую скорость движения и очень осторожно управлять автомобилем.

Если одновременно загорелись аварийные индикаторы отказа в антиблокировочной системе и в ходовой тормозной системе, необходимо немедленно обратиться на уполномоченную станцию технического обслуживания Great Wall Motors для проверки и ремонта.

* **ВНИМАНИЕ:** Для автомобилей с дизельным двигателем GW4D20 – когда загорается данный индикатор, помимо описанных выше неисправностей также снижается степень вакуума в тормозной системе.

Порядок действий при разрыве шины.

■ Замена колеса.

Действия перед заменой колеса.

1. Остановить автомобиль на ровной горизонтальной поверхности с твердым покрытием.

Вывести автомобиль в безопасное место, где он не будет создавать помех дорожному движению, и остановить его на ровной горизонтальной площадке с твердым покрытием.

2. Затянуть рычаг стояночного тормоза, потянув его вверх на себя до отказа.

3. Выключить двигатель.

Перевести рычаг переключения передач в положение Р (для автомобилей с автоматической коробкой переключения передач) или R (для автомобилей с механической КПП) и выключить двигатель.

4. Обозначить место аварийной остановки автомобиля.

Включить аварийный сигнал, высадить всех пассажиров, выгрузить багаж и выставить треугольный сигнал аварийной остановки.

5. Приготовить запасное колесо, домкрат и баллонный ключ.

(См. раздел "Местонахождение домкрата, инструментов и запасного колеса" выше).

6. Приготовить приспособления для фиксации колес.

При подъеме автомобиля на домкрате необходимо использовать приспособления для фиксации колес.

Эти приспособления можно приобрести на уполномоченной станции технического обслуживания Great Wall Motors, где также можно получить соответствующую информацию и консультации.

Если специальные стопорные устройства отсутствуют, вместо них для фиксации колес можно использовать большие камни.

7. Приготовить запасное колесо.

(См. раздел "Местонахождение домкрата, инструментов и запасного колеса" выше).



• Порядок замены колеса.

1. Зафиксировать колеса.

Для фиксации колес автомобиля в неподвижном положении подложить стопорную колодку или подобное приспособление под колесо, расположенное по диагонали от места установки домкрата.

Если производится замена переднего колеса, необходимо фиксировать заднее колесо, и наоборот. (На рисунке показан вариант замены правого заднего колеса).



2. Ослабить затяжку гаек.

Открутить гайки в левую сторону с помощью баллонного ключа на несколько оборотов, чтобы гайки можно было крутить вручную.

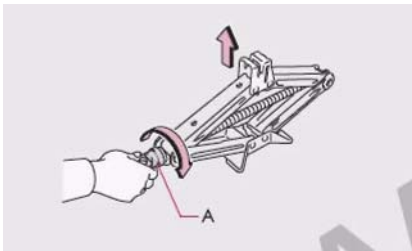

3. Установить домкрат.

Установить домкрат на плоской поверхности с твердым покрытием.

4. Подогнать домкрат.

Поворачивая ушко домкрата рукой в правую сторону, подвести домкрат под точку подъема кузова автомобиля.

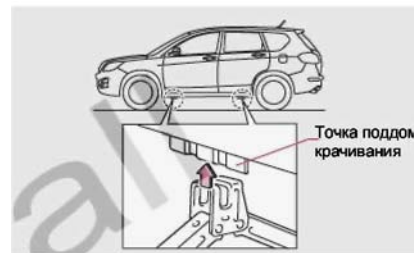

5. Точно совместить домкрат с точкой поддомкрачивания.

Отрегулировать положение домкрата относительно точки поддомкрачивания для подъема автомобиля и замены колеса.

Домкрат должен быть установлен в устойчивом положении и надежно удерживать кузов автомобиля.



6. Установить ручьятку домкрата.

Собрать ручьятку домкрата и баллонный ключ, как показано на рисунке выше, затем вставить ручьятку в отверстие на конце домкрата.



7. Поднять автомобиль на домкрате.

Поворачивая ручьятку в правую сторону, немного приподнять шину от земли.

8. Снять гайки крепления колеса.

Поворачивая гайки в левую сторону вручную, полностью открутить их и снять со шпилек.

9. Снять колесо.

Если колесный диск изготовлен алюминиевого сплава, положить колесо на землю наружной стороной вверх во избежание поверхностных повреждений.

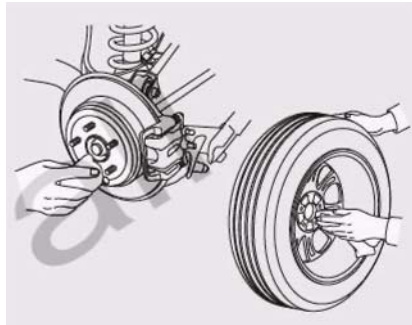

10. Установить запасное колесо.

Перед установкой очистить от грязи монтажные поверхности запасного колеса и ступицы тормоза с помощью чистой ветоши.

* ПРЕДУПРЕЖДЕНИЕ: Ступица тормоза нагревается во время движения, поэтому при очистке необходимо действовать осторожно.

11. Временно закрутить гайки.

Временно закрутить гайки крепления колеса, поворачивая гайки в правую сторону до такого положения, при котором будет исключен срыв колеса.

Предварительно удалить грязь и мусор с резьбы шпилек и гаек крепления колеса.

12. Опустить кузов автомобиля на домкрате.

Поворачивая домкрат в левую сторону, опустить кузов автомобиля.

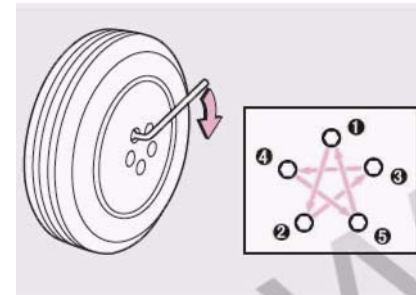

13. Затянуть гайки.

Довернуть гайки баллонным ключом в правую сторону на 2 - 3 оборота согласно последовательности, показанной на рисунке.

Момент затяжки: $110 \pm 10 \text{ Н*м}$.

14. Убрать инструменты, домкрат и снятое колесо.

15. Проверить давление накачки шины. (См. описание в соответствующем разделе выше).

16. Инициализировать устройство сигнализации несоответствующего давления в шинах на уполномоченной станции технического обслуживания Great Wall Motors.

* ПРЕДУПРЕЖДЕНИЕ: При разрыве шины необходимо немедленно прекратить движение.

• Продолжение движения после разрыва шины не допускается. Устойчивое движение автомобиля в таком состоянии невозможно. Кроме того, это чревато серьезными повреждениями шин, колес, а также частей подвески и кузова. Поэтому

при разрыве шины необходимо немедленно заменить колесо.

- Ни при каких обстоятельствах не забираться под днище автомобиля, если он удерживается только на домкрате. Автомобиль при смещении придавит тело человека, находящегося под ним, что может привести к получению тяжелых травм и даже гибели.

- При использовании домкрата двигатель должен быть выключен. Под воздействием вибрации от работающего двигателя автомобиль может сместиться на домкрате, что может привести к тяжелым травмам.

* Необходимо строго соблюдать приведенные ниже инструкции. В противном случае автомобиль может сместиться на домкрате, что может привести к серьезным повреждениям и тяжелым травмам.

1). Для того чтобы поднять автомобиль на домкрате, его необходимо остановить на ровной горизонтальной поверхности и зафиксировать с помощью подходящего приспособления колесо, расположенное по диагонали

относительно места установки домкрата.

2). Не поднимать автомобиль на домкрате, если в салоне находятся люди.

3). При подъеме автомобиля не ставить никакие предметы на домкрат и не подкладывать ничего под домкрат.

4). При использовании домкрата необходимо убедиться в точности и устойчивости выбранного для него положения.

5). Поднимать кузов только на высоту, достаточную для замены колеса.

- Опуская автомобиль на домкрате, необходимо внимательно следить за обстановкой вокруг автомобиля во избежание получения травм находящимися поблизости людьми.

- Проверить затяжку всех гаек крепления колеса. Ослабление затяжки гаек может привести к повреждению шпилек и частей тормозного механизма. Кроме того, плохо закрепленное колесо может сорваться во время движения со всеми вытекающими последствиями.

После замены колеса рекомендуется обратиться на уполномоченную станцию технического обслуживания Great Wall Motors для проверки и точной регулировки момента затяжки гаек с помощью динамометрического ключа.

- Не наносить смазку на гайки и шпильки во время установки колеса. Превышение момента затяжки может привести к повреждению гайки или шпильки. Но при ослаблении затяжки колесо может сорваться во время движения, что может стать причиной серьезных происшествий.

- В случае обнаружения трещин или повреждений на шпильках, гайках или вокруг монтажных отверстий на колесных дисках необходимо обратиться на уполномоченную станцию технического обслуживания Great Wall Motors для проверки и ремонта.

При наличии таких повреждений гайки невозможно плотно затянуть, в результате чего колесо может сорваться во время движения.

* **ВНИМАНИЕ:** Плотно надевать головку баллонного ключа на гайки.

- Плотно надевать головку баллонного ключа на гайки при их откручивании и закручивании. В противном случае ключ может сорваться с гайки и причинить травмы.
- Для крепления колес с легкосплавными дисками необходимо использовать специальные гайки, предусмотренные Great Wall Motors. Другие гайки могут открутиться в процессе движения, что может привести к срыву колеса.
- Не наступать на рукоятку баллонного ключа ногой, не использовать другие приспособления для затяжки гаек. Такие действия могут привести к повреждению гаек и шпилек.
- Не использовать поврежденные или деформированные гайки и колесные диски.
- Если после замены колеса возникает ощутимая вибрация колеса рулевого управления или кузова автомобиля, необходимо обратиться на уполномоченную станцию технического обслуживания Great Wall Motors для проверки и балансировки колес.
- Все колеса и шины должны быть одной марки и размера, изготовлены на одном предприятии и иметь одинаковый рисунок протектора.
- * ПРЕДУПРЕЖДЕНИЕ: Для крепления колес с легкосплавными дисками необходимо использовать только специальные оригинальные гайки Great Wall Motors.
- Использование других гаек, кроме оригинальных изделий Great Wall Motors, для крепления колес с легкосплавными дисками не допускается. Причина заключается в том, что другие гайки могут открутиться в процессе движения, что может привести к срыву колеса и серьезным происшествиям.
- При приобретении новых колес и шин для замены необходимо выбирать изделия того же стандартного размера (предусмотренного для всех четырех колес), того же изготовителя, той же марки и с тем же рисунком протектора.

Порядок действий при разряде аккумулятора.

■ Разряд аккумулятора.

• Уменьшение емкости аккумулятора можно определить по следующим признакам:

1. Стартер не вращается или вращается недостаточно быстро для запуска двигателя.
2. Фары светят тускло.
3. Звуковой сигнал очень тихий или не выдается вообще.
4. Стартер не включается, при попытке включить стартер слышны щелчки.

• Запуск двигателя от внешнего источника электропитания.

Двигатель автомобиля с разряженным аккумулятором можно запустить, подключив аккумулятор другого автомобиля, например, автомобиля технической помощи, с помощью внешних кабелей. Напряжение на выходе питающего аккумулятора должно составлять 12 В.

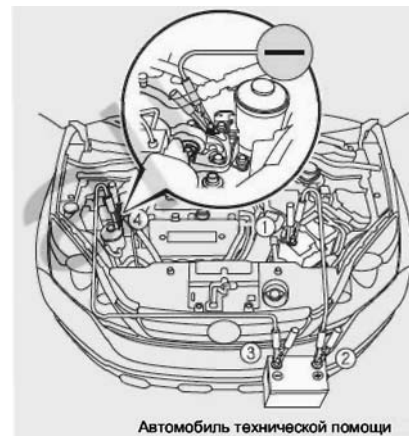

1. Присоединить внешние кабели.

Подключение внешних кабелей производится в следующем порядке:

- 1). К положительному контакту (+) разряженного аккумулятора.
- 2). К положительному контакту (+) питающего аккумулятора.
- 3). К отрицательному контакту (-) питающего аккумулятора.

4). К массе автомобиля с разряженным аккумулятором от отрицательного контакта (-) питающего аккумулятора, как показано на рисунке.

2. Зарядить аккумулятор.

Запустить двигатель автомобиля технической помощи, немного увеличить частоту вращения двигателя и заряжать разряженный аккумулятор в течение приблизительно пяти минут, что должно быть достаточно для обеспечения аварийного запуска.

3. Затем запустить двигатель автомобиля с разряженным аккумулятором.

Если двигатель все еще невозможно запустить, проверить соединение внешних кабелей и повторно зарядить аккумулятор.

4. Отсоединить внешние кабели.

Сразу же после запуска двигателя сначала отсоединить отрицательный кабель от массы автомобиля с разряженным аккумулятором, затем – от отрицательной клеммы аккумулятора автомобиля технической помощи. В той же последовательности отсоединить внешний кабель, соединяющий положительные контакты.

Держать концы кабелей на достаточном удалении друг от друга и от металлических частей автомобиля до полного отсоединения. При случайном контакте зажимов кабелей между собой и с металлическими частями может произойти короткое замыкание.

- Практические рекомендации.
- Аккумулятор автомобиля технической помощи.

Предпочтительно, чтобы на автомобиле технической помощи был установлен аккумулятор с емкостью, по крайней мере, не меньше емкости разряженного аккумулятора, в противном случае полученного заряда может не хватить для запуска двигателя. Если используется слабый питающий аккумулятор, продолжительность зарядки необходимо увеличить.

* ПРЕДУПРЕЖДЕНИЕ:

- Нарушение порядка действий и правил запуска двигателя от внешнего источника может привести к взрыву аккумулятора и получению тяжелых травм окружающими людьми.
- Не допускать искрения, курения и разведения огня поблизости от аккумулятора.

* ВНИМАНИЕ:

Напряжение на выходе питающего аккумулятора должно составлять 12 В.

- Во избежание разряда аккумулятора:

1. Не включать световые приборы, автомагнитолу и т.п. на продолжительное время при выключенном двигателе.
2. Если автомобиль попал в пробку, либо при продолжительной остановке по другой причине рекомендуется выключить двигатель и ненужные электрические устройства.

Порядок действий при перегреве двигателя.

■ Как определить перегрев двигателя.



Перегрев двигателя можно определить по следующим признакам:

1. Мощность двигателя резко снижается, стрелка указателя температуры жидкости в системе охлаждения перемещается в красный сектор шкалы ближе к отметке Н.
2. Происходит выброс пара из-под капота двигателя.

Порядок действий.

1. Остановить автомобиль.

Остановить автомобиль в безопасном месте и выключить двигатель. Выключить кондиционер, если он включен.

2. Осмотреть капот двигателя.

Проверить выброс пара из-под капота двигателя.

> Если выброс пара из-под капота двигателя не происходит:

Открыть капот, затем запустить двигатель.

> Если из-под капота происходит выброс пара:

Подождать, пока не прекратится выброс пара, затем открыть капот, проветрить двигательный отсек и запустить двигатель.



3. Проверить работу крыльчатки охлаждения радиатора.

Убедиться, что крыльчатка охлаждения радиатора функционирует нормально. В случае обнаружения отказа выключить двигатель и обратиться на уполномоченную станцию технического обслуживания Great Wall Motors.

4. Выключить двигатель.

Если температура охлаждающей жидкости поддерживается на нормальном уровне, выключить двигатель.

5. Проверить количество жидкости в системе охлаждения.

После того как двигатель остынет, открыть крышку радиатора, чтобы проверить количество охлаждающей жидкости и степень загрязнения теплообменного элемента радиатора.

6. Долить охлаждающую жидкость.

Если уровень охлаждающей жидкости слишком низкий, долить жидкость в радиатор.

7. Доставить автомобиль на уполномоченную станцию технического обслуживания Great Wall Motors для проверки.

В такой ситуации при любом результате необходимо при первой возможности доставить автомобиль на ближайшую уполномоченную станцию технического обслуживания Great Wall Motors для проверки системы охлаждения.

Если стрелка указателя температуры охлаждающей жидкости вновь смещается в к отметке Н во время движения, рекомендуется установить максимальную температуру воздуха на выпуске дефлекторов вентиляции

с помощью ручки соответствующего переключателя регулировки системы кондиционирования. Это позволит установить максимальный расход воздуха в режиме обогрева и несколько снизить температуру жидкости в системе охлаждения за счет отбора тепла устройством обогрева салона.

• Во избежание перегрева двигателя:

Регулярно проверять уровень жидкости в системе охлаждения и поверхность под автомобилем на предмет обнаружения признаков утечки жидкости.

* ПРЕДУПРЕЖДЕНИЕ: Во избежание получения сильных ожогов необходимо действовать осторожно.

• Если из-под капота двигателя выделяется пар, не открывать капот до тех пор, пока выброс пара не прекратится. В такой ситуации поверхности всех частей внутри двигательного отсека нагреваются до очень высокой температуры, поэтому можно получить сильные ожоги, неосторожно открыв капот.

• Во избежание получения ожогов при выбросе охлаждающей жидкости не открывать крышки радиатора и расширительного бачка до тех пор, пока жидкость не остынет до приемлемой температуры. Открывая крышку радиатора, не касаться и не приближаться к крыльчатке охлаждения и приводному ремню. Открывать крышку медленно, предварительно обмотав ее ветошью.

• Не касаться приводных ремней, вентиляторов и других движущихся частей при работающем двигателе, держать руки, одежду и инструменты на достаточном удалении во избежание затягивания в приводные механизмы.

* ВНИМАНИЕ: Не добавлять охлаждающую жидкость, если двигатель перегрет. При резком контакте с холодной жидкостью двигатель может быть поврежден. Охлаждающую жидкость можно добавлять, когда двигатель полностью остынет.

Буксирование.

■ Способы буксирования.

• Если требуется буксирование автомобиля:

> Для буксирования автомобиля можно привлекать только квалифицированный персонал. Во время буксирования все четыре колеса или, по крайней мере, передние колеса автомобиля необходимо поднять от поверхности дороги на безопасную высоту.

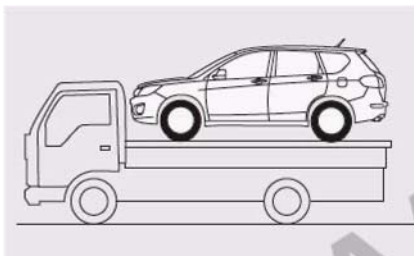

> Оптимальный способ буксирования автомобиля – перевозка с полной погрузкой на платформу-прицеп.

* ВНИМАНИЕ:

• Если в результате повреждения в коробке переключения передач или других узлах системы трансмиссии вращение приводных колес невозможно, эти колеса (т.е. передние колеса автомобиля с приводом на два колеса или все четыре колеса автомобиля с приводом на четыре колеса) не должны касаться поверхности дороги во время движения.

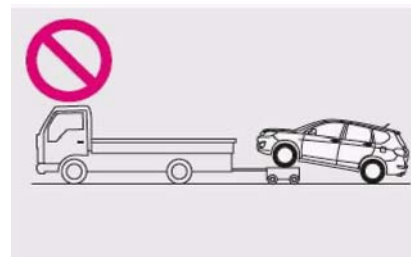

• Буксирование автомобиля с приводом на четыре колеса способом частичной погрузки (передними или задними колесами) на буксировочную тележку, прицеп или кузов грузового автомобиля не допускается. Буксирование таким способом может привести к повреждению частей системы привода и сходу колес с буксировочной платформы.

• Буксирование на тросе.

Если буксируемый автомобиль стоит на дороге на всех четырех колесах, необходимо выполнить следующую процедуру:

1. Проверить уровень трансмиссионной жидкости, который должен находиться между метками MAX и MIN.

Если уровень трансмиссионной жидкости слишком низкий (ниже метки MIN), приводные колеса не должны касаться поверхности дороги во время буксирования.



3. Надеть трос на буксирный крюк и прикрепить к тросу по центру кусок белой материи (площадью не менее 0,3 квадратных метра).

3. Запустить двигатель.

Если двигатель запустить невозможно, перевести ключ в замке зажигания в положение ACC (I) или ON (II).

4. Перевести рычаг переключения передач в положение нейтральной передачи.

5. Включить световой аварийный сигнал.

6. Отпустить рычаг стояночного тормоза. Во время движения на буксире внимательно следить за тормозными сигналами буксирующего автомобиля, не допускать провисания буксирного троса.

7. В процессе движения на буксире скорость движения не должна превышать 30 км/ч. Расстояние буксировки не должно превышать 80 км.

* ПРЕДУПРЕЖДЕНИЕ: Автомобиль нельзя буксировать на тросе в следующих случаях:

- При отказе в системе рулевого управления.
- При отказе в тормозной системе.
- Если повреждены или не включаются любые наружные световые приборы автомобиля.

* ВНИМАНИЕ:

- Цепляя трос за буксирный крюк, необходимо соблюдать приведенные ниже инструкции во избежание повреждения кузова автомобиля, а также повреждения и деформации буксирного крюка.

Крепить трос только за буксирный крюк.

Не подвергать буксирный крюк воздействию сильных толчков и ударов во время буксирования.

Рекомендуется использовать специальный сматываемый буксирный трос.

- Если для буксирования используется металлическая цепь, звенья цепи, соприкасающиеся с кузовом автомобиля, необходимо обернуть ветошью.

Бампер или кузов автомобиля может быть поврежден в результате непосредственного контакта с металлическими звеньями цепи.

• Практические рекомендации.

> В процессе буксирования автомобиля с неработающим двигателем необходимо учитывать следующие аспекты:

Снижается эффективность торможения, поскольку не работает гидроусилитель.

Рулевое управление затруднено, так как усиленный рулевой привод также не работает.

> При продолжительном движении по спуску может произойти перегрев тормозных механизмов и отказ тормозной системы. В таких условиях следует вызвать автомобиль технической помощи для буксирования с полной погрузкой.

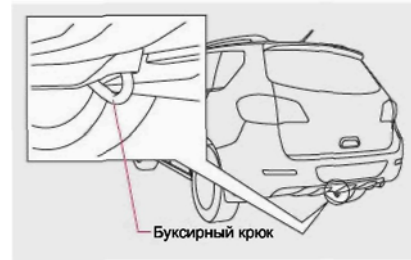

• Буксирование неисправного автомобиля.

Не допускается буксирование неисправного автомобиля другим автомобилем с меньшей массой.

* **ВНИМАНИЕ:**

• Цепляя трос за буксирный крюк, необходимо соблюдать приведенные ниже инструкции во избежание повреждения кузова автомобиля, а также повреждения и деформации буксирного крюка.

Крепить трос только за буксирный крюк.

Не подвергать буксирный крюк воздействию сильных толчков и ударов во время буксирования.

Рекомендуется использовать специальный сматываемый буксирный трос.

• Если для буксирования используется металлическая цепь, звенья цепи, соприкасающиеся с кузовом автомобиля, необходимо обернуть ветошью.

Бампер или кузов автомобиля может быть поврежден в результате непосредственного контакта с металлическими звеньями цепи.

Порядок действий при аварии.

■ При аварии водитель не должен впадать в панику. Необходимо принять следующие меры:

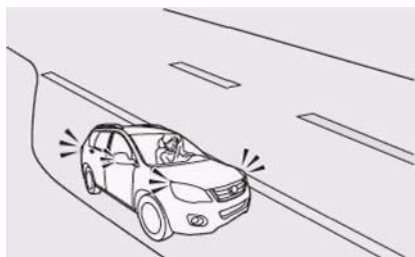

1. Принять меры во избежание повторных происшествий.

Остановить автомобиль в безопасном месте, где он не будет создавать помех движению, и выключить двигатель.



2. Оказать первую медицинскую помощь пострадавшим при аварии.

Принять меры по оказанию первой помощи до прибытия машины скорой помощи.

Если пострадавший получил серьезную травму головы, его положение лучше не менять. При необходимости (во избежание повторных происшествий) осторожно переместить такого пострадавшего в безопасное место.

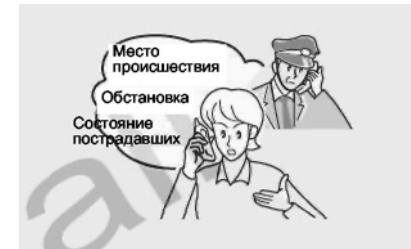

3. Вызвать полицию.

4. Подтвердить и записать данные виновника аварии (имя, адрес и номер телефона).

5. Связаться с дилером, продавшим автомобиль и страховой компанией.



Great Wall

Компания Great Wall Motors Limited

Адрес: 2266 Chaoyang South Avenue, Baoding city, Hebei Pro, P.R.China.
Почтовый индекс: 071000

Телефон: 0086-312-2197682 0086-312-2197688 <http://www.gwm.com.cn>

Номер редакции: 03-11.05-2